

Papel especial

Este tema incluye:

- “Impresión de papel satinado brillante” en la página 2-61
- “Impresión de papel fotográfico digital” en la página 2-66
- “Impresión de tarjetas postales y trípticos” en la página 2-68
- “Impresión con papel impermeabilizado” en la página 2-71

Impresión de papel satinado brillante

El papel satinado brillante puede imprimirse desde cualquiera de las bandejas. Para solicitar papel satinado brillante Phaser u otros suministros, diríjase a su distribuidor local o visite el sitio web de Xerox en www.xerox.com/office/supplies.

Directrices

- Utilice únicamente papel satinado brillante diseñado para las impresoras láser en color con pesos comprendidos entre 106-169 g/m² (portada de 50-60 lb., índice de 65-90 lb., papel bond de 32-40 lb.). El papel satinado fino puede provocar daños en el fusor.
- No abra los paquetes de papel cerrados hasta que los vaya a cargar en la impresora. Conserve el papel en su envoltorio original y deje los paquetes en la caja de envío hasta que los vaya a utilizar.
- Extraiga todo el papel de la bandeja antes de cargar papel brillante.
- Cargue sólo la cantidad de papel que prevé utilizar. Vuelva a introducir el papel no utilizado en el envoltorio original y ciérrelo. Rote las existencias con frecuencia.
- Para lograr unos resultados óptimos, utilice papel satinado brillante Phaser. Este papel está diseñado para proporcionar el mejor resultado con la impresora Phaser 7750.

Precaución

No utilice papel satinado diseñado para impresoras de inyección de tinta. El revestimiento del papel para impresión de inyección de tinta puede provocar daños en el fusor.

Impresión de papel satinado brillante en la bandeja 1 (MPT)

1. Airee el papel satinado brillante para separar las hojas que pudieran estar pegadas.

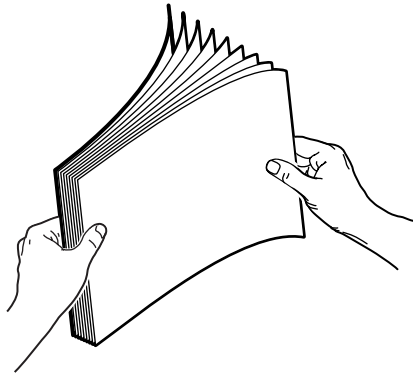

2. Introduzca papel satinado brillante en la bandeja 1 (MPT).

Alimentación por el borde largo

- Coloque papel Carta y A4 por el **borde largo** en la bandeja 1 (MPT).
- Coloque la cara que desea imprimir **hacia abajo**.

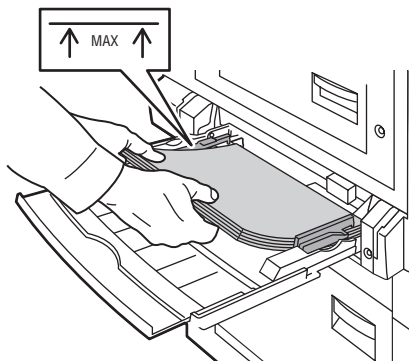

Alimentación por el borde corto

- Introduzca el papel Tabloide, Tabloide Extra, A3 y SRA3 por el **borde corto** en la bandeja 1 (MPT).
- Coloque la cara que desea imprimir **hacia abajo**.

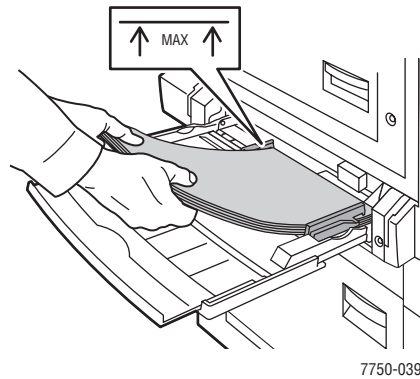

Nota

No cargue papel por encima de la línea de llenado que se encuentra dentro de la bandeja.

3. Ajuste las guías de papel al tamaño del papel.

Selección de los parámetros del panel frontal para imprimir papel satinado brillante

1. En el panel frontal de la impresora, realice uno de los procedimientos siguientes:
 - Presione el botón **OK** si están seleccionados **Cartoncillo fino** y el tamaño de papel correcto. Vaya al paso 4.
 - Seleccione **Cambiar** si se ha seleccionado un tipo de papel diferente o un tamaño de papel incorrecto y, a continuación, presione el botón **OK**. Vaya al paso 2.
2. Seleccione **Cartoncillo fino** y, a continuación, presione el botón **OK**.
3. Seleccione el tamaño de papel y, a continuación, presione el botón **OK** para guardar su elección.
4. En el controlador de impresora, seleccione el tipo de papel o **Bandeja 1 (MPT)** como origen del papel.

Impresión de papel satinado brillante en la bandeja 2

1. Introduzca el papel satinado brillante por el **borde largo** y **hacia arriba** en la bandeja.

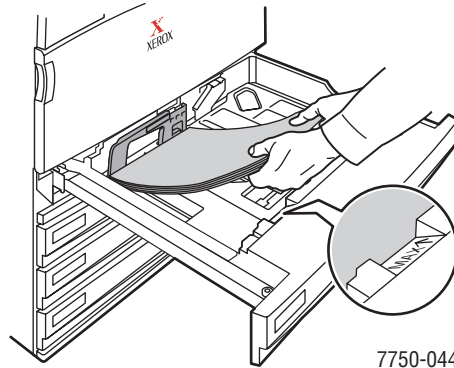

Nota

No cargue papel por encima de la línea de llenado que se encuentra dentro de la bandeja.

2. Ajuste las guías de papel al tamaño del papel.

Selección de los parámetros del panel frontal para imprimir papel satinado brillante

1. En el panel frontal de la impresora, realice uno de los procedimientos siguientes:
 - Presione el botón **OK** si están seleccionados **Cartoncillo fino** y el tamaño de papel correcto. Vaya al paso 4.
 - Seleccione **Cambiar** si se ha seleccionado un tipo de papel diferente o un tamaño de papel incorrecto y, a continuación, presione el botón **OK**. Vaya al paso 2.
2. Seleccione **Cartoncillo fino** y, a continuación, presione el botón **OK**.
3. Seleccione una de las siguientes opciones de tamaño de papel:
 - El tamaño de papel que se muestra o **Detección automática**
 - **Personalizado**: Precisa que seleccione una anchura y altura personalizadas.
4. En el controlador de impresora, seleccione el tipo de papel o **Bandeja 2** como origen del papel.

Impresión de papel satinado brillante en la bandeja 3-5

1. Introduzca el papel satinado brillante por el **borde largo** y **hacia arriba** en la bandeja.

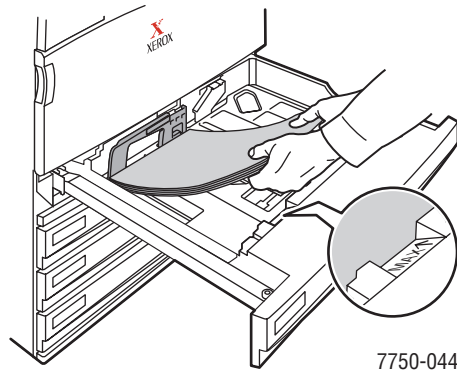

Nota

No cargue papel por encima de la línea de llenado que se encuentra dentro de la bandeja.

2. Ajuste las guías de papel al tamaño del papel.

Selección de los parámetros del panel frontal para imprimir papel satinado brillante

1. En el panel frontal de la impresora, realice uno de los procedimientos siguientes:
 - Presione el botón **OK** si está seleccionado **Cartoncillo fino**.
 - Seleccione **Cartoncillo fino** y, a continuación, presione el botón **OK**.
2. En el controlador de impresora, seleccione el tipo de papel o **Bandeja 3, 4, o 5** como origen del papel.

Impresión de papel fotográfico digital

El papel fotográfico se puede imprimir únicamente desde la bandeja 1 (MPT). Debe imprimirse por una cara solamente. Para solicitar papel fotográfico digital Phaser® u otros suministros, diríjase a su distribuidor local o visite el sitio web de Xerox en www.xerox.com/office/supplies.

Directrices

- No abra los paquetes de papel cerrados hasta que los vaya a cargar en la impresora. Conserve el papel en su envoltorio original y deje los paquetes en la caja de envío hasta que los vaya a utilizar.
- Extraiga todo el papel de la Bandeja 1 (MPT) antes de cargar papel fotográfico.
- Cargue sólo la cantidad de papel que prevé utilizar. Vuelva a introducir el papel no utilizado en el envoltorio original y ciérrelo. Rote las existencias con frecuencia.
- Para lograr unos resultados óptimos, utilice papel fotográfico digital Phaser. Este papel está diseñado para proporcionar el mejor resultado con la impresora Phaser 7750.

Precaución

No utilice papel fotográfico diseñado para impresoras de inyección de tinta. El revestimiento de este papel puede provocar daños en el fusor.

Impresión de papel fotográfico digital en la bandeja 1 (MPT)

1. Airee el papel fotográfico para separar las hojas que pudieran estar pegadas.

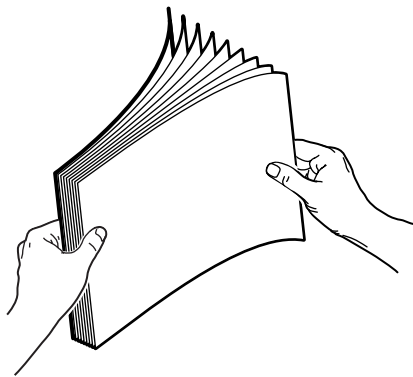

2. Introduzca el papel fotográfico por el **borde largo** en la bandeja 1 (MPT). Coloque la cara que desea imprimir **hacia abajo**.

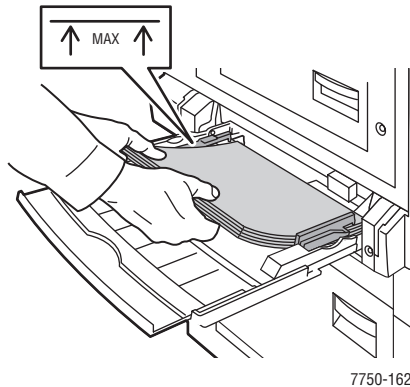

Nota

No cargue papel por encima de la línea de llenado que se encuentra dentro de la bandeja.

3. Ajuste las guías de papel al tamaño del papel.

Selección de los parámetros del panel frontal para imprimir papel fotográfico

1. En el panel frontal de la impresora, realice uno de los procedimientos siguientes:
 - Presione el botón **OK** si están seleccionados **Papel fotográfico Phaser** y el tamaño de papel correcto. Vaya al paso 4.
 - Seleccione **Cambiar** si se ha seleccionado un tipo de papel diferente o un tamaño de papel incorrecto y, a continuación, presione el botón **OK**. Vaya al paso 2.
2. Seleccione **Papel fotográfico Phaser** y, a continuación, presione el botón **OK**.
3. Seleccione **Carta (8,5 x 11,0 pulg.)**, **Personalizado** o **A4 (210 x 297 mm)** y, a continuación, presione el botón **OK** para guardar la selección.
4. En el controlador de impresora, seleccione el tipo de papel o **Bandeja 1 (MPT)** como origen del papel.

Impresión de tarjetas postales y trípticos

Las tarjetas postales Phaser y los trípticos Phaser sólo se pueden imprimir desde la bandeja 1 (MPT). Pueden imprimirse por las dos caras. Para solicitar tarjetas postales premium Phaser, trípticos Phaser y otros suministros, diríjase a su distribuidor local o visite el sitio web de Xerox en www.xerox.com/office/7750supplies.

Directrices

- Guarde las tarjetas postales y los trípticos en sus envoltorios originales.
- No guarde las tarjetas postales y los trípticos en condiciones extremadamente húmedas, secas, frías o calientes. El almacenamiento de tarjetas postales y trípticos en condiciones extremas puede causar atascos en la impresora o problemas en la calidad de impresión.
- Rote las existencias con frecuencia. Los largos períodos de almacenamiento en condiciones extremas pueden hacer que las tarjetas postales y los trípticos se comben y atasquen la impresora.

Existen plantillas para las tarjetas postales y los trípticos disponibles en el sitio web de Xerox, en www.xerox.com/office/supplies. Haga clic en uno de los enlaces de la plantilla de la sección **Ideas de impresión** para obtener más información.

Tarjetas postales

Imprima primero la cara que contiene la información de la tarjeta postal y después la cara que contiene la dirección. Consulte [Referencia/Impresión/Impresión a dos caras](#) en el *CD-ROM de la documentación del usuario* para obtener más información sobre la impresión a dos caras.

Trípticos

Los trípticos tienen líneas en relieve en la parte interior. Para obtener mejores resultados, imprima en primer lugar la parte exterior y, a continuación, la interior.

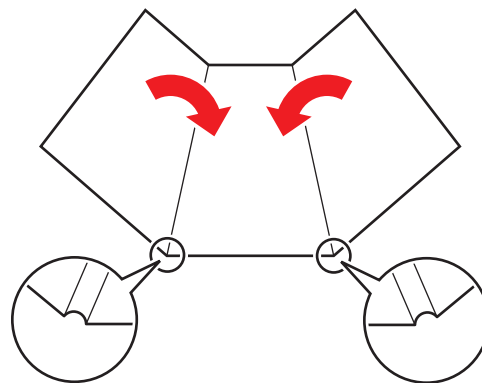

Nota

No imprima en las marcas recortadas o en relieve de los trípticos. Los trípticos deben doblarse por las marcas en relieve.

Carga de tarjetas postales y trípticos en la bandeja 1 (MPT)

1. Airee las tarjetas postales o los trípticos para separar las hojas que pudieran estar pegadas.

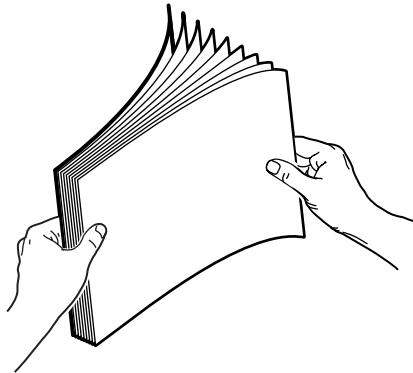

2. Introduzca las hojas por el **borde largo** y **hacia abajo** en la bandeja 1 (MPT).
 - **Tarjetas postales:** coloque la **parte superior** de la página de tal manera que entre en la impresora **al principio**.
 - **Trípticos:** coloque la parte **superior** de la página hacia la parte **delantera** de la impresora.

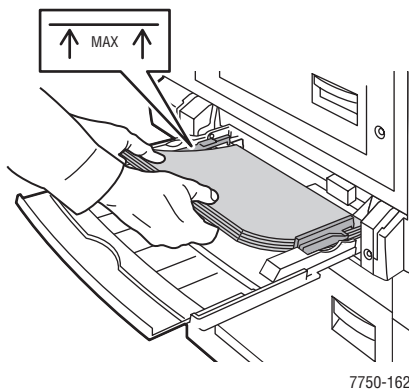

Nota

No cargue papel por encima de la línea de llenado que se encuentra dentro de la bandeja.

3. Ajuste las guías de papel al tamaño del papel.

Selección de los parámetros del panel frontal para imprimir tarjetas postales Phaser y trípticos Phaser

Impresión de la cara 1 o impresión a una cara

1. En el panel frontal de la impresora, realice uno de los procedimientos siguientes:
 - Presione el botón **OK** si están seleccionados **Cartoncillo grueso** y el tamaño de papel correcto. Vaya al paso 4.
 - Seleccione **Cambiar** si se ha seleccionado un tipo de papel diferente o un tamaño de papel incorrecto y, a continuación, presione el botón **OK**. Vaya al paso 2.
2. Seleccione **Cartoncillo grueso** y, a continuación, presione el botón **OK**.
3. Seleccione el tamaño de papel correcto y, a continuación, presione el botón **OK** para guardar su elección.
4. En el controlador de impresora, seleccione el tipo de papel o **Bandeja 1 (MPT)** como origen del papel.
5. Ajuste las guías de papel al tamaño del papel.

Si imprime páginas a dos caras manualmente, siga las instrucciones en “Impresión de la cara 2”.

Impresión de la cara 2

1. Introduzca las hojas por el **borde largo** en la bandeja 1 (MPT).
2. Coloque el lado que desea imprimir **hacia abajo** (el lado impreso queda **hacia arriba**).
3. Seleccione una de las siguientes opciones:
 - **Tarjetas postales:** coloque la parte **superior** de la página impresa de tal manera que entre en la impresora **al principio**.
 - **Trípticos:** coloque la parte **superior** de la página impresa hacia la parte **delantera** de la impresora.
4. Ajuste las guías de papel al tamaño del papel.
5. Ajuste la guía a la longitud y ancho del papel.

Impresión con papel impermeabilizado

Puede imprimir con papel impermeabilizado Phaser desde cualquiera de las bandejas. También puede imprimir desde las bandejas 2-5 en ambos lados del papel utilizando la opción de impresión automática a dos caras. No imprima manualmente a dos caras en el papel impermeabilizado Phaser. Consulte [Referencia/Impresión/Impresión a dos caras](#) en el *CD-ROM de la documentación del usuario* para obtener más información sobre la impresión automática a dos caras.

Para solicitar papel impermeabilizado Phaser y otros suministros, diríjase a su distribuidor local o visite el sitio web de Xerox en www.xerox.com/office/7750supplies.

Directrices

- Guarde el papel impermeabilizado Phaser en posición horizontal dentro del envoltorio original.
- Deje el papel impermeabilizado Phaser dentro del envoltorio original hasta que esté listo para utilizarlo.
- No guarde el papel impermeabilizado Phaser en condiciones extremadamente húmedas, secas, frías o calientes. El almacenamiento del papel impermeabilizado Phaser en condiciones extremas puede causar atascos en la impresora o problemas en la calidad de impresión.
- Extraiga el papel impermeabilizado Phaser de su envoltorio y permita que se aclimate a la temperatura y a la humedad de la habitación antes de imprimir.
- No deje el papel en la impresora cuando haya acabado de imprimir. Esto puede hacer que el papel se combe y atasque la impresora.
- Rote las existencias con frecuencia. Los largos períodos de almacenamiento en condiciones extremas pueden hacer que el papel impermeabilizado Phaser se combe y atasque la impresora.

Impresión con papel impermeabilizado desde la bandeja 1 (MPT)

1. Airee el papel impermeabilizado Phaser para separar las hojas que pudieran estar pegadas.

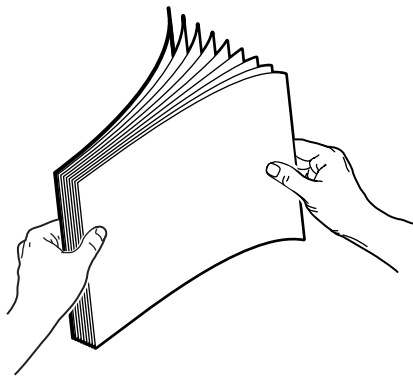

2. Introduzca el papel impermeabilizado Phaser por el **borde largo** en la bandeja 1 (MPT). Coloque la cara que desea imprimir **hacia abajo**.

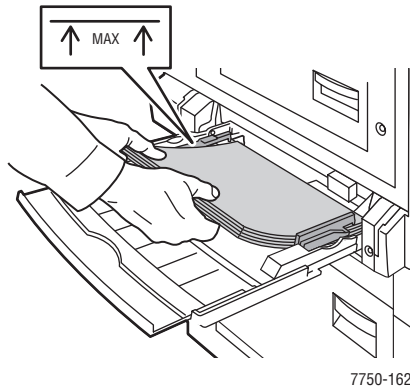

Nota

No cargue papel por encima de la línea de llenado que se encuentra dentro de la bandeja.

3. Ajuste las guías de papel al tamaño del papel.

Selección de los parámetros del panel frontal para imprimir en papel impermeabilizado

1. En el panel frontal de la impresora, realice uno de los procedimientos siguientes:
 - Presione el botón **OK** si están seleccionados **Papel común pesado** y el tamaño de papel correcto. Vaya al paso 4.
 - Seleccione **Cambiar** si se ha seleccionado un tipo de papel diferente o un tamaño de papel incorrecto y, a continuación, presione el botón **OK**. Vaya al paso 2.
2. Seleccione **Papel común pesado** y, a continuación, presione el botón **OK**.
3. Seleccione el tamaño de papel correcto y, a continuación, presione el botón **OK** para guardar su elección.
4. En el controlador de impresora, seleccione el tipo de papel o **Bandeja 1 (MPT)** como origen del papel.

Impresión con papel impermeabilizado desde la bandeja 2

1. Introduzca el papel impermeabilizado por el **borde largo** y **hacia arriba** en la bandeja.

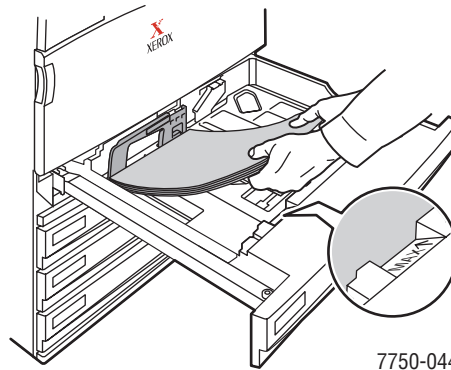

Nota

No cargue papel por encima de la línea de llenado que se encuentra dentro de la bandeja.

2. Ajuste las guías de papel al tamaño del papel.

Selección de los parámetros del panel frontal para imprimir papel impermeabilizado

1. En el panel frontal de la impresora, realice uno de los procedimientos siguientes:
 - Presione el botón **OK** si están seleccionados **Papel común pesado** y el tamaño de papel correcto. Vaya al paso 4.
 - Seleccione **Cambiar** si se ha seleccionado un tipo de papel diferente o un tamaño de papel incorrecto y, a continuación, presione el botón **OK**. Vaya al paso 2.
2. Seleccione **Papel común pesado** y, a continuación, presione el botón **OK**.
3. Seleccione una de las siguientes opciones de tamaño de papel:
 - El tamaño de papel que se muestra o **Detección automática**
 - **Personalizado**: Precisa que seleccione una anchura y altura personalizadas.
4. En el controlador de impresora, seleccione el tipo de papel o **Bandeja 2** como origen del papel.

Impresión con papel impermeabilizado en la bandeja 3-5

1. Introduzca el papel impermeabilizado por el **borde largo** y **hacia arriba** en la bandeja.

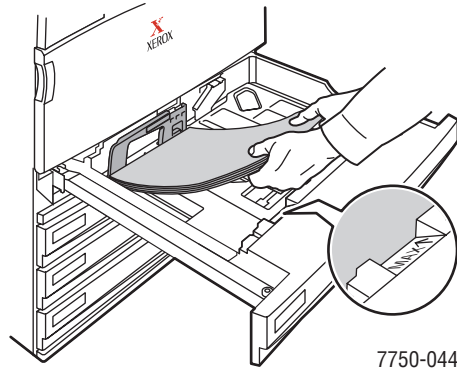

Nota

No cargue papel por encima de la línea de llenado que se encuentra dentro de la bandeja.

2. Ajuste las guías de papel al tamaño del papel.

Selección de los parámetros del panel frontal para imprimir papel impermeabilizado

1. En el panel frontal de la impresora, realice uno de los procedimientos siguientes:
 - Presione el botón **OK** si está seleccionado **Papel común pesado**.
 - Seleccione **Papel común pesado** y, a continuación, presione el botón **OK**.
2. Seleccione el tamaño de papel correcto y, a continuación, presione el botón **OK** para guardar su elección.
3. En el controlador de impresora, seleccione el tipo de papel o **Bandeja 3, 4, o 5** como origen del papel.