

## Etiketter

Det här avsnittet omfattar:

- "Anvisningar" på sidan 2-55
- "Skriva ut etiketter" på sidan 2-55

Etiketter kan endast skrivas ut från fack 1 (flerfunktionsfacket). Det största antal etikettark som kan laddas i fack 1 är 30.

Om du vill beställa förbrukningsvaror kontaktar du närmaste återförsäljare eller besöker Xerox hemsida på adressen [www.xerox.com/office/7750supplies](http://www.xerox.com/office/7750supplies)

## Anvisningar

- Använd inte ark som saknar etiketter – de kan skada skrivaren.
- Förvara oanvända etiketter i deras originalförpackning. Låt arken vara kvar i originalförpackningen tills de ska användas. Lägg tillbaka alla ark som inte används i originalförpackningen och förslut den.
- Lagra inte etiketter i extremt torra eller fuktiga miljöer eller i extrem värme eller kyla. Om de förvaras under extrema förhållanden kan det orsaka dålig utskriftskvalitet eller att de fastnar i skrivaren.
- Byt ut lagret ofta. Om etiketterna lagras för länge under extrema förhållanden kan de skrynkla och orsaka stopp i skrivaren.
- Skriv ut endast på ena sidan av etiketterna.

## Skriva ut etiketter

Om ditt program har en inställning för etiketter, använder du den som mall.

1. Placera etikettarket så att det matas med **långsidan** först och framsidan **ned** i fack 1 (flerfunktionsfack). Placera sidans **överkant** mot skrivarens **framsida**.

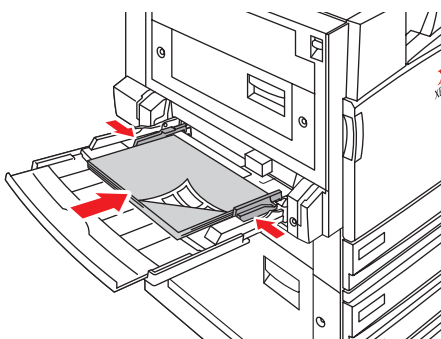

7750-099

2. Justera reglagens bredd så att de passar arkens storlek.

## Inställningar på frontpanelen för att skriva ut etiketter

1. Gör något av följande på skrivarens frontpanel:
  - Tryck på **OK** – knappen om både **Etiketter** och rätt storlek är markerade. Fortsätt till steg 4.
  - Välj **Ändra** om formatet eller typen inte är korrekt, och tryck på **OK** – knappen. Fortsätt till steg 2.
2. Välj **Etiketter** och tryck på **OK** – knappen.
3. Välj pappersstorlek och tryck sedan på **OK** om du vill spara dina val.
4. I skrivardrivrutinen väljer du antingen papperstyp eller **Fack 1** (flerfunktionsfack) som papperskälla.