

## Etiquetas

Este tema incluye:

- “Directrices” en la página 2-59
- “Impresión de etiquetas” en la página 2-59

Las etiquetas se pueden imprimir únicamente desde la bandeja 1 (MPT). El número máximo de hojas que se pueden cargar en la bandeja 1 (MPT) es 30.

Para solicitar suministros, diríjase a su distribuidor local o visite el sitio web de Xerox en [www.xerox.com/office/7750supplies](http://www.xerox.com/office/7750supplies).

## Directrices

- No utilice ninguna hoja a la que le falten etiquetas, podría dañar la impresora.
- Guarde las etiquetas no utilizadas en su embalaje original en posición plana. Conserve las hojas de etiquetas dentro del embalaje original hasta que las vaya a utilizar. Vuelva a poner las hojas de etiquetas que no haya utilizado en el embalaje original y ciérrelo.
- No guarde etiquetas en condiciones extremadamente húmedas, secas, frías o calientes. El almacenamiento en condiciones extremas puede causar problemas en la calidad de impresión o atascos en la impresora.
- Rote las existencias con frecuencia. Los largos períodos de almacenamiento en condiciones extremas pueden hacer que las etiquetas se comben y atasquen la impresora.
- Imprima solamente una cara de la hoja de etiquetas.

## Impresión de etiquetas

Si su aplicación dispone de una configuración para etiquetas, utilícela como plantilla.

1. Introduzca las hojas de etiquetas por el **borde largo** y **hacia abajo** en la bandeja 1 (MPT). Coloque la parte **superior** de la página hacia la parte **delantera** de la impresora.

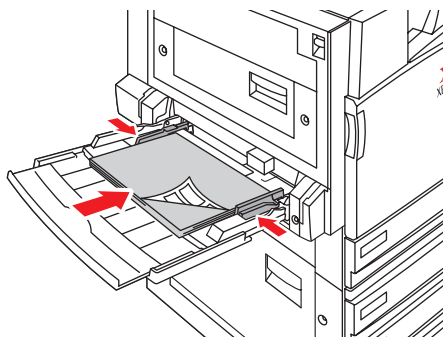

7750-099

2. Ajuste las guías de papel al tamaño de las hojas de etiquetas.

## **Selección de los parámetros del panel frontal para imprimir etiquetas**

1. En el panel frontal de la impresora, realice uno de los procedimientos siguientes:
  - Presione el botón **OK** si están seleccionados **Etiquetas** y el tamaño de papel correcto. Vaya al paso 4.
  - Seleccione **Cambiar** si se ha seleccionado un tipo de papel diferente o un tamaño de papel incorrecto y, a continuación, presione el botón **OK**. Vaya al paso 2.
2. Seleccione **Etiquetas** y presione el botón **OK**.
3. Seleccione el tamaño de papel y, a continuación, presione el botón **OK** para guardar su elección.
4. En el controlador de impresora, seleccione el tipo de papel o **Bandeja 1 (MPT)** como origen del papel.