

Impressão em frente e verso

Este tópico inclui:

- "Impressão Automática em Frente e Verso" na página 2-42
- "Preferências de encadernação" na página 2-44
- "Impressão Manual Frente e Verso" na página 2-46

Impressão Automática em Frente e Verso

A impressora deve ser dos modelos Phaser 7750DN, 7750GX ou 7750DXF para executar a impressão automática em frente e verso. A impressão automática em frente e verso está disponível nas bandejas 2 a 5.

Observação

A impressão automática em frente e verso não está disponível pela bandeja 1 (MPT).



Estão disponíveis vídeos com instruções para impressão em frente e verso. Os vídeos estão no *CD-ROM de documentação do usuário* e em www.xerox.com/office/7750support.

Instruções

A impressão automática em frente e verso é suportada para gramaturas de papel variando de 65 a 105 g/m². Para imprimir um documento em frente e verso, verifique se você está usando as seguintes especificações de gramatura:

Gramatura	Tipo de papel
65 a 90 g/m ² (encorpado de 18 a 24 lb)	Papel comum
91 a 105 g/m ² (encorpado de 24 a 28 lb)	Papel comum de alta gramatura Timbrado

Caminho de papel das bandejas 2 a 5 para impressão em frente e verso

O gráfico a seguir exibe o trajeto do papel na impressora para impressão em frente e verso:

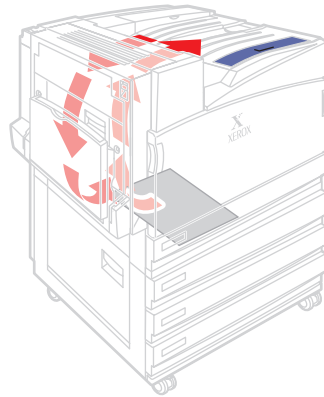

7750-125

Preferências de encadernação

Use o driver da impressora para selecionar a orientação **Retrato** ou **Paisagem** para as imagens da página. Ao imprimir trabalhos em frente e verso, você também poderá selecionar a preferência de encadernação, determinando assim como as páginas serão folheadas.

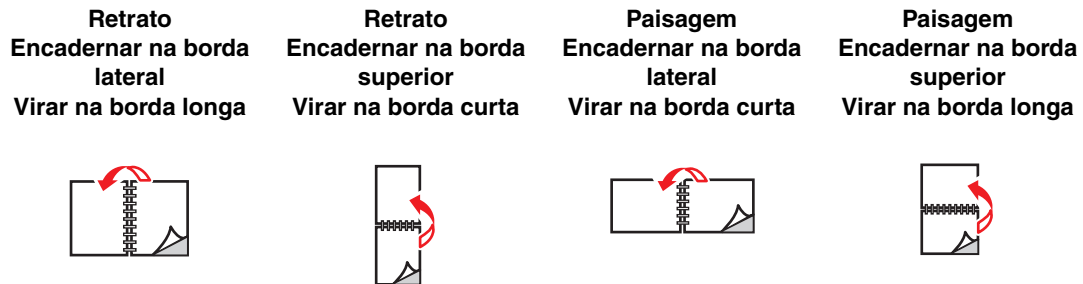

Para fazer impressão automática em frente e verso:

1. Insira papel na bandeja.

Alimentação pela borda longa

- Coloque Carta, A4 e B5 JIS com **alimentação pela borda longa** na bandeja.
- Coloque o lado a ser impresso (começando com páginas ímpares) com a **face para baixo**.
- Coloque a parte **superior** da página (ou a timbrada) em direção à **frente** da bandeja.
- Coloque o papel pré-perfurado com as perfurações em direção à parte **esquerda** da bandeja.

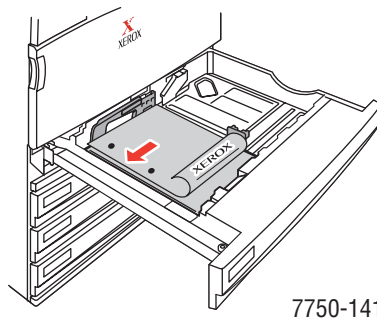

Alimentação pela borda curta

- Coloque papéis Ofício, Tablóide, A3, A5, B4 JIS, US Folio e Meio carta para **alimentação pela borda curta** na bandeja.
- Coloque o lado a ser impresso (começando com páginas ímpares) com a **face para baixo**.
- Coloque a parte **superior** da página (ou a timbrada) em direção ao lado **direito** da bandeja.

- Coloque o papel pré-perfurado com as perfurações em direção à parte da **frente** da bandeja.

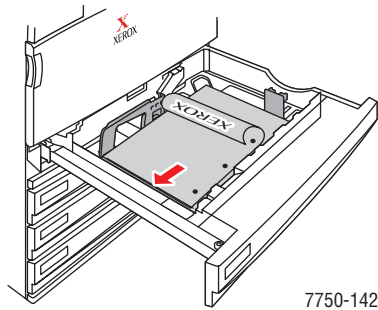

7750-142

Cuidado

Se você alterar o tipo de papel de uma bandeja, **deverá** alterar o tipo de papel no painel dianteiro para corresponder ao papel colocado. **Do contrário, poderão ocorrer problemas de qualidade de impressão e danos no fusor.**

2. Ajuste as guias do papel de acordo com o tamanho da folha.
3. No driver da impressora:
 - Selecione a orientação.
 - Selecione impressão em **frente e verso**, conforme descrito na tabela a seguir.
4. Clique em **OK** para aceitar as configurações do driver da impressora e, em seguida, clique em **OK** para imprimir.

Sistema operacional	Etapas
Windows 98 ou Windows Me	<ol style="list-style-type: none"> 1. Selecione Arquivo e Imprimir. 2. Clique em Propriedades. 3. Selecione Configuração e Imprimir dos 2 lados. 4. Marque ou desmarque a opção Encadernar na borda superior.
Windows 2000, Windows XP ou Windows Server 2003	<ol style="list-style-type: none"> 1. Selecione Arquivo e Imprimir. 2. Clique em Propriedades. 3. Selecione Virar na borda longa ou Virar na borda curta em Imprimir nos dois lados (frente e verso) da guia Layout.
Windows NT	<ol style="list-style-type: none"> 1. Selecione Arquivo e Imprimir. 2. Clique em Propriedades. 3. Selecione Borda longa ou Borda curta em Imprimir nos dois lados (impressão frente e verso) da guia Configurar página.
Mac OS 9	<ol style="list-style-type: none"> 1. Selecione Arquivo e Imprimir. 2. Selecione Layout. 3. Selecione Imprimir nos dois lados. 4. Clique no ícone de Encadernação que corresponda à borda a ser encadernada.

Sistema operacional	Etapas
Mac OS X, versão 10.1 (e posterior)	<ol style="list-style-type: none">1. Selecione Arquivo e Imprimir.2. Selecione Duplex.3. Selecione Imprimir nos dois lados.4. Clique no ícone de Encadernação que corresponda à borda a ser encadernada.

Impressão Manual Frente e Verso

Instruções

Se a impressora não tiver o recurso de impressão em frente e verso automática ou caso você queira imprimir em um tipo de papel que não pode ser impresso automaticamente em frente e verso, imprima manualmente em ambos os lados do papel seguindo os procedimentos desta seção.

- Use qualquer bandeja para impressão manual em frente e verso.
- Para obter melhor opacidade e confiabilidade na alimentação, use papel comum de gramatura 90 g/m² (encorpado de 24 lb) ou maior.
- É preciso imprimir primeiro todas as páginas ímpares. Reinsira as páginas impressas na mesma bandeja na qual estavam as páginas ímpares e imprima as páginas pares.
- Não use uma cobertura pesada de toner no lado 1 de um trabalho de impressão manual em frente e verso.
- A impressão em frente e verso em papéis especiais pode reduzir a vida útil dos componentes da impressora.

Impressão manual em frente e verso usando a bandeja 1 (MPT)

Imprimindo do lado 1

1. Insira papel na bandeja 1 (MPT). Para obter mais informações, consulte “Impressão básica”, nesta seção.

Alimentação pela borda longa

- Coloque papel Carta, A4, A6, B5 JIS, Meio Carta e Executivo com **alimentação pela borda longa** na bandeja 1 (MPT).
- Coloque o lado a ser impresso com a **face para baixo**.
- Coloque papel pré-perfurado com os furos entrando na **extremidade** da impressora.
- Coloque a parte **superior** da página (ou a timbrada) em direção à **frente** da impressora.

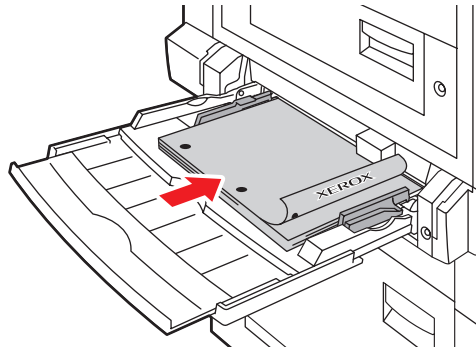

7750-102

Alimentação pela borda curta

- Coloque papéis Ofício, Tablóide, Tablóide extra, A3, A5, B4 JIS, US Folio e SRA3 para **alimentação pela borda curta** na bandeja 1 (MPT).
- Coloque o lado a ser impresso com a **face para baixo**.
- Coloque o papel pré-perfurado com as perfurações em direção à parte de **trás** da impressora.
- Coloque a parte **superior** da página (ou a parte timbrada) para entrar na **extremidade** da impressora.

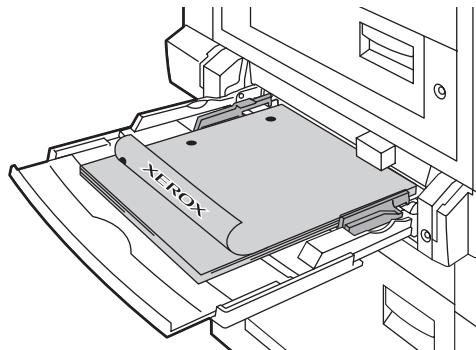

7750-101

Cuidado

Se você alterar o tipo de papel de uma bandeja, **deverá** alterar o tipo de papel no painel dianteiro para corresponder ao papel colocado. **Do contrário, poderão ocorrer problemas de qualidade de impressão e danos no fusor.**

2. Ajuste as guias do papel de acordo com o tamanho da folha.
3. No driver da impressora, selecione **Bandeja 1 (MPT)**.
4. Envie o trabalho para a impressora, de modo que as páginas de numeração ímpar (lado 1) sejam impressas.

Imprimindo do lado 2

1. Insira o papel impresso na bandeja 1 (MPT).

Alimentação pela borda longa

- Coloque o lado a ser impresso com a **face para baixo**(lado impresso com face para cima).
- Coloque papel pré-perfurado com as perfurações entrando na **frente** da impressora.
- Coloque a parte timbrada (ou **superior** da página) em direção à **frente** da impressora.

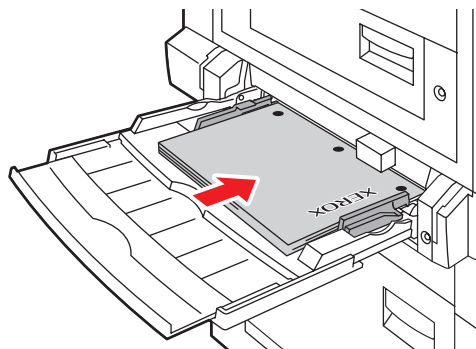

7750-166

Alimentação pela borda curta

- Coloque o lado a ser impresso com a **face para baixo** (lado impresso com face para cima).
- Coloque o papel pré-perfurado com as perfurações em direção à parte da **frente** da impressora.
- Coloque a parte **superior** da página (ou a parte timbrada) para entrar na **extremidade** da impressora.

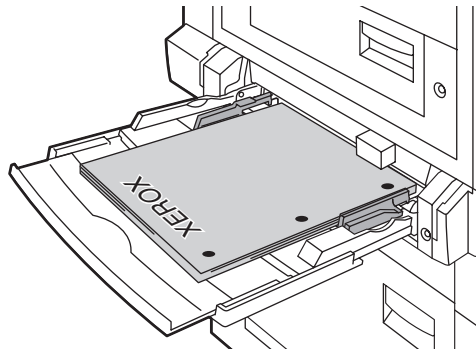

7750-107

2. Ajuste as guias do papel de acordo com o tamanho da folha.
3. No driver da impressora, selecione **Bandeja 1 (MPT)** como a origem do papel.
4. Envie o trabalho para a impressora, de modo que as páginas de numeração par (lado 2) sejam impressas.

Impressão manual em frente e verso usando as bandejas 2 a 5

Imprimindo do lado 1

1. Insira papel na bandeja. Para obter mais informações, consulte o tópico “Impressão básica”, nesta seção.

Alimentação pela borda longa

- Coloque papel Carta, A4 e B5 JIS **alimentação pela borda longa** nas Bandejas 2, 3, 4 ou 5.
- Coloque o lado a ser impresso com a **face para cima**.
- Coloque o papel pré-perfurado com as perfurações em direção à parte da **direita** da bandeja.
- Coloque a parte **superior** da página (ou a timbrada) em direção à **frente** da bandeja.

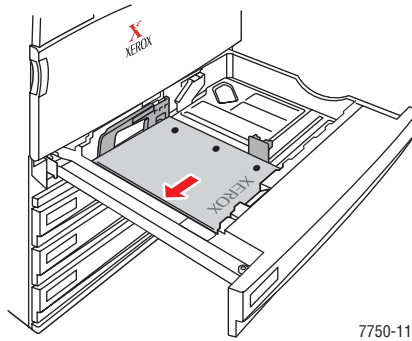

Alimentação pela borda curta

- Coloque papéis Ofício, Tablóide, A3, A5, B4 JIS, US Folio e Meio carta para **alimentação pela borda curta** nas bandejas 2, 3, 4 ou 5.
- Coloque o lado a ser impresso com a **face para cima**.
- Coloque o papel pré-perfurado com as perfurações em direção à parte da **frente** da bandeja.
- Coloque a parte **superior** da página (ou a timbrada) em direção ao lado **esquerdo** da bandeja.

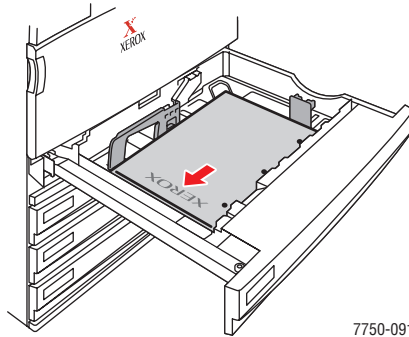

2. Ajuste as guias do papel de acordo com o tamanho da folha.
3. No driver da impressora, selecione a bandeja que contém o papel.
4. Envie o trabalho para a impressora, de modo que as páginas de numeração ímpar (lado 1) sejam impressas.

Imprimindo do lado 2

1. Insira papel na bandeja.

Alimentação pela borda longa

- Coloque o lado a ser impresso com a **face para cima** (lado impresso com face para baixo).
- Coloque o papel pré-perfurado com as perfurações em direção à parte **esquerda** da bandeja.
- Coloque a parte **superior** da página (ou a timbrada) em direção à **frente** da bandeja.

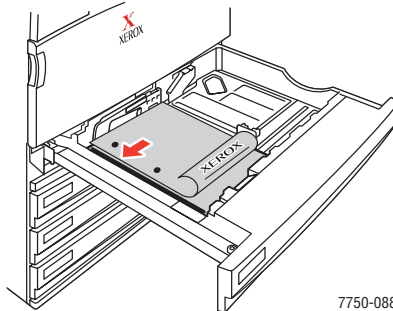

Alimentação pela borda curta

- Coloque o lado a ser impresso com a **face para cima** (lado impresso com face para baixo).
- Coloque o papel pré-perfurado com as perfurações em direção à parte da **frente** da bandeja.
- Coloque a parte **superior** da página (ou a timbrada) em direção ao lado **direito** da bandeja.

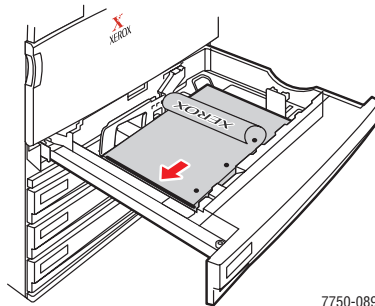

2. Ajuste as guias do papel de acordo com o tamanho da folha.
3. No driver da impressora, selecione a bandeja que contém o papel.
4. Envie o trabalho para a impressora, de modo que as páginas de numeração par (lado 2) sejam impressas.