

Impression recto-verso

Cette rubrique aborde notamment les aspects suivants :

- « Impression recto-verso automatique », page 2-45
- « Modes de reliure », page 2-47
- « Impression recto-verso manuelle », page 2-49

Impression recto-verso automatique

L'imprimante doit être une Phaser 7750DN, 7750GX ou 7750DXF pour effectuer une impression recto-verso automatique. L'impression recto-verso automatique est disponible à partir des bacs 2 à 5.

Remarque

L'impression recto-verso automatique n'est pas possible à partir du bac 1 (multisupport).



Des vidéos présentent des procédures d'impression recto-verso. Vous trouverez les vidéos sur le *CD-ROM Documentation utilisateur* et à l'adresse Web www.xerox.com/office/7750support.

Instructions

L'impression recto-verso automatique est prise en charge pour les grammages de papier compris entre 65 et 105 g/m². Pour imprimer un document recto-verso, vérifiez que vous utilisez les plages de grammages suivantes :

Grammage	Type de papier
65 à 90 g/m ² (papier à lettre commercial 18 à 24 livres)	Papier ordinaire
91 à 105 g/m ² (papier à lettre commercial 24 à 28 livres)	Papier ordinaire lourd Papier à en-tête

Chemin du papier des bacs 2 à 5 pour impression recto-verso

Le graphique suivant illustre le chemin du papier de l'imprimante pour l'impression recto-verso :

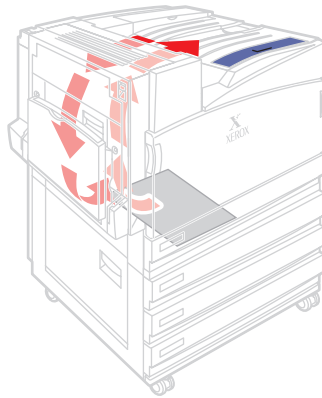

7750-125

Modes de reliure

Utilisez le pilote de l'imprimante pour sélectionner l'orientation **Portrait** ou **Paysage** pour les images sur la page. Lorsque vous imprimez des travaux recto-verso, vous sélectionnez également le mode de reliure, qui détermine comment les pages tournent.

Portrait
Reliure bord latéral
Retourner sur les
bords longs



Portrait
Reliure bord supérieur
Retourner sur les
bords courts



Paysage
Reliure bord latéral
Retourner sur les
bords courts

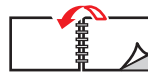

Paysage
Reliure bord supérieur
Retourner sur les
bords longs



Pour effectuer une impression recto-verso automatique :

1. Insérez du papier dans le bac.

Alimentation bord long

- Placez le papier Letter, A4 et B5 JIS en **alimentation bord long** dans le bac.
- Placez le côté à imprimer (en commençant par les numéros de page impairs) **face en dessous**.
- Placez le **haut** de la page (ou l'en-tête) vers **l'avant** du bac.
- Placez le papier pré-perforé, les trous orientés vers le côté **gauche** du bac.

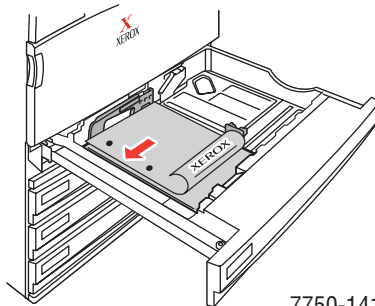

7750-141

Alimentation bord court

- Placez le papier Legal, Tabloid, A3, A5, B4 JIS, US Folio et Statement **en alimentation bord court** dans le bac.
- Placez le côté à imprimer (en commençant par les numéros de page impairs) **face en dessous**.
- Placez le **haut** de la page (ou l'en-tête) vers le côté **droit** du bac.
- Placez le papier pré-perforé, les trous orientés vers **l'avant** du bac.

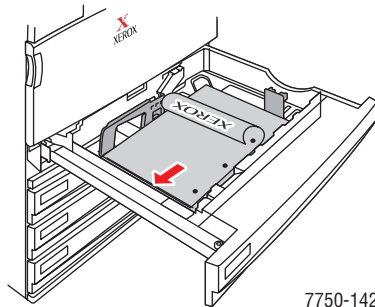

Attention

Si vous changez le type de papier dans un bac, vous **devez** changer le type de papier sur le panneau avant afin qu'il corresponde au papier chargé. **Dans le cas contraire, des problèmes de qualité d'impression peuvent se produire et le fuser peut être endommagé.**

2. Réglez les guides papier en fonction du format du papier.
3. Dans le pilote de l'imprimante :
 - Sélectionnez l'orientation.
 - Sélectionnez **l'impression recto-verso** de la manière décrite dans le tableau suivant.
4. Cliquez sur **OK** pour accepter les paramètres du pilote d'imprimante, puis cliquez sur **OK** pour imprimer.

Systeme d'exploitation	Etapes
Windows 98 ou Windows Me	<ol style="list-style-type: none"> 1. Sélectionnez Fichier, puis Imprimer. 2. Cliquez sur Propriétés. 3. Sélectionnez Configurer, puis Impression recto-verso. 4. Activez ou désactivez Reliure bord supérieur.
Windows 2000, Windows XP ou Windows Server 2003	<ol style="list-style-type: none"> 1. Sélectionnez Fichier, puis Imprimer. 2. Cliquez sur Propriétés. 3. Sélectionnez Retourner sur les bords longs ou Retourner sur les bords courts dans Impression recto-verso (duplex) sur l'onglet Disposition.
Windows NT	<ol style="list-style-type: none"> 1. Sélectionnez Fichier, puis Imprimer. 2. Cliquez sur Propriétés. 3. Sélectionnez Bord long ou Bord court dans Impression recto-verso (duplex) sur l'onglet Mise en page.
Mac OS 9	<ol style="list-style-type: none"> 1. Sélectionnez Fichier, puis Imprimer. 2. Sélectionnez Disposition. 3. Sélectionnez Impression recto-verso. 4. Cliquez sur l'icône Reliure correspondant au bord à relier.
Mac OS X, version 10.1 (et versions ultérieures)	<ol style="list-style-type: none"> 1. Sélectionnez Fichier, puis Imprimer. 2. Sélectionnez Duplex. 3. Sélectionnez Impression recto-verso. 4. Cliquez sur l'icône Reliure correspondant au bord à relier.

Impression recto-verso manuelle

Instructions

Si l'imprimante n'offre pas la fonction d'impression recto-verso automatique ou si vous souhaitez imprimer sur un type de papier ne se prêtant pas à l'impression recto-verso automatique, suivez les procédures de cette section pour imprimer manuellement en mode recto-verso.

- Utilisez n'importe quel bac pour l'impression recto-verso manuelle.
- Pour optimiser l'opacité et la fiabilité d'alimentation, utilisez du papier ordinaire d'un grammage minimal de 90 g/m² (papier à lettre commercial 24 livres).
- Vous devez d'abord imprimer toutes les pages à numérotation impaire. Réinsérez les pages imprimées dans le bac d'où ont été fournies les pages à numérotation impaire, puis imprimez les pages à numérotation paire
- N'utilisez pas une couverture intense de toner sur le recto d'un travail d'impression recto-verso manuelle.
- L'impression recto-verso sur du papier spécial peut écourter la durée de vie des composants.

Impression recto-verso manuelle en utilisant le bac 1 (multisupport)

Impression du recto

1. Insérez le papier dans le bac 1 (multisupport). Pour plus d'informations, reportez-vous à la rubrique « Impression de base » dans la présente section.

Alimentation bord long

- Placez le papier Letter, A4, A6, B5 JIS, Executive et Statement **en alimentation bord long** dans le bac 1 (multisupport).
- Placez le côté à imprimer **face en dessous**.
- Placez le papier pré-perforé, les trous entrant dans l'imprimante **en dernier**.
- Placez le **haut** de la page (ou l'en-tête) vers **l'avant** de l'imprimante.

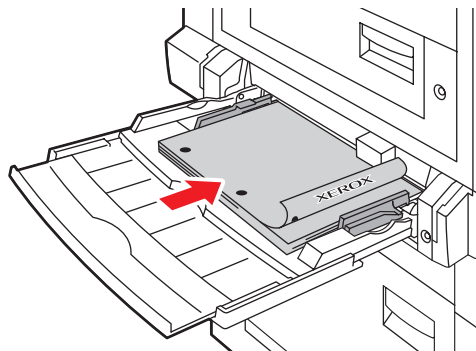

7750-102

Alimentation bord court

- Placez le papier Legal, Tabloid, Tabloid Extra, A3, A5, US Folio, B4 JIS et SRA3 **en alimentation bord court** dans le bac 1 (multisupport).
- Placez le côté à imprimer **face en dessous**.
- Placez le papier pré-perforé, les trous orientés vers **l'arrière** de l'imprimante.
- Placez le **haut** de la page (ou l'en-tête) de façon qu'il entre **en dernier** dans l'imprimante.

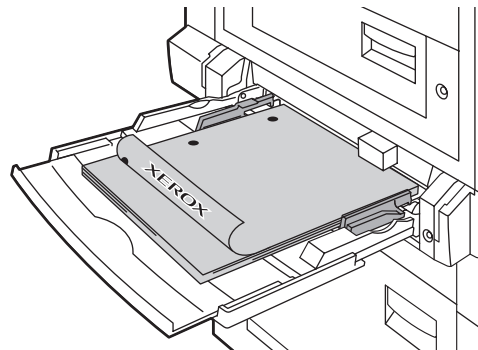

7750-101

Attention

Si vous changez le type de papier dans un bac, vous **devez** changer le type de papier sur le panneau avant afin qu'il corresponde au papier chargé. **Dans le cas contraire, des problèmes de qualité d'impression peuvent se produire et le fuser peut être endommagé.**

2. Réglez les guides papier en fonction du format du papier.
3. Dans le pilote de l'imprimante, sélectionnez **Bac 1 (multisupport)**.
4. Envoyez le travail à l'imprimante de façon à imprimer les pages à numérotation impaire (recto).

Impression du verso

1. Insérez le papier dans le bac 1 (multisupport).

Alimentation bord long

- Placez le côté à imprimer **face en dessous** (la face imprimée est tournée vers le haut).
- Placez le papier pré-perforé, les trous entrant dans l'imprimante **en premier**.
- Placez le papier à en-tête (ou le **haut** de la page) vers **l'avant** de l'imprimante.

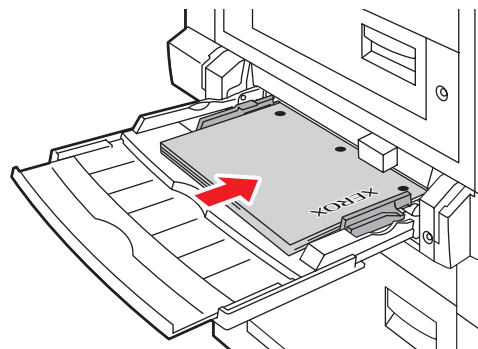

7750-166

Alimentation bord court

- Placez le côté à imprimer **face en dessous**(la face imprimée est tournée vers le haut).
- Placez le papier pré-perforé, les trous orientés vers **l'avant** de l'imprimante.
- Placez le **haut** de la page (ou l'en-tête) de façon qu'il entre **en dernier** dans l'imprimante.

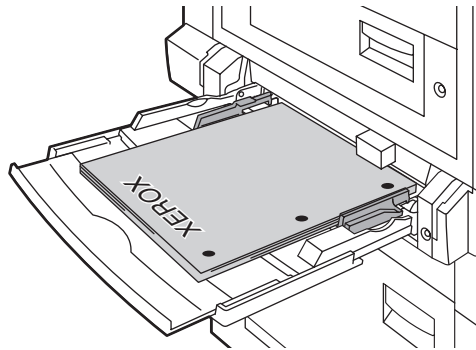

7750-107

2. Réglez les guides papier en fonction du format du papier.
3. Dans le pilote de l'imprimante, sélectionnez **Bac 1 (multisupport)** comme source de papier.
4. Envoyez le travail à l'imprimante de façon à imprimer les pages à numérotation paire (verso).

Impression recto-verso manuelle en utilisant les bacs 2 à 5

Impression du recto

1. Insérez du papier dans le bac. Pour plus d'informations, reportez-vous à la rubrique « Impression de base » dans la présente section.

Alimentation bord long

- Placez du papier Letter, A4 et B5 JIS **en alimentation bord long** dans les bacs 2, 3, 4 ou 5.
- Placez le côté à imprimer **face vers le haut**.
- Placez le papier pré-perforé, les trous orientés vers le côté **droit** du bac.
- Placez le **haut** de la page (ou l'en-tête) vers **l'avant** du bac.

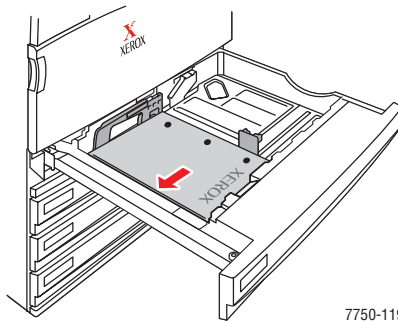

7750-119

Alimentation bord court

- Placez le papier Legal, Tabloid, A3, A5, B4 JIS, US Folio et Statement **en alimentation bord court** dans les bacs 2, 3, 4 ou 5.
- Placez le côté à imprimer **face vers le haut**.
- Placez le papier pré-perforé, les trous orientés vers **l'avant** du bac.
- Placez le **haut** de la page (ou l'en-tête) vers le côté **gauche** du bac.

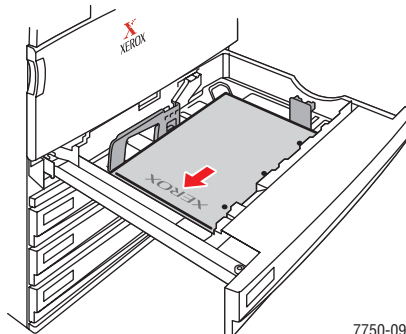

7750-091

2. Réglez les guides papier en fonction du format du papier.
3. Dans le pilote de l'imprimante, sélectionnez le bac contenant le papier.
4. Envoyez le travail à l'imprimante de façon à imprimer les pages à numérotation impaire (recto).

Impression du verso

1. Insérez du papier dans le bac.

Alimentation bord long

- Placez le côté à imprimer **face vers le haut** (la face imprimée est tournée vers le bas).
- Placez le papier pré-perforé, les trous orientés vers le côté **gauche** du bac.
- Placez le **haut** de la page (ou l'en-tête) vers **l'avant** du bac.

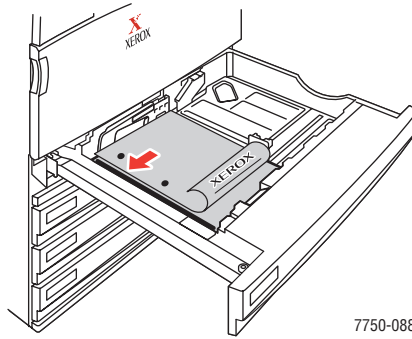

Alimentation bord court

- Placez le côté à imprimer **face vers le haut** (la face imprimée est tournée vers le bas).
- Placez le papier pré-perforé, les trous orientés vers **l'avant** du bac.
- Placez le **haut** de la page (ou l'en-tête) vers le côté **droit** du bac.

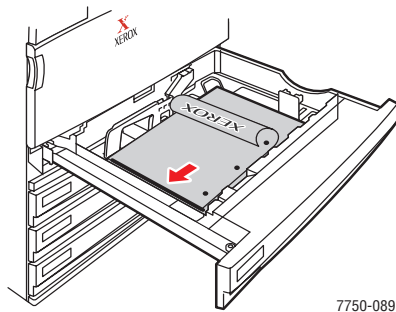

2. Réglez les guides papier en fonction du format du papier.
3. Dans le pilote de l'imprimante, sélectionnez le bac contenant le papier.
4. Envoyez le travail à l'imprimante de façon à imprimer les pages à numérotation paire (verso).