

Impresión a dos caras

Este tema incluye:

- “Impresión automática a dos caras” en la página 2-43
- “Preferencias de encuadernación” en la página 2-44
- “Impresión manual a dos caras” en la página 2-46

Impresión automática a dos caras

Para poder realizar una impresión automática a dos caras, la impresora debe ser de los modelos Phaser 7750DN, 7750GX o 7750DXF. La impresión automática a dos caras está disponible desde las bandejas 2-5.

Nota

La impresión automática a dos caras no está disponible en la bandeja 1 (MPT).



Existen vídeos disponibles con instrucciones para la impresión a dos caras. Estos vídeos se encuentran en el *CD-ROM de la documentación del usuario* y en www.xerox.com/office/7750support.

Directrices

La impresión automática a dos caras funciona con papeles cuyos pesos estén entre 65-105 g/m². Para imprimir un documento a dos caras, compruebe que está utilizando los rangos de peso siguientes:

Peso	Tipo de papel
65-90 g/m ² (papel bond de 18-24 lb.)	Papel común
91-105 g/m ² (papel bond de 24-28 lb.)	Papel común pesado Encabezado

Ruta del papel de las bandejas 2-5 en la impresión a dos caras

El gráfico siguiente muestra la ruta del papel de la impresora en la impresión a dos caras.

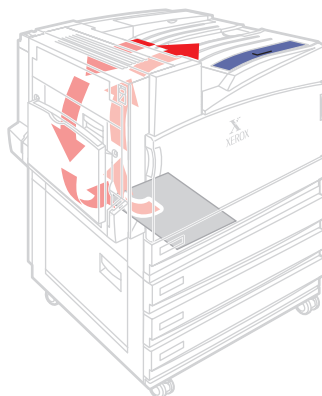

7750-125

Preferencias de encuadernación

Utilice el controlador de impresora a fin de seleccionar la orientación **Vertical** o **Horizontal** para las imágenes de la página. Al imprimir trabajos a dos caras, seleccione la preferencia de encuadernación que determina la forma de pasar las páginas.

Vertical
Unir por el borde lateral
Mover sobre el borde largo



Vertical
Unir por el borde superior
Mover sobre el borde corto



Horizontal
Unir por el borde lateral
Mover por el borde corto



Horizontal
Unir por el borde superior
Mover por el borde largo



Para realizar una impresión automática a dos caras:

1. Introduzca papel en la bandeja.

Alimentación por el borde largo

- Coloque papel Carta, A4 y B5 JIS en la bandeja por el **borde largo**.
- Coloque el lado que se va a imprimir (empezando con los números de página impares) **hacia abajo**.
- Coloque la parte **superior** de la página (o el encabezado) hacia la parte **delantera** de la bandeja.

- Coloque el papel preperforado de tal manera que los agujeros se encuentren hacia el lado **izquierdo** de la bandeja.

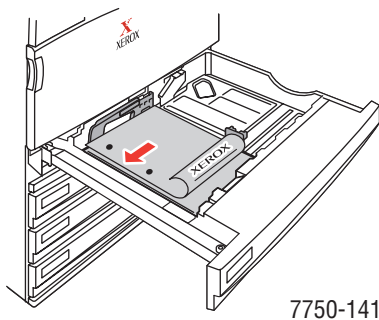

Alimentación por el borde corto

- Coloque papel Oficio, Tabloide, A3, A5, B4 JIS, Folio EE.UU. y Media carta en la bandeja por el **borde corto**.
- Coloque el lado que se va a imprimir (empezando con los números de página impares) **hacia abajo**.
- Coloque la parte **superior** de la página (o el encabezado) hacia el lado **derecho** de la bandeja.
- Coloque el papel preperforado de tal manera que los agujeros se encuentren hacia la parte **delantera** de la bandeja.

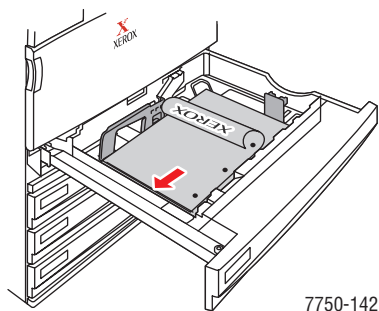

Precaución

Si cambia el tipo de papel en una bandeja, **debe** cambiar el tipo de papel en el panel frontal para que coincida con el que ha cargado. **De lo contrario, pueden producirse problemas referentes a la calidad de impresión y provocar daños en el fusor.**

2. Ajuste las guías de papel al tamaño del papel.
3. En el controlador de impresora:
 - Seleccione la orientación.
 - Seleccione **Impresión a dos caras**, como se describe en la tabla siguiente.
4. Haga clic en **OK** para aceptar los parámetros del controlador de impresora y de nuevo en **OK** para imprimir.

Sistema operativo	Pasos
Windows 98 o Windows Me	<ol style="list-style-type: none"> 1. Seleccione Archivo y, a continuación, Imprimir. 2. Haga clic en Propiedades. 3. Seleccione Configuración y luego Imprimir a dos caras. 4. Seleccione o anule la sección de Unir por el borde superior.
Windows 2000, Windows XP, o Windows Server 2003	<ol style="list-style-type: none"> 1. Seleccione Archivo y, a continuación, Imprimir. 2. Haga clic en Propiedades. 3. Seleccione Mover sobre el borde largo o Mover sobre el borde corto en Imprimir en ambas caras (a dos caras) en la ficha Diseño.
Windows NT	<ol style="list-style-type: none"> 1. Seleccione Archivo y, a continuación, Imprimir. 2. Haga clic en Propiedades. 3. Seleccione Borde largo o Borde corto en Imprimir en ambas caras (Impresión a dos caras) en la ficha Configurar página.
Mac OS 9	<ol style="list-style-type: none"> 1. Seleccione Archivo y, a continuación, Imprimir. 2. Seleccione Diseño. 3. Seleccione Imprimir en ambas caras. 4. Haga clic en el icono de encuadernación que coincida con el margen que va a encuadernar.
Mac OS X, versión 10.1 (y superior)	<ol style="list-style-type: none"> 1. Seleccione Archivo y, a continuación, Imprimir. 2. Seleccione Impresión a dos caras. 3. Seleccione Imprimir en ambas caras. 4. Haga clic en el icono de encuadernación que coincida con el margen que va a encuadernar.

Impresión manual a dos caras

Directrices

Si la impresora no dispone de la capacidad de impresión automática a dos caras o desea imprimir con un tipo de papel que no se puede imprimir automáticamente a dos caras, imprima manualmente por ambas caras del papel siguiendo el procedimiento que se indica en esta sección.

- Utilice cualquier bandeja para la impresión manual a dos caras.
- Para una mejor opacidad y fiabilidad de alimentación, utilice papel común de 90 g/m² (papel bond de 24 lb.) o un papel más pesado.
- Debe imprimir primero todas las páginas impares. Vuelva a introducir las páginas impresas en la misma bandeja en la que ha colocado las páginas impares e imprima las páginas pares.
- No utilice excesiva cobertura de tóner en la primera cara del trabajo de impresión manual a dos caras.
- La impresión a dos caras en papel especial puede acortar la vida útil de los componentes de la impresora.

Impresión manual a dos caras mediante la bandeja 1 (MPT)

Impresión de la cara 1

1. Introduzca papel en la bandeja 1 (MPT). Para obtener más información, consulte el apartado “Impresión básica” de esta sección.

Alimentación por el borde largo

- Coloque el papel Carta, A4, A6, B5 JIS, Media carta y Ejecutivo por el **borde largo** en la bandeja 1 (MPT).
- Coloque la cara que desea imprimir **hacia abajo**.
- Coloque el papel preperforado de tal manera que los agujeros entren en la impresora **al final**.
- Coloque la parte **superior** de la página (o el encabezado) hacia la parte **delantera** de la impresora.

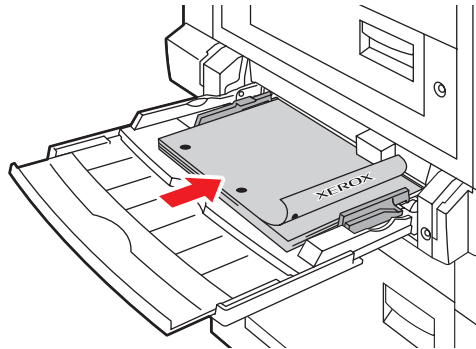

7750-102

Alimentación por el borde corto

- Coloque el papel Oficio, Tabloide, Tabloide extra, A3, A5, Folio EE.UU., B4 JIS y SRA3 por el **borde corto** en la bandeja 1 (MPT).
- Coloque la cara que desea imprimir **hacia abajo**.
- Coloque el papel preperforado de tal manera que los agujeros se encuentren hacia la parte **trasera** de la impresora.
- Coloque la parte **superior** de la página (o el encabezado) de tal manera que entre en la impresora **al final**.

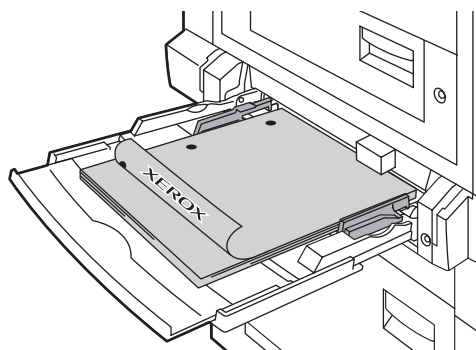

7750-101

Precaución

Si cambia el tipo de papel en una bandeja, **debe** cambiar el tipo de papel en el panel frontal para que coincida con el que ha cargado. **De lo contrario, pueden producirse problemas referentes a la calidad de impresión y provocar daños en el fusor.**

2. Ajuste las guías de papel al tamaño del papel.
3. En el controlador de impresora, seleccione **Bandeja 1 (MPT)**.
4. Envíe el trabajo a la impresora de modo que se impriman las páginas impares (cara 1).

Impresión de la cara 2

1. Introduzca el papel impreso en la bandeja 1 (MPT).

Alimentación por el borde largo

- Coloque el lado que desea imprimir **hacia abajo** (el lado impreso queda hacia arriba).
- Coloque el papel preperforado de tal manera que los agujeros entren en la impresora **al principio**.
- Coloque el encabezado (o la parte **superior** de la página) hacia la parte **delantera** de la impresora.

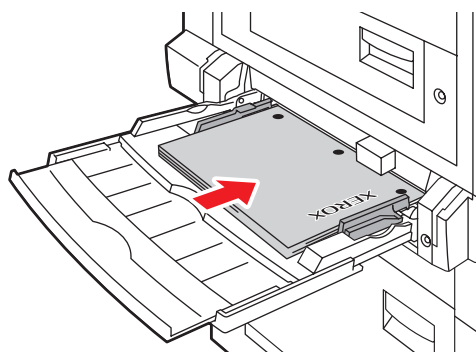

7750-166

Alimentación por el borde corto

- Coloque el lado que desea imprimir **hacia abajo** (el lado impreso queda hacia arriba).
- Coloque el papel preperforado de tal manera que los agujeros se encuentren hacia la parte **delantera** de la impresora.
- Coloque la parte **superior** de la página (o el encabezado) de tal manera que entre en la impresora **al final**.

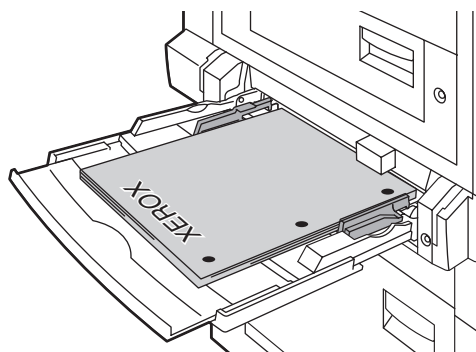

7750-107

2. Ajuste las guías de papel al tamaño del papel.
3. En el controlador de impresora, seleccione **Bandeja 1 (MPT)** como origen del papel.
4. Envíe el trabajo a la impresora de modo que se imprimen las páginas pares (cara 2).

Impresión manual a dos caras mediante las bandejas 2-5

Impresión de la cara 1

1. Introduzca papel en la bandeja. Para obtener más información, consulte el tema “Impresión básica” de esta sección.

Alimentación por el borde largo

- Coloque papel Carta, A4 y B5 JIS en las bandejas 2, 3, 4 o 5 por el **borde largo**.
- Coloque la cara que desea imprimir **hacia arriba**.
- Coloque el papel preperforado de tal manera que los agujeros se encuentren hacia el lado **derecho** de la bandeja.
- Coloque la parte **superior** de la página (o el encabezado) hacia la parte **delantera** de la bandeja.

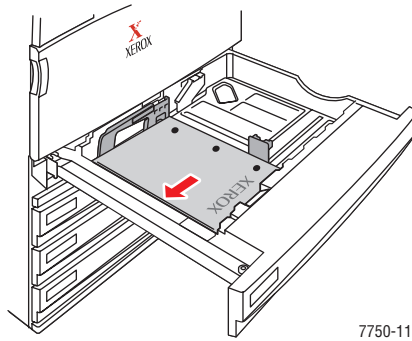

Alimentación por el borde corto

- Coloque papel Oficio, Tabloide, A3, A5, B4 JIS, Folio EE.UU. y Media carta en las bandejas 2, 3, 4 o 5 por el **borde corto**.
- Coloque la cara que desea imprimir **hacia arriba**.
- Coloque el papel preperforado de tal manera que los agujeros se encuentren hacia la parte **delantera** de la bandeja.
- Coloque la parte **superior** de la página (o el encabezado) hacia el lado **izquierdo** de la bandeja.

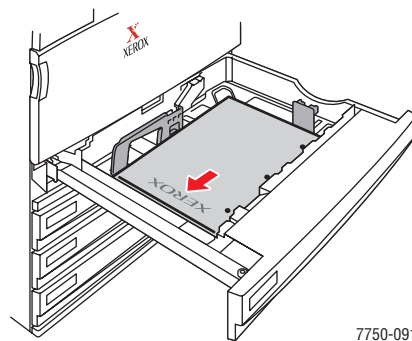

2. Ajuste las guías de papel al tamaño del papel.
3. En el controlador de la impresora, seleccione la bandeja en la que esté cargado el papel.
4. Envíe el trabajo a la impresora de modo que se impriman las páginas impares (cara 1).

Impresión de la cara 2

1. Introduzca papel en la bandeja.

Alimentación por el borde largo

- Coloque el lado que desea imprimir **hacia arriba** (el lado impreso queda hacia abajo).
- Coloque el papel preperforado de tal manera que los agujeros se encuentren hacia el lado **izquierdo** de la bandeja.
- Coloque la parte **superior** de la página (o el encabezado) hacia la parte **delantera** de la bandeja.

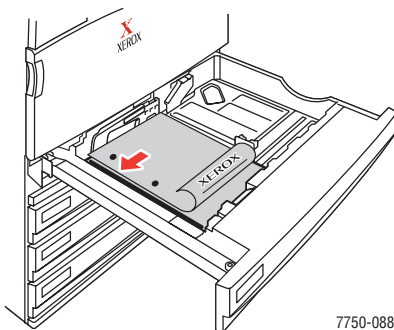

Alimentación por el borde corto

- Coloque el lado que desea imprimir **hacia arriba** (el lado impreso queda hacia abajo).
- Coloque el papel preperforado de tal manera que los agujeros se encuentren hacia la parte **delantera** de la bandeja.
- Coloque la parte **superior** de la página (o el encabezado) hacia el lado **derecho** de la bandeja.

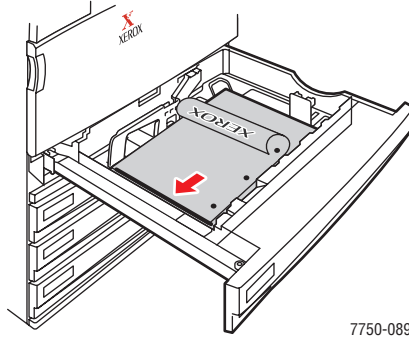

2. Ajuste las guías de papel al tamaño del papel.
3. En el controlador de la impresora, seleccione la bandeja en la que esté cargado el papel.
4. Envíe el trabajo a la impresora de modo que se impriman las páginas pares (cara 2).