

## Papier de format personnalisé

Cette rubrique aborde notamment les aspects suivants :

- « Instructions », page 2-76
- « Impression sur du papier de format personnalisé dans le bac 1 (multisupport) ou le bac 2 », page 2-77

### Instructions

Imprimez sur du papier de format personnalisé uniquement dans les bacs 1 (multisupport) et 2. Utilisez du papier de format personnalisé présentant les dimensions suivantes :

<b>Bac 1 (multisupport)</b>	Largeur	<b>7750B :</b> 100 mm - 297 mm (3,95 po. - 11,70 po.) <b>7750DN, 7750GX,                      7750DXF :</b> 100 mm - 320 mm (3,95 po. - 12,00 po.)
	Hauteur	<b>7750B :</b> 140 mm - 432 mm (5,5 po. - 17 po.) <b>7750DN, 7750GX,                      7750DXF :</b> 140 mm - 1200 mm (5,5 po. - 47,25 po.)
<b>Bac 2</b>	Largeur	140 mm - 297 mm (5,5 po. - 11.70 po.)
	Hauteur	182 mm - 432 mm (7,15 po. - 17 po.)

Pour produire des travaux d'impression de format personnalisé, **Personnalisé** doit être sélectionné sur le panneau avant, et le format ainsi que le bac papier doivent être sélectionnés dans le pilote d'imprimante.

## Impression sur du papier de format personnalisé dans le bac 1 (multisupport) ou le bac 2

### Chargement des bacs papier

1. Insérez du papier de format personnalisé dans le bac 1 (multisupport) ou le bac 2.

#### Bac 1 (multisupport)

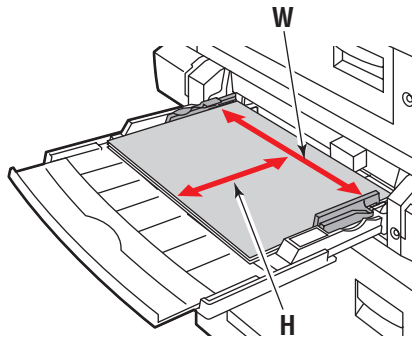

7750-171

Alimentation bord long

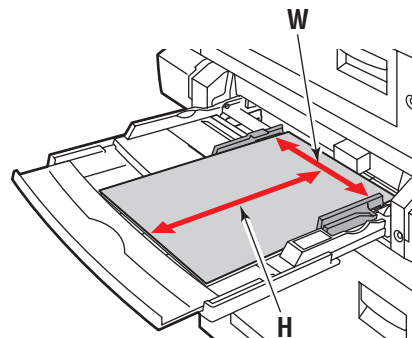

7750-172

Alimentation bord court

#### Bac 2

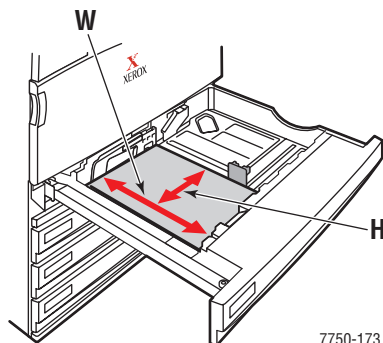

7750-173

Alimentation bord long

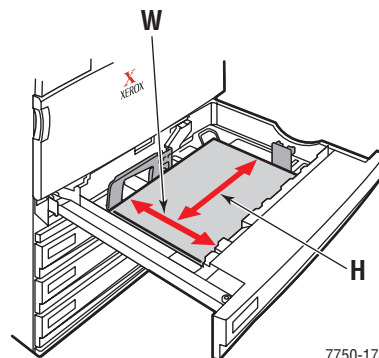

7750-174

Alimentation bord court

2. Réglez les guides papier en fonction du format du papier.

### Bac 1 (multisupport)

La flèche sur le guide de largeur, apparaissant dans le graphique suivant, doit s'aligner sur l'une des trois positions identifiées sur l'étiquette près du guide de largeur. Poussez fermement pour déplacer le guide de largeur de façon que la flèche pointe sur la position correspondant au format de papier utilisé :

- **SRA3** (affiché dans un champ noir) : N'utilisez pas ce réglage pour une impression en format personnalisé.
- **12"** (affiché dans un champ gris) : Utilisez ce réglage pour les largeurs de papier comprises entre 11,75 po. et 12 po. (298 mm et 305 mm)
- Tous les autres formats (indiqués par une flèche noire)

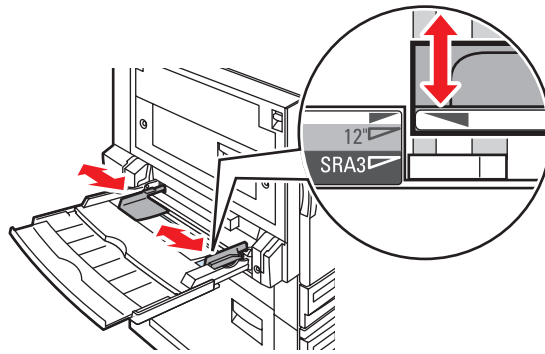

7750-167

### Bac 2

Adjustez les guides papier en fonction du format et de l'orientation du papier (alimentation bord long ou alimentation bord court). Les étiquettes à l'intérieur du bac papier fournissent des informations supplémentaires sur le chargement du papier en fonction de son format et de son orientation.

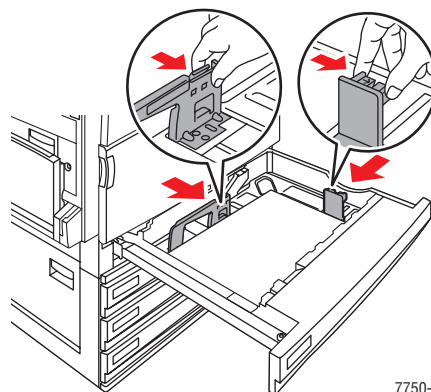

7750-092

Insérez le bac 2 à fond dans l'imprimante.

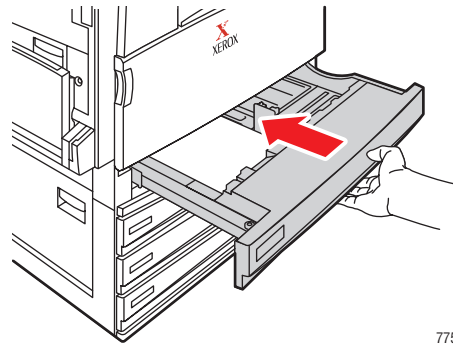

7750-014

### Sélection d'options de format personnalisé sur le panneau avant

1. Sur le panneau avant de l'imprimante, effectuez l'une des actions suivantes :
  - Appuyez sur le bouton **OK** si le type et le format du papier sont corrects. Passez à l'étape 7.
  - Sélectionnez **Modifier** si le type ou le format de papier sélectionné n'est pas correct et appuyez sur le bouton **OK**. Passez à l'étape 2.
2. Sélectionnez le type de papier et appuyez sur le bouton **OK**.
3. Sélectionnez **Personnalisé** et appuyez sur le bouton **OK**. Un message vous demande d'entrer les largeur et hauteur personnalisées.

#### Remarque

Lorsqu'un message du panneau avant vous demande de définir une **largeur personnalisée (W)** et une **hauteur personnalisée (H)**, vérifiez que vous sélectionnez des valeurs de largeur et de hauteur correspondant au format du papier et l'orientation appropriée (alimentation bord long ou alimentation bord court). Reportez-vous à l'illustration suivante pour déterminer les largeur et hauteur appropriées.

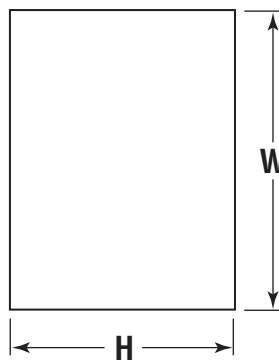

7750-168

Alimentation bord long

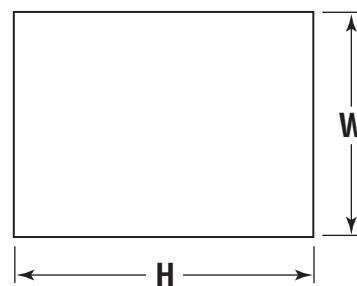

7750-169

Alimentation bord court

4. Sélectionnez **Largeur personnalisée (W)**, appuyez sur le bouton **Flèche haut** ou **Flèche bas** pour sélectionner une valeur et appuyez sur le bouton **OK**.
5. Sélectionnez **Hauteur personnalisée (H)**, appuyez sur le bouton **Flèche haut** ou **Flèche bas** pour sélectionner une valeur et appuyez sur le bouton **OK**.
6. Sélectionnez **Quitter** et appuyez sur le bouton **OK**.
7. Sélectionnez les paramètres du pilote de l'imprimante.

### Sélection des paramètres du pilote de l'imprimante

1. Dans les **propriétés** de l'imprimante, sélectionnez l'onglet **Papier/Qualité**.
2. Sélectionnez **Imposer l'impression depuis un bac spécifique**.
3. Sélectionnez **Bac 1 (multisupport)** ou **Bac 2** comme source de papier.
4. Cliquez sur le bouton **OK** pour lancer l'impression.

### Remarque

Une fois l'impression en format personnalisé terminée, désactivez Personnalisé sur le panneau avant et dans le pilote de l'imprimante.

### Désactivation de l'impression en format personnalisé pour le bac 1 (multisupport) ou le bac 2

#### Sélection des paramètres sur le panneau avant

Sur le panneau avant de l'imprimante :

1. Sélectionnez **Installation de l'imprimante** et appuyez sur le bouton **OK**.
2. Sélectionnez **Configuration de la gestion du papier** et appuyez sur le bouton **OK**.
3. Sélectionnez **Configuration du bac 1 (multisupport)** ou **Configuration du bac 2** et appuyez sur le bouton **OK**.
4. Sélectionnez **Modifier** et appuyez sur le bouton **OK**.
5. Sélectionnez un type de papier et appuyez sur le bouton **OK**.
6. Sélectionnez l'une des options suivantes :
  - **Bac 1 (multisupport)** : Sélectionnez un format papier dans la liste affichée et appuyez sur le bouton **OK**.
  - **Bac 2** : Sélectionnez **Déecté automatiquement** et appuyez sur le bouton **OK**. Le format papier est défini de façon à correspondre aux guides papier du bac.
7. Sélectionnez **Quitter** et appuyez sur le bouton **OK**.