

Papel de tamaño personalizado

Este tema incluye:

- “Directrices” en la página 2-75
- “Impresión de papel de tamaño personalizado desde la bandeja 1 (MPT) y la bandeja 2.” en la página 2-76

Directrices

Imprima papel de tamaño personalizado sólo desde la bandeja 1 (MPT) y la bandeja 2. Utilice papel de tamaño personalizado cuyas dimensiones estén entre las siguientes:

Bandeja 1 (MPT)	Ancho	7750B: 100 mm - 297 mm (3,95 pulg. – 11,70 pulg.) 7750DN, 7750GX, 7750DXF: 100 mm - 320 mm (3,95 pulg. – 12,00 pulg.)
	Altura	7750B: 140 mm - 432 mm (5,5 pulg. – 17 pulg.) 7750DN, 7750GX, 7750DXF: 140 mm - 1.200 mm (5,5 pulg. – 47,25 pulg.)
Bandeja 2	Ancho	140 mm - 297 mm (5,5 pulg. – 11,70 pulg.)
	Altura	182 mm - 432 mm (7,15 pulg. – 17 pulg.)

Para imprimir trabajos con tamaño personalizado, debe estar seleccionado **Personalizado** en el panel frontal y el tamaño de papel y la bandeja tienen que estar seleccionados en el controlador de la impresora.

Impresión de papel de tamaño personalizado desde la bandeja 1 (MPT) y la bandeja 2.

Carga de las bandejas para papel

1. Introduzca el papel de tamaño personalizado en la bandeja 1 (MPT) y la bandeja 2.

Bandeja 1 (MPT)

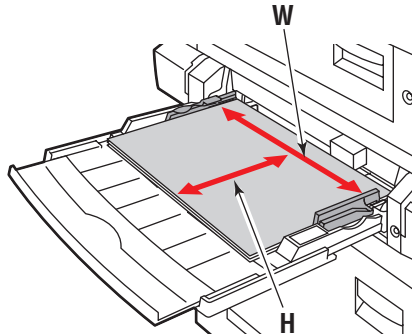

7750-171

Alimentación por el borde largo

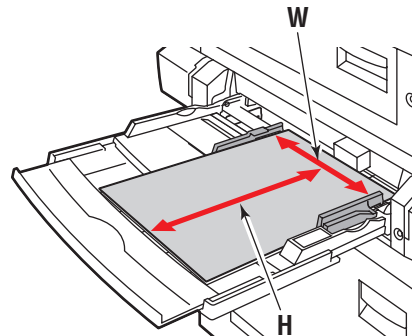

7750-172

Alimentación por el borde corto

Bandeja 2

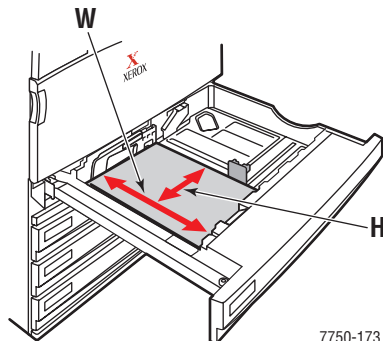

7750-173

Alimentación por el borde largo

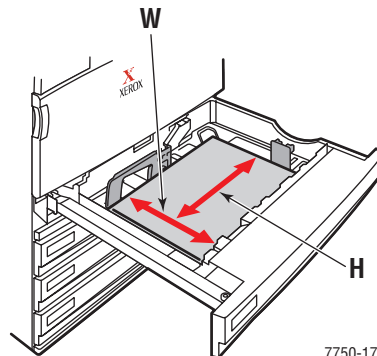

7750-174

Alimentación por el borde corto

2. Ajuste las guías de papel al tamaño del papel.

Bandeja 1 (MPT)

La flecha de la guía de anchura, que se muestra en el gráfico siguiente, debe estar alineada con una de las tres posiciones que se identifican en el área etiquetada que está junto a la guía de anchura. Empuje con firmeza para mover la guía de anchura hasta que la flecha apunte a la posición correcta del tamaño de papel que esté utilizando:

- **SRA3** (aparece en la zona negra): no utilice esta configuración para la impresión en tamaño personalizado.
- **12"** (aparece en la zona gris): utilice esta configuración con anchos de papel de 298 mm a 305 mm (11,75 pulg. a 12 pulg.)
- Los demás tamaños (indicado con una flecha negra)

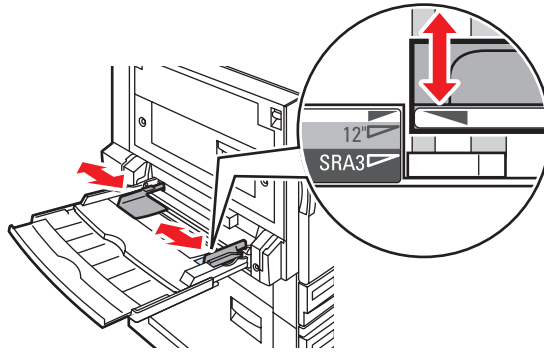

7750-167

Bandeja 2

Ajuste las guías de papel según el tamaño y orientación del papel (alimentación por el borde largo o alimentación por el borde corto). Las etiquetas que se encuentran en la bandeja de papel proporcionan información adicional para cargar el papel según su tamaño y orientación.

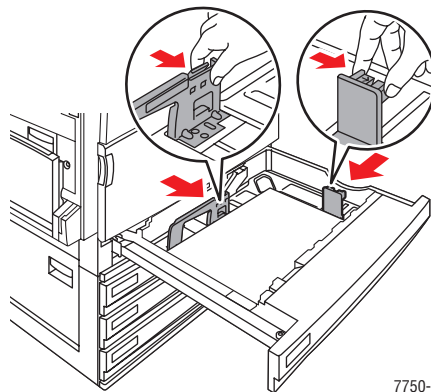

7750-092

Empuje la bandeja 2 para introducirla totalmente en la impresora.

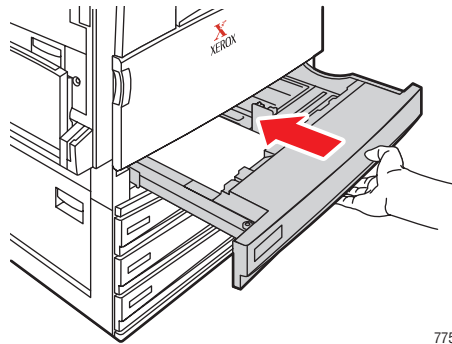

7750-014

Selección de las opciones de tamaño personalizado en el panel frontal

1. En el panel frontal de la impresora, realice uno de los procedimientos siguientes:
 - Presione el botón **OK** si el tipo y el tamaño del papel seleccionado son correctos. Vaya al paso 7.
 - Seleccione **Cambiar** si el tipo o tamaño del papel seleccionados no son correctos y, a continuación, presione el botón **OK**. Vaya al paso 2.
2. Seleccione el tipo de papel y presione el botón **OK**.
3. Seleccione **Personalizado** y presione el botón **OK**. Se le indicará que introduzca la anchura personalizada y la altura personalizada.

Nota

Cuando en el panel frontal se le solicite que configure la **Anchura personalizada (W)** y la **Altura personalizada (H)**, compruebe que está seleccionando los valores de anchura y altura correctos del tamaño y orientación del papel (alimentación por el borde largo o alimentación por el borde corto). Vea la siguiente ilustración para conocer cómo hay que seleccionar la anchura y altura correctas.

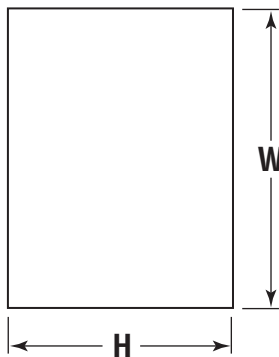

7750-168

Alimentación por el borde largo

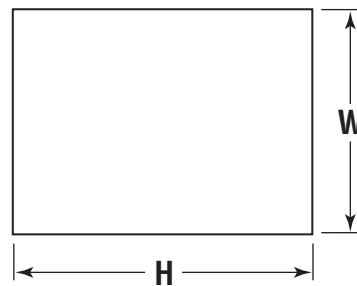

7750-169

Alimentación por el borde corto

4. Seleccione **Anchura personalizada (W)**, presione el botón **Desplazar hacia arriba** o **Desplazar hacia abajo** para seleccionar un valor y, a continuación, presione el botón **OK**.
5. Seleccione **Altura personalizada (H)**, presione el botón **Desplazar hacia arriba** o **Desplazar hacia abajo** para seleccionar un valor y, a continuación, presione el botón **OK**.
6. Seleccione **Salir** y, a continuación, presione el botón **OK**.
7. Seleccione los parámetros del controlador de la impresora.

Selección de los parámetros del controlador de la impresora

1. En **Propiedades** de la impresora, seleccione la ficha **Papel/Calidad**.
2. Seleccione **Forzar la impresión desde una bandeja determinada**.
3. Seleccione **Bandeja 1 (MPT)** o **Bandeja 2** como origen del papel.
4. Haga clic en el botón **OK** para imprimir.

Nota

Cuando haya finalizado la impresión en tamaño personalizado, desactive Personalizado en el panel frontal y en el controlador de la impresora.

Desactivación de la impresión en tamaño personalizado desde la bandeja 1 (MPT) y la bandeja 2.

Selección de los parámetros del panel frontal

En el panel frontal de la impresora:

1. Seleccione **Configuración de impresora** y presione el botón **OK**.
2. Seleccione **Configuración de manipulación del papel** y presione el botón **OK**.
3. Seleccione **Configuración de la bandeja 1 (MPT)** o **Configuración de la bandeja 2** y, a continuación, presione el botón **OK**.
4. Seleccione **Cambiar** y presione el botón **OK**.
5. Seleccione un tipo de papel y, a continuación, presione el botón **OK**.
6. Seleccione una de las opciones siguientes:
 - **Bandeja 1 (MPT)**: seleccione un tamaño de papel de entre los que se muestran en la lista y, a continuación, presione el botón **OK**.
 - **Bandeja 2**: Seleccione **Detección automática** y, a continuación, presione el botón **OK**. Se ha configurado el tamaño del papel para que coincida con las guías de papel de la impresora.
7. Seleccione **Salir** y, a continuación, presione el botón **OK**.