

Kuvert

Det här avsnittet omfattar:

- ”Anvisningar” på sidan 2-34
- ”Utskrift av kuvert” på sidan 2-35

Anvisningar

Köpa och förvara kuvert

- Använd endast papperskuvert som finns med i tabellen Papper som stöds. Utskriften på papperskuvert är starkt beroende av kuvertets kvalitet och konstruktion. Använd kuvert som är särskilt avsedda för laserskrivare.
- Det rekommenderas att temperatur och relativ fuktighet är konstant.
- Förvara oanvända kuvert i förpackningen för att undvika fukt och torrhet som kan försämra utskriftskvaliteten och orsaka att pappret skrynklar sig. Fukt kan göra att kuverten förseglas innan eller under utskrift.
- Undvik vadderade kuvert. Köp kuvert som ligger plant på en yta.
- Ta bort ”luftbubblor” från kuverten genom att lägga en tung bok på kuverten innan de laddas.
- Om det uppstår skrynkling eller om pappret buktar sig väljer du ett annat kuvertfabrikat som är särskilt tillverkat för laserskrivare.
- Mer information finns i [Referens/Skriva ut/Justera utskriftsalternativ](#) på *Cd-romskivan Användardokumentation*.

Förbereda utskrift

Följ de här anvisningarna så undviker du skrynkling:

- Använd bara fack 1 (flerfunktionsfack) när du skriver ut kuvert.
- Ladda kuverten med framsidan nedåt och fliken till höger när du ser facket framifrån.
- Skriv bara på framsidan av kuvertet.
- Gör följande när du använder ett program som har funktioner för att skapa kuvertdokument:
 - Välj **nedåt**.
 - Välj matningsmetod med bilden centrerad.
 - Ta bort **Medsols rotation**.
- Ladda högst 10 kuvert i taget. Skrivaren är inte konstruerad för att hantera stora serier kuvertutskrifter.
- Undvik att skriva på det utrymme där kuvertets flikar möts.
- När du använder kuvert med sidoskarvar (dvs. diagonala skarvar) ska du se till att sidoskarvarna är skurna ända ut i hörnen på kuvertet.

Varning!

Använd aldrig kuvert med fönster eller metallhakar eftersom de kan skada skrivaren. Skada orsakad av att användning andra kuvert än Xerox-kuvert omfattas inte av garanti eller serviceavtal.

Utskrift av kuvert

Obs!

Vid utskrift på kuvert kan dessa bli något skrynkliga eller buktande.

1. Lägg i kuverten med **framsidan nedåt** och med fliken till **höger** när du ser facket framifrån. Mer information hittar du under "Vanlig utskrift" i det här avsnittet. **Maxkapaciteten är 10 kuvert.**

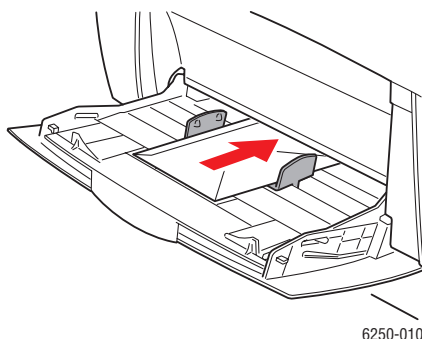

När du uppmanas att bekräfta papperstyp och -storlek på frontpanelen:

2. Om du inte har ändrat papperstyp eller -storlek trycker du på **OK**-knappen för att acceptera aktuell inställning för papperstyp och -storlek.
3. Om du har ändrat papperstyp:
 - a. Välj **Ändra** på skrivarens frontpanel och tryck därefter på **OK**-knappen.
 - b. Välj lämplig papperstyp.
 - c. Tryck på **OK**-knappen för att spara ändringen.
4. Om du har ändrat pappersstorlek:
 - a. Välj lämplig pappersstorlek.
 - b. Tryck på **OK**-knappen för att spara ändringen.
5. I skrivardrivrutinen väljer du antingen **Kuvert** som papperstyp eller **Fack 1 (flerfunktionsfack)** som papperskälla.
6. Gör en provutskrift från programmet för att kontrollera att kuvertet ligger åt rätt håll.