

Envelopes

Este tópico inclui:

- “Instruções” na página 2-35
- “Imprimindo envelopes” na página 2-36

Instruções

Comprando e armazenando envelopes

- Use apenas os envelopes de papel especificados na tabela Papéis suportados. O êxito na impressão do envelope depende muito de sua qualidade e estrutura. Use envelopes fabricados especificamente para impressoras a laser.
- Recomenda-se manter temperaturas e umidade relativa constantes.
- Guarde os envelopes não utilizados na embalagem para evitar os efeitos de umidade e secura, os quais podem afetar a qualidade da impressão e causar enrugamento. Muita umidade pode fazer com que os envelopes se colem antes ou durante a impressão.
- Evite envelopes acolchoados. Adquira envelopes que fiquem retos sobre uma superfície.
- Remova as bolhas de ar dos envelopes antes de colocá-los na impressora, colocando um livro pesado sobre eles.
- Se houver problemas de enrugamento ou alteração no relevo da impressão, use uma marca diferente fabricada especificamente para impressoras a laser.
- Para obter mais informações, vá para [Referência/Imprimindo/Papéis suportados](#) no *CD-ROM de documentação do usuário*.

Preparando para imprimir

Siga estas instruções para evitar problemas de enrugamento:

- Use apenas a bandeja 1 (MPT) para imprimir envelopes.
- Coloque os envelopes com a face para baixo e a aba à direita, olhando a bandeja de frente.
- Imprima apenas na parte frontal do envelope.
- Execute estas etapas ao usar um aplicativo que inclua uma ferramenta de criação de um documento de envelope:
 - Selecione **verso**.
 - Selecione o método de alimentação com a imagem centralizada.
 - Desmarque **Rotação horária**.
- Coloque no máximo 10 envelopes de cada vez. Esta impressora não foi projetada para lidar com impressão de envelopes em produção de alta capacidade.
- Evite imprimir sobre a área das dobras do envelope.
- Ao usar envelopes comerciais com aba e com dobras laterais (em vez de dobras diagonais), verifique se as dobras laterais estão cortadas até o canto do envelope.

Cuidado

Nunca use envelopes com janelas ou fechos metálicos, pois eles podem danificar a impressora. Os danos causados pela utilização de envelopes não-Xerox não são cobertos pela garantia, pelo contrato de serviços ou pela Garantia de satisfação total.

Imprimindo envelopes

Observação

Poderão ocorrer enrugamentos ou alterações no relevo ao imprimir envelopes.

1. Insira os envelopes com a **face para baixo** e com a aba à **direita**, olhando a parte frontal da bandeja. Para obter mais informações, consulte “Impressão básica”, nesta seção. **A capacidade máxima é de 10 envelopes.**

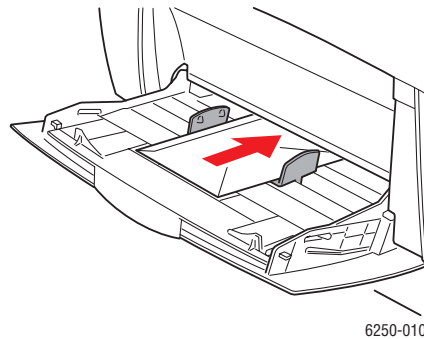

Quando no painel dianteiro for solicitada a confirmação de tipo e tamanho do papel:

2. Se não tiver trocado o tipo ou o tamanho do papel, pressione o botão **OK** para aceitar a configuração atual.
3. Se tiver trocado o tipo de papel:
 - a. No painel dianteiro da impressora, selecione **Alterar** e, em seguida, pressione o botão **OK**.
 - b. Selecione o tipo de papel apropriado.
 - c. Pressione o botão **OK** para salvar a seleção.
4. Se tiver trocado o tamanho do papel:
 - a. Selecione o tamanho de papel apropriado.
 - b. Pressione o botão **OK** para salvar a seleção.
5. No driver da impressora, selecione **Envelopes** como tipo de papel ou **Bandeja 1 (MPT)** com origem do papel.
6. Faça um teste de impressão no seu aplicativo para confirmar se a orientação do envelope está correta.