

Enveloppen

In dit onderwerp wordt het volgende besproken:

- “Richtlijnen” op pagina 2-35
- “Enveloppen afdrukken” op pagina 2-36

Richtlijnen

Enveloppen aanschaffen en bewaren

- Gebruik alleen papieren enveloppen die zijn opgegeven in de tabel Ondersteund papier. Correct afdrukken op enveloppen is vooral afhankelijk van de kwaliteit en constructie van de enveloppen. Gebruik enveloppen die specifiek voor laserprinters zijn gemaakt.
- U wordt aangeraden de temperatuur en relatieve luchtvochtigheid constant te houden.
- Bewaar ongebruikte enveloppen altijd in hun oorspronkelijke verpakking om te voorkomen dat ze te droog of vochtig worden. Als dat toch gebeurt, kan het de afdrukkwaliteit negatief beïnvloeden of ertoe leiden dat de enveloppen kreuken. Als enveloppen te vochtig worden, kunnen ze aan elkaar blijven plakken vóór of tijdens het afdrukken.
- Gebruik geen gewatteerde enveloppen. Koop enveloppen die plat liggen op een oppervlak.
- Leg een zwaar boek op de enveloppen om “belletjes” uit de enveloppen te verwijderen voordat u ze in de printer plaatst.
- Als de enveloppen kreuken of in reliëf worden bedrukt, moet u een merk gebruiken dat specifiek voor laserprinters is gemaakt.
- Ga naar [Documentatie/Afdrukken/Ondersteunde papiersoorten](#) op de *Cd-rom met gebruikersdocumentatie* voor meer informatie.

Het afdrukken voorbereiden

Volg de onderstaande richtlijnen om kreuken te voorkomen:

- Gebruik alleen lade 1 (MPT) om op enveloppen af te drukken.
- Plaats de enveloppen met de voorzijde omlaag en de klep naar rechts (met uw gezicht naar de voorzijde van de lade gericht).
- Druk alleen op de voorzijde van de envelop af.
- Neem de volgende stappen als u een toepassing gebruikt met een functie voor het maken van een envelopdocument:
 - Selecteer **Bedrukte zijde onder**.
 - Selecteer de invoermethode met de afbeelding gecentreerd.
 - Schakel **Rechtsom draaien** uit.
- Laad maximaal 10 enveloppen per keer. Deze printer is niet ontworpen voor het afdrukken van grote aantallen enveloppen.

- Druk niet af op het gebied waar de envelopnaden elkaar raken.
- Als u commerciële klepenveloppen met rechte (in plaats van diagonale) naden gebruikt, controleert u of de rechte naden helemaal tot in de hoek van de envelop zijn gesneden.

Let op

Gebruik nooit enveloppen met vensters of metalen klemmen. Deze kunnen de printer beschadigen. Schade die wordt veroorzaakt door het gebruik van niet-Xerox enveloppen vallen niet onder de garantie, serviceovereenkomst of volle-tevredenheidsgarantie van Xerox.

Enveloppen afdrukken

Opmerking

Bij het afdrukken op enveloppen kunnen deze kreuken of in reliëf worden bedrukt.

1. Plaats de enveloppen met de **voorzijde omlaag** en de klep naar **rechts** (met uw gezicht naar de voorzijde van de lade gericht). Zie het onderwerp Eenvoudige afdruktaken in deze sectie voor meer informatie. **De maximumcapaciteit is 10 enveloppen.**

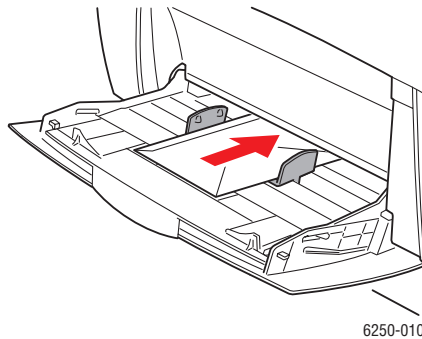

Wanneer op het voorpaneel wordt aangegeven dat u de papiersoort en -grootte moet bevestigen, doet u het volgende:

2. Als u de papiersoort of -grootte niet hebt gewijzigd, drukt u op de knop **OK** om de huidige instelling voor papiersoort en -grootte te accepteren.
3. Als u de papiersoort hebt gewijzigd:
 - a. Selecteer **Wijzigen** op het voorpaneel van de printer en druk op de knop **OK**.
 - b. Selecteer de juiste papiersoort.
 - c. Druk op de knop **OK** om uw keuze op te slaan.
4. Als u de papiergrootte hebt gewijzigd:
 - a. Selecteer de juiste papiergrootte.
 - b. Druk op de knop **OK** om uw keuze op te slaan.
5. Selecteer in het printerstuurprogramma **Enveloppen** als de papiersoort of **Lade 1 (MPT)** als de papierbron.
6. Maak een testafdruk vanuit de toepassing om de afdrukstand van de envelop te controleren.