

Enveloppes

Cette rubrique aborde notamment les aspects suivants :

- « Instructions », page 2-34
- « Impression d'enveloppes », page 2-35

Instructions

Achat et stockage d'enveloppes

- Utilisez uniquement des enveloppes papier spécifiées dans le tableau Papiers pris en charge. Les résultats d'impression d'enveloppes sont largement tributaires de la qualité et de la fabrication des enveloppes. Utilisez des enveloppes spécialement destinées aux imprimantes laser.
- Il est recommandé de stocker et d'utiliser les enveloppes à des températures et à une humidité relative constantes.
- Conservez les enveloppes non utilisées dans leur emballage afin d'éviter que l'humidité ou la sécheresse ne modifie la qualité d'impression ou n'entraîne un froissement du support. Une humidité excessive pourrait provoquer la fermeture des enveloppes avant ou pendant l'impression.
- Evitez les enveloppes matelassées ; achetez des enveloppes parfaitement planes, sans courbure.
- Éliminez les « bulles » d'air des enveloppes avant de les charger en les plaçant sous un livre lourd.
- Si les enveloppes se froissent ou se plissent, utilisez une autre marque d'enveloppes destinée spécifiquement aux imprimantes laser.
- Pour plus d'informations, reportez-vous à [Référence/Impression/Papiers pris en charge](#) sur le *CD-ROM Documentation utilisateur*.

Préparation à l'impression

Suivez ces instructions pour éviter les problèmes de froissement :

- Utilisez uniquement le bac 1 (multisupport) pour imprimer des enveloppes.
- Chargez les enveloppes face à imprimer tournée vers le bas, le rabat de l'enveloppe à droite lorsque vous vous trouvez face au bac.
- Imprimez uniquement sur la face avant de l'enveloppe.
- Lors de l'utilisation d'une application qui inclut un outil permettant de créer un document d'enveloppe, procédez comme suit :
 - Sélectionnez **face vers le bas**.
 - Sélectionnez la méthode d'alimentation avec l'image centrée.
 - Désactivez **Rotation de 180**.
- Ne chargez pas plus de 10 enveloppes à la fois. Cette imprimante n'est pas conçue pour gérer l'impression d'enveloppes en grand nombre.

- Evitez d'imprimer sur les zones de jointure de l'enveloppe.
- Lors de l'utilisation d'enveloppes à rabat commerciales présentant des jointures latérales (et non des jointures diagonales), vérifiez que les jointures latérales sont bien coupées jusqu'au coin de l'enveloppe.

Attention

N'utilisez jamais d'enveloppes à fenêtre ou à fermoir métallique ; elles risquent d'endommager l'imprimante. Les dommages causés par l'utilisation d'enveloppes non-Xerox ne sont pas couverts par la garantie, le contrat de maintenance ou la garantie de satisfaction totale Xerox.

Impression d'enveloppes

Remarque

Lors de l'impression d'enveloppes, celles-ci peuvent se froisser ou se plier.

1. Insérez les enveloppes **face à imprimer tournée vers le bas**, le rabat de l'enveloppe à **droite** si vous vous trouvez face au bac. Pour plus d'informations, reportez-vous à la rubrique « Impression de base » dans la présente section. **La capacité maximale est de 10 enveloppes.**

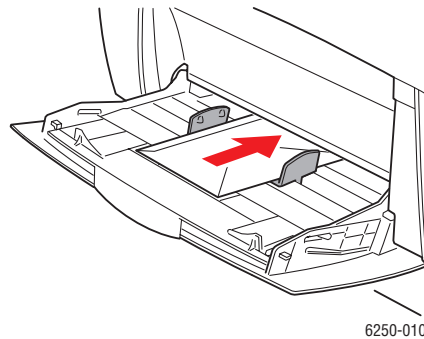

Lorsqu'un message sur le panneau avant demande de vérifier le type et le format de papier :

2. Si vous n'avez pas changé le type ou le format de papier, appuyez sur la touche **OK** pour accepter la valeur actuelle pour le type et le format de papier.
3. Si vous avez changé de type de papier :
 - a. Sur le panneau avant de l'imprimante, sélectionnez **Modifier** et appuyez sur le bouton **OK**.
 - b. Sélectionnez le type de papier approprié.
 - c. Appuyez sur le bouton **OK** pour enregistrer votre choix.
4. Si vous avez changé de format de papier :
 - a. Sélectionnez le format de papier approprié.
 - b. Appuyez sur le bouton **OK** pour enregistrer votre choix.
5. Dans le pilote de l'imprimante, sélectionnez **Enveloppes** comme type de papier ou **Bac 1 (multisupport)** comme source de papier.
6. Exécutez un test d'impression à partir de votre application pour vérifier que l'enveloppe est correctement orientée.