

Tillåtet papper

Det här avsnittet omfattar:

- "Anvisningar" på sida 2-2
- "Papper som kan skada skrivaren" på sida 2-2
- "Inställning av fack" på sida 2-3
- "Tillåtna papper och material" på sida 2-5
- "Tillgängliga förbrukningsvaror" på sida 2-7

Supportinformation online finns på www.xerox.com/office/5500infosmart

Anvisningar

Följ dessa anvisningar så får du bästa möjliga utskriftskvalitet och undviker stopp i skrivaren:

- Förvara papperet på ett plant underlag i en miljö med låg relativ luftfuktighet.
- Ta inte ut papperet ur förpackningen förrän du ska använda det, och återförpacka papper som inte används.
- Utsätt inte papperet för direkt solljus eller fukt.
- Om det ofta inträffar pappersstopp bör du vända på papperet i facket och bläddra igenom det, eller fylla på nytt papper från en nyöppnad förpackning.
- Bläddra igenom OH-film och etiketter innan du fyller på dem i facket.
- Skriv inte ut på etikettark med borttagna etiketter.
- Använd endast papperskuvert. Använd inte kuvert med fönster eller metallspännen. Kuvert med andra storlekar kan skrivas ut som en anpassad storlek.

Försiktighet

Skador som orsakas av felaktigt papper, OH-film eller annat specialmaterial, omfattas inte av Xerox garanti, serviceavtal eller Total Satisfaction Guarantee. Total Satisfaction Guarantee finns i USA och Kanada. Omfattningen kan variera utanför dessa länder. Kontakta din lokala återförsäljare för mer information.

Papper som kan skada skrivaren

Skrivaren har konstruerats för att kunna användas med olika typer av papper. Andra typer av material kan orsaka sämre utskriftskvalitet, fler pappersstopp eller skador på skrivaren.

Obs

Om du regelbundet använder förtryckt material kan utmatningsrullarna behöva rengöras oftare.

Nedan följer exempel på olämpliga papperstyper:

- Ojäмна eller porösa material
- Papper som har fotokopierats
- Papper med utstansningar eller perforeringar

- Papper med häftklamrar
- Fönsterkuvert, kuvert med metallspännen, självhäftande etiketter och etiketter med sidofogar

Obs

Papper som är fritt från föroreningar ökar komponenternas livslängd och ger bättre utskriftskvalitet. Papper med bättre skärkvalitet minskar också risken för pappersstopp och felmatning.

Inställning av fack

Gör följande när du fyller på papper, OH-film eller annat specialmaterial i ett fack:

- Ställ in bredd- och längdskenorna om du fyller på papper med annan bredd eller längd.
- Bläddra igenom papperet, OH-filmen eller specialmaterialet innan du fyller på det i pappersfacket.
- Lägg inte i för mycket i pappersfacket. Fyll inte på papper eller OH-film ovanför maxstrecken i facket.
- Skjut med ett bestämt grepp längd- och sidoskenorna mot papperet eller utskriftsmaterialet.
- Skjut tillbaka facket in i skrivaren.
- Ställ in pappersstorlek och papperstyp om det visas ett meddelande om detta på frontpanelen.

Mer information finns på www.xerox.com/office/5500support.

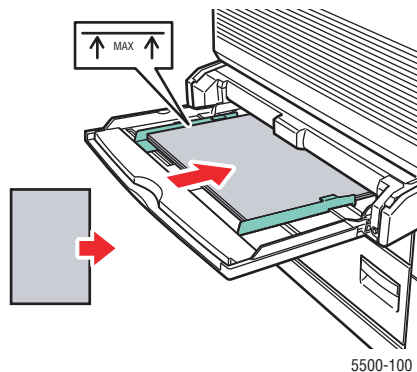

**Fack 1 (flerfunktionsfack) långsidan först
(rekommenderas)**

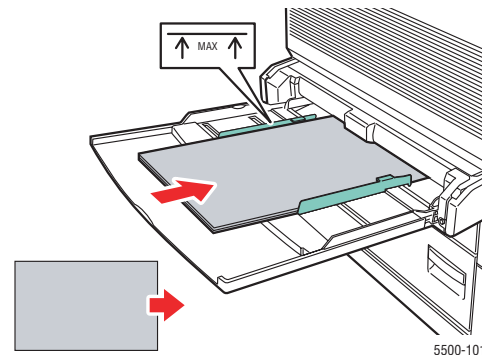

Fack 1 (flerfunktionsfack) kortsidan först

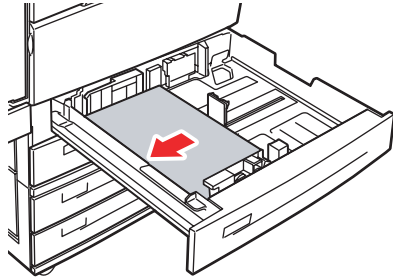

5500-102

**Fack 2-5 långsidan först
(rekommenderas)**

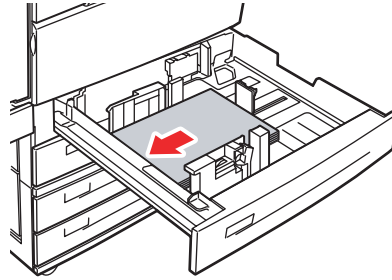

5500-106

Fack 2-5 kortsidan först

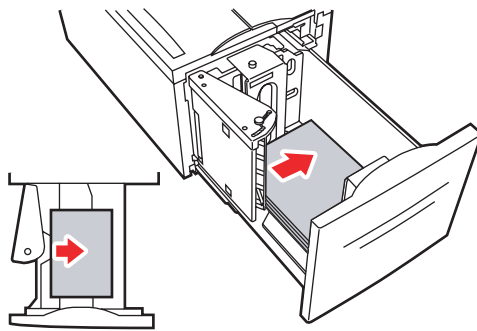

5500-103

Fack 6 långsidan först

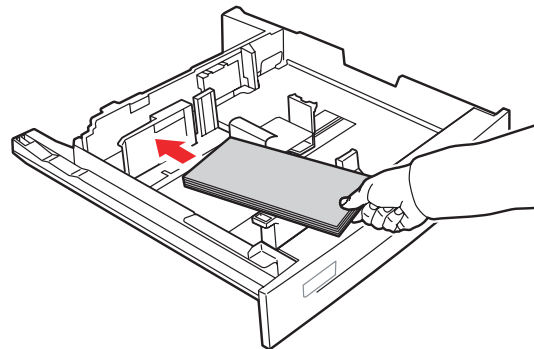

5500-204

Kuvertfack

Tillåtna papper och material

Pappersstorlekar och ytvikter

■ Storleken väljs av användaren ● Storleken autokonfigureras ▲ Hanteras ◆ Hanteras bara vid matning med långsidan först	Inmatning						Utmatning				
	Fack 1 (flerfunktionsfack)	Fack 2	Fack 3-5	Fack 6	Kuvertfack	Dubbelsidig utskrift	Standardutmatningsfack	Övre sorteringsfack	Nedre sorteringsfack	Hålslagning	Häftning
Obs Beroende på var du har köpt enheten, är efterbehandlingsenheterna inställda för hålslagning av 3 hål eller 2/4 hål. Följande anpassade bredder är tillåtna i samband med häftning och hålslagning: 210 mm (8,27 tum), 257 mm (10,12 tum), 297 mm (11,70 tum), 216 mm (8,50 tum), 267 mm (10,50 tum), 279 mm (11,00 tum).											
Pappersstorlek											
Letter (8,5 x 11 tum) A4 (210 x 297 mm)	■	●	●	●		▲	▲	▲	▲	2, 3, 4	▲
Legal (8,5 x 14 tum) US Folio (8,5 x 13 tum)	■	●	●			▲	▲	▲	▲	2	▲
Executive (7,25 x 10,5 tum)	■	●	●	●		▲	▲	▲	◆	2, 3, 4	◆
A5 (148 x 210 mm) Statement (5,5 x 8,5 tum)	■	●	●			▲	▲				
Litet US Postcard (3,5 x 5,5 tum)	■						▲				
Stort US Postcard (4,0 x 6,0 tum) A6 (105 x 148 mm)	■				■		▲				
Tabloid (11 x 17 tum) A3 (297 x 420 mm)	■	●	●			▲	▲	▲	▲	2, 3, 4	▲
B4 JIS (257 x 364 mm)	■	●	●			▲	▲	▲	▲	2	▲
B5 JIS (182 x 257 mm)	■	●	●	●		▲	▲	▲	◆	2	◆
B6 JIS (128 x 182 mm)	■						▲				
Kuvert											
#10 Commercial (4,12 x 9,5 tum) Monarch (3,87 x 7,5 tum)	■				■		▲				
DL (110 x 220 mm) C5 (162 x 229 mm)	■				■		▲				
C4 (229 x 324 mm)	■	■					▲				

Pappersstorlekar och ytvikter (fortsättning)

■ Storleken väljs av användaren ● Storleken autokonfigureras ▲ Hanteras ◆ Hanteras bara vid matning med långsidan först	Inmatning					Utmatning					
	Fack 1 (flerfunktionsfack)	Fack 2	Fack 3-5	Fack 6	Kuvertfack	Dubbelsidig utskrift	Standardutmatningsfack	Övre sorteringsfack	Nedre sorteringsfack	Hålslagning	Häftning
Obs Beroende på var du har köpt enheten, är efterbehandlingsenheterna inställda för hålslagning av 3 hål eller 2/4 hål. Följande anpassade bredder är tillåtna i samband med häftning och hålslagning: 210 mm (8,27 tum), 257 mm (10,12 tum), 297 mm (11,70 tum), 216 mm (8,50 tum), 267 mm (10,50 tum), 279 mm (11,00 tum).											
Anpassad bredd	Anpassad höjd										
89–297 mm (3,50–11,70 tum)	98–127 mm (3,87–5,00 tum)					■				▲	
89–297 mm (3,50–11,70 tum)	127–182 mm (5,00–7,16 tum)					■				▲	▲
89–140 mm (3,505–5,50 tum)	182–432 mm (7,16–17,00 tum)					■				▲	▲
140–182 mm (5,50–7,16 tum)	182–432 mm (7,16–17,00 tum)					■	■	■		▲	▲
182–210 mm (7,16–8,27 tum)	182–432 mm (7,16–17,00 tum)					■	■	■		▲	▲
210–297 mm (8,27–11,70 tum)	182–432 mm (7,16–17,00 tum)					■	■	■		▲	▲
Anpassad bredd (kuvert)	Anpassad höjd (kuvert)										
148–241 mm (5,82–9,50 tum)	98–162 mm (3,87–6,38 tum)									▲	
Pappersvikt											
60–105 g/m ²	▲	▲	▲	▲	▲	▲	▲	▲	▲	▲	▲
105–163 g/m ²	▲		▲	▲		▲	▲	▲	▲		▲
163–176 g/m ²	▲		▲	▲			▲	▲	▲	▲	▲
176–215 g/m ²	▲		▲	▲			▲	▲	▲		▲

Tillgängliga förbrukningsvaror

Utskriftsmaterial från Xerox

Artikel	Storlek	Beskrivning	Artikelnummer
Xerox Professional utskriftspapper			
Xerox Premium Multipurpose 4024	Letter (8,5 x 11 tum)	20 pund (75 g/m ²)	3R721
Xerox Business Multipurpose 4200	Letter (8,5 x 11 tum)	20 pund (75 g/m ²)	3R2047
Xerox Business Multipurpose 4200	Legal (8,5 x 14 tum)	20 pund (75 g/m ²)	3R2051
Xerox Business Multipurpose (Saillat)	A3 297 x 420 mm		3R91821
Xerox Business Multipurpose 4200	Ledger 11 x 17 tum		3R3761
Xerox Premium Multipurpose 4024	Letter (8,5 x 11 tum)	20 pund (75 g/m ²)	3R2531
Xerox Premier Paper	A4 210 x 297 mm	80 g/m ²	3R91720
Xerox Business Paper	A4 210 x 297 mm	80 g/m ²	3R91820
Xerox försättsblad och registerkort			
Xerox Premium Multipurpose 4024 försättsblad	Letter (8,5 x 11 tum)	65 pund (176 g/m ²)	3R3041
Xerox Premium Multipurpose 4024 registerkort	Letter (8,5 x 11 tum)	90 pund (163 g/m ²)	3R3004
Xerox återvunnet papper			
Xerox Multipurpose återvunnet - 30% PCW	Letter (8,5 x 11 tum)	20 pund (75 g/m ²)	3R6296
Xerox återvunnet papper - 100% PCW	A4 210 x 297 mm	80 g/m ²	3R91165
Xerox håslaget papper			
Xerox Business Multipurpose 4200 - 3 hål	Letter (8,5 x 11 tum)	20 pund (75 g/m ²)	3R2641
Xerox Business Multipurpose 4024 - 3 hål	Letter (8,5 x 11 tum)	24 pund (90 g/m ²)	3R3317
Xerox Business Paper - 4 hål	A4 210 x 297 mm	80 g/m ²	3R91823
Xerox etiketter			
Xerox High Speed etiketter	Letter (8,5 x 11 tum)	33 etiketter per ark	3R3139
Xerox Clear High Speed etiketter	Letter (8,5 x 11 tum)	33 etiketter per ark	3R5139
Xerox High Speed etiketter	A4 210 x 297 mm	24 etiketter per ark	3R96178
Xerox OH-film			
Xerox Clear (utan remsa)	Letter (8,5 x 11 tum)		3R3117
Xerox Clear (med remsa)	Letter (8,5 x 11 tum)		3R4174
Xerox Type C, normalt	A4 210 x 297 mm		3R96002
Xerox karbonfritt papper			
2 - Part (vitt/gult)	Letter (8,5 x 11 tum)	Jämn ordning	3R12130
2 - Part (vitt/gult)	Legal (8,5 x 14 tum)	Jämn ordning	3R12133
3 - Part (vitt/gult/rosa)	Letter (8,5 x 11 tum)	Jämn ordning	3R12135
3 - Part (vitt/gult/rosa)	Legal (8,5 x 14 tum)	Jämn ordning	3R12137
3 - Part (vitt/gult/rosa)	A4 210 x 297 mm	Jämn ordning	3R97108
Xerox väderbeständigt papper			
Xerox Phaser väderbeständigt papper	Letter (8,5 x 11 tum)	(100 g/m ²)	103R01020
Xerox Phaser väderbeständigt papper	A4 210 x 297 mm	100 g/m ²	103R01021

Utskriftsmaterial från Xerox (fortsättning)

Artikel	Storlek	Beskrivning	Artikelnummer
Xerox brevkort			
Xerox Phaser brevkort	Letter (8,5 x 11 tum)	4 per ark/100 ark	103R01016
Xerox Phaser brevkort	A4 210 x 297 mm	4 per ark/100 ark	103R01017
Xerox trippelvikta häften			
Xerox Phaser trippelvikta häften	Letter (8,5 x 11 tum)		103R01018
Xerox Phaser trippelvikta häften	A4 210 x 297 mm		103R01019