

Specialpapper

- "Trebladiga broschyrer" på sida 2-56
- "Väderbeständigt papper" på sida 2-58
- "Karbonfritt papper" på sida 2-61

Trebladiga broschyrer

Du kan skriva ut trebladiga broschyrer från vilket fack som helst och skriva ut dem på båda sidor.

Bäst resultat får du om du enbart använder utskriftsmaterial som är specialanpassat för Phaser 5500 Skrivare. En komplett lista över vilka trebladiga broschyrer och annat material som du kan använda finns i [Referens/Skriva ut/Tillåtna papper](#) på *CD-skivan med användardokumentation*. Beställ trebladiga broschyrer och andra förbrukningsvaror genom att kontakta en lokal återförsäljare.

Du kan hämta mallar till trebladiga broschyrer från Xerox webbplats på: www.colorconnection.xerox.com.

Anvisningar om trebladiga broschyrer

- Förvara trebladiga broschyrer i sin originalförpackning.
- Förvara inte broschyrerna i extremt torra eller fuktiga miljöer eller i extrem värme eller kyla. Om du förvarar trebladiga broschyrer under sådana förhållanden kan de fastna i skrivaren eller orsaka problem med utskriftskvaliteten.
- Byt ut lagret ofta. Om broschyrerna förvaras för länge under extrema förhållanden kan de bli skrynkliga och orsaka stopp i skrivaren.

Obs

Skriv inte ut på de tandade eller upphöjda märkena i de trebladiga broschyrerna. De trebladiga broschyrerna ska vikas över de upphöjda märkena.

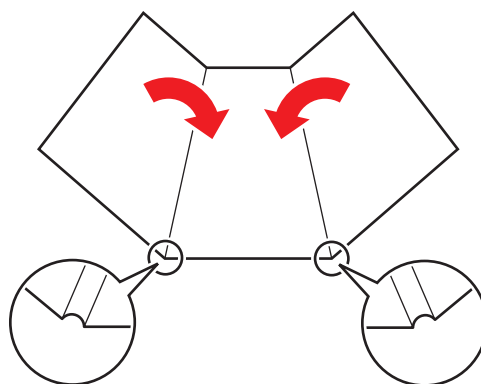

Skriva ut trebladiga broschyrer

1. Fyll på broschyrerna i ett fack:

Fack 1 (flerfunktionsfack)

- **För enkelsidig utskrift:** Placera broschyrerna med **långsidan först** (rekommenderas) och med **framsidan ned** i fack 1 (flerfunktionsfacket). Placera sidans **överkant** (stående) eller **högerkant** (liggande) mot skrivarens **framsida**.

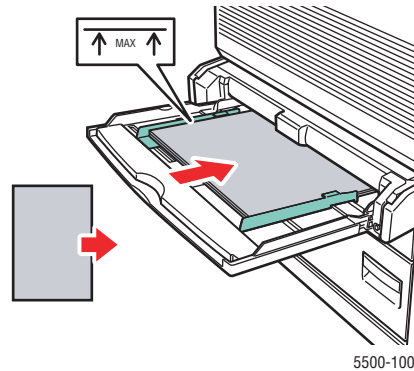

- **För dubbelsidig utskrift:** Placera broschyrerna med **framsidan först** (rekommenderas) och med sidan som ska skrivas ut först **uppåt** i fack 1 (flerfunktionsfacket). Placera sidans **överkant** (stående) eller **högerkant** (liggande) mot skrivarens **framsida**.

Fack 2-5

- **För enkelsidig utskrift:** Placera de trebladiga arken med **långsidan först** (rekommenderas) och med **framsidan upp** i fack 2-5. Placera sidans **överkant** (stående) eller **högerkant** (liggande) mot skrivarens **framsida**.

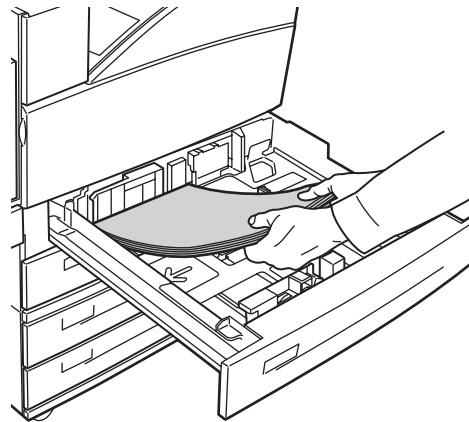

- **För dubbelsidig utskrift:** Placera de trebladiga arken med **långsidan först** (rekommenderas) och sidan som ska skrivas ut först **nedåt** i fack 2-5. Placera sidans **överkant** (stående) eller **högerkantside** (liggande) mot skrivarens **framsida**.

Fack 6

- **För enkelsidig utskrift:** Placera de trebladiga arken med **långsidan först** och med **framsidan ned** i fack 6. Placera sidans **överkant** (stående) eller **högerkant** (liggande) mot skrivarens **framsida**.

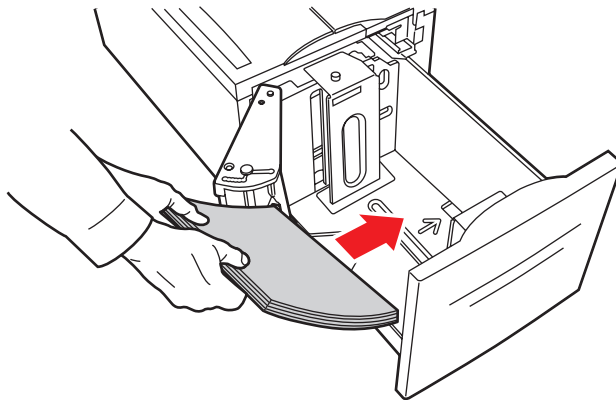

5500-242

- **För dubbelsidig utskrift:** Placera de trebladiga arken med **långsidan först** och sidan som ska skrivas ut först **uppåt** i fack 6. Placera sidans **överkant** (stående) eller **högerkant** (liggande) mot facket's **framsida**.
2. Ändra styrskenorna så att de passar arkens storlek.
 3. Tryck på **OK** för att acceptera den markerade pappersstorleken och papperstypen om det visas ett meddelande om detta på skrivarens frontpanel. Gör så här om du har ändrat pappersstorlek eller papperstyp:
 - a. Välj **Ändra** och tryck på **OK**.
 - b. Välj **Kortpapp** och tryck på **OK**.
 - c. Välj pappersstorlek och tryck på **OK** för att spara dina val.
 4. Välj **Kortpapp** eller det aktuella facket som papperskälla i skrivardrivrutinen.

Väderbeständigt papper

Väderbeständigt papper kan skrivas ut från valfritt fack. Du kan lägga i papper upp till fackets maxstreck, men skrivaren matar fram bättre om du lägger i färre ark.

Du får bäst resultat om du endast använder Xerox Phaser Weatherproof Paper som har specialanpassats för Phaser 5500 Skrivare. En komplett lista över vilka papperstyper och annat material som du kan använda finns i [Referens/Skriva ut/Tillåtna papper](#) på *CD-skivan med användardokumentation*. Beställ väderbeständigt papper och annat material genom att kontakta en lokal återförsäljare.

Anvisningar om väderbeständigt papper

- Förvara väderbeständigt papper plant i originalförpackningen.
- Behåll det väderbeständiga papperet i originalförpackningen tills du ska använda det.
- Förvara inte väderbeständigt papper i extremt torra eller fuktiga miljöer eller i extrem värme eller kyla. Om du förvarar väderbeständigt papper under extrema förhållanden kan de fastna i systemet eller ge problem med utskriftskvaliteten.
- Ta ut det väderbeständiga papperet ur förpackningen och låt det ligga framme i aktuell rumstemperatur och luftfuktighet innan du skriver ut på det.
- Lämna inte kvar papper i systemet när du är klar med utskriften. Det kan medföra att papperet blir skrynkligt, vilket orsakar stopp i skrivaren.
- Byt ut lagret ofta. Om det väderbeständiga papperet förvaras för länge under extrema förhållanden kan det bli skrynkligt och orsaka stopp i skrivaren.

Skryta ut på väderbeständigt papper

1. Fyll på det väderbeständiga papperet i ett fack:

Fack 1 (flerfunktionsfack)

- **För enkelsidig utskrift:** Placera arken med **långsidan först** (rekommenderas) och med **framsidan ned** i fack 1 (flerfunktionsfacket). Placera sidans **överkant** mot skrivarens **framsida**.

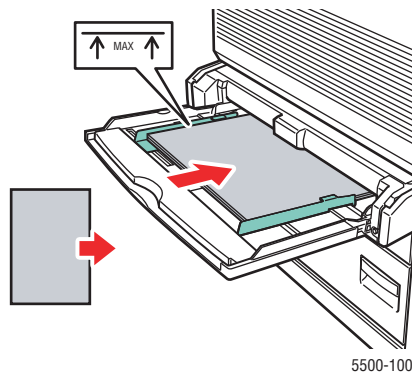

- **För dubbelsidig utskrift:** Placera arken med **framsidan först** (rekommenderas) och med sidan som ska skrivas ut först **uppåt** i fack 1 (flerfunktionsfacket). Placera sidans **överkant** mot skrivarens **framsida**.

Fack 2-5

- **För enkelsidig utskrift:** Placera arken med **långsidan först** (rekommenderas) och med **framsidan upp** i fack 2-5. Placera sidans **överkant** mot skrivarens **framsida**.

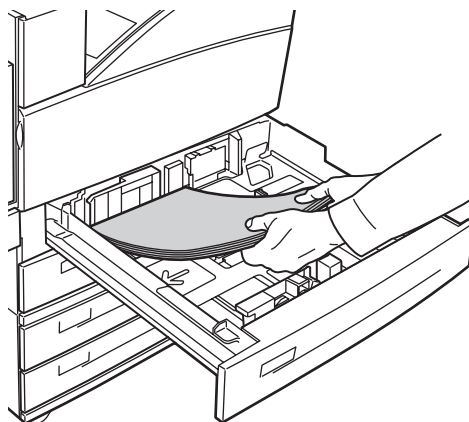

5500-129

- **För dubbelsidig utskrift:** Placera arken med **långsidan först** (rekommenderas) och sidan som ska skrivas ut först med **framsidan ned** i fack 2-5. Placera sidans **överkant** mot skrivarens **framsida**.

Fack 6

- **För enkelsidig utskrift:** Placera arket med **långsidan först** och med **framsidan ned** i fack 6. Placera sidans **överkant** mot facket **framsida**.

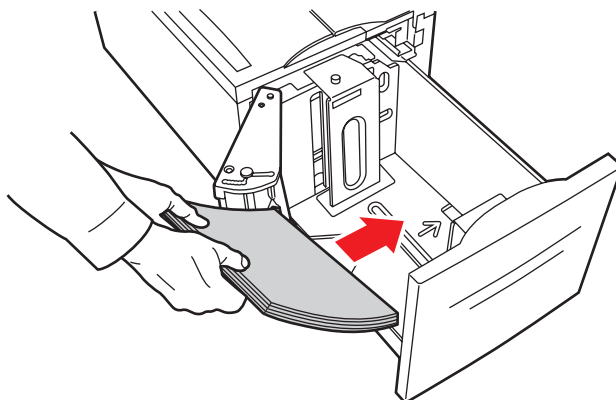

5500-242

- **För dubbelsidig utskrift:** Placera arken med **långsidan först** och sidan som ska skrivas ut först med **framsidan upp** i fack 6. Placera sidans **överkant** mot facket **framsida**.
2. Ändra styrskenorna så att de passar arkens storlek.
 3. Tryck på **OK** för att acceptera den markerade pappersstorleken och papperstypen om det visas ett meddelande om detta på skrivarens frontpanel. Gör så här om du har ändrat pappersstorlek eller papperstyp:
 - a. Välj **Ändra** och tryck på **OK**.
 - b. Välj **Normalt papper** och tryck på **OK**.
 - c. Välj pappersstorlek och tryck på **OK** för att spara dina val.
 4. Välj papperstyp eller aktuellt fack som papperskälla i skrivardrivrutinen.

Karbonfritt papper

Karbonfritt papper från Xerox är försorterat i satser om två eller flera ark. Det första arket i satsen är vitt medan efterföljande ark är olivfärgade.

- De flesta förpackningar med karbonfritt papper är sorterade med det första arket i satsen överst.
- I förpackningar som är sorterade tvärtom, är det sista arket i satsen placerat överst.

Du kan skriva ut på karbonfritt papper från valfritt fack. Beställ karbonfritt papper och andra förbrukningsvaror genom att kontakta en lokal återförsäljare.

Anvisningar om karbonfritt papper

- Öppna inte förslutna förpackningar med karbonfritt papper förrän de ska användas.
- Lämna inte kvar oanvänt karbonfritt papper i pappersfacken. Försegla och förvara oanvänt papper i den ursprungliga förpackningen.
- Xerox karbonfritt papper har en annan lukt än vanligt papper. Detta är helt normalt och inte skadligt på minsta sätt.
- Byt ut lagret ofta. För att få bäst resultat bör du använda det karbonfria papperet inom ett år efter inköpsdatumet.
- Friktionen vid matningen från pappersfacket kan orsaka små märken på ark nummer två och efterföljande ark.
- Om det inträffar pappersstopp när du använder karbonfritt papper, kan du bibehålla ordningen i de försorterade papperssatserna genom att:
 - a. Kontrollera färgen på det sist utskrivna arket.
 - b. Ta bort ark från inmatningsfacket så att nästa ark som skrivs ut har rätt färg i färgordningen.

Skriva ut på karbonfritt papper

1. Fyll på det karbonfria papperet i ett fack:

Fack 1 (flerfunktionsfack)

- Placera arken med **långsidan först** (rekommenderas) och med **framsidan ned** i fack 1 (flerfunktionsfacket). Placera sidans **överkant** mot skrivarens **framsida**.

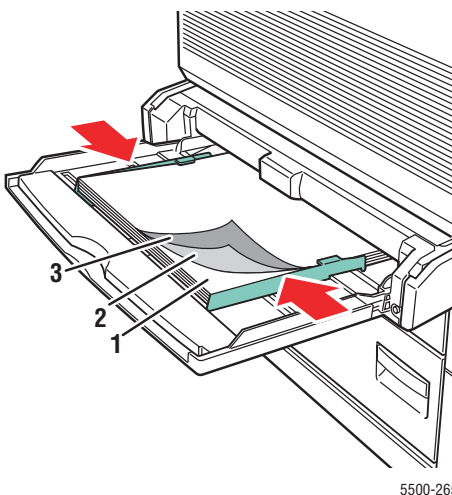

5500-265

Fack 2–5

- Placera arket med **långsidan först** (rekommenderas) och med **framsidan upp** i fack 2–5. Placera sidans **överkant** mot skrivarens **framsida**.

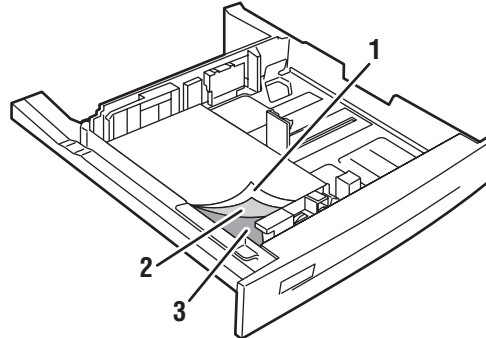

5500-266

Fack 6

- Placera arket med **långsidan först** och med **framsidan ned** i fack 6. Placera sidans **överkant** mot skrivarens **framsida**.

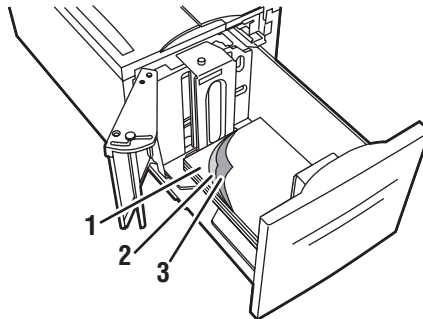

5500-279

2. Ändra styrskenorna så att de passar arkens storlek.
3. Tryck på **OK** för att acceptera den markerade pappersstorleken och papperstypen om det visas ett meddelande om detta på skrivarens frontpanel. Gör så här om du har ändrat pappersstorlek eller papperstyp:
 - a. Välj **Ändra** och tryck på **OK**.
 - b. Välj **Special** och tryck på **OK**.
 - c. Välj pappersstorlek och tryck på **OK** för att spara dina val.
4. Välj **Special** eller det aktuella facket som papperskälla i skrivardrivrutinen.