

## Sobres

Este tema incluye:

- "Directrices para sobres" en la página 2-49
- "Impresión de sobres desde la bandeja 1 (MPT)" en la página 2-50
- "Imprimir sobres desde la bandeja opcional de sobres" en la página 2-51

## Directrices para sobres

### Adquisición y almacenamiento de sobres

- Utilice sólo sobres de papel especificados en la tabla Papeles admitidos. La impresión satisfactoria de los sobres depende en gran medida de la calidad y fabricación de los sobres. Utilice sobres fabricados específicamente para impresoras láser.
- Se recomienda mantener una temperatura y una humedad relativa constantes.
- Conserve en su embalaje los sobres que no utilice para evitar los efectos del exceso o la falta de humedad, que pueden afectar a la calidad de impresión y formar arrugas. La humedad excesiva hace que los sobres se peguen antes o durante la impresión.
- Evite los sobres acolchados y adquiera sobres que se mantienen planos sobre una superficie.
- Extraiga las "burbujas" de aire de los sobres antes de cargarlos colocando un libro pesado encima de ellos.
- Si se producen problemas de arrugas o abombamientos, utilice una marca distinta de sobres fabricados especialmente para impresoras láser.
- Para obtener más información, consulte [Referencia/Impresión/Papeles admitidos](#) en el *CD-ROM de documentación del usuario*.

### Preparación de la impresión

Siga estas directrices para evitar problemas de arrugas:

- Imprima sólo en la parte frontal del sobre.
- Siga estos pasos utilizando una aplicación que incluya una herramienta para la creación de documentos de sobre:
  - Seleccione **hacia abajo**.
  - Seleccione el método de alimentación con la imagen centrada.
  - Desactive la opción Rotar en sentido del reloj.
- Cargue una pila cuya altura máxima sea 10 mm (0.4 pulg.) en la bandeja 1 (MPT) y 43 mm (1.7 pulg.) en la bandeja opcional de sobres.
- Evite imprimir en el área en la que se encuentran las costuras del sobre.
- Cuando utilice sobres de solapa comercial con costuras laterales (en lugar de costuras diagonales), compruebe que las costuras laterales están recortadas hasta el ángulo del sobre.

### Precaución

No utilice nunca sobres con ventanas o cierres metálicos, ya que pueden dañar la impresora.

## Impresión de sobres desde la bandeja 1 (MPT)

1. Inserte los sobres en la bandeja 1 (MPT):
  - Coloque sobres C4 introduciendo el **borde corto** en la bandeja.
  - Coloque los sobres de tamaño Monarch, n° 10, C5 y DL introduciéndolos por el **borde largo** en la bandeja.
  - Coloque la cara que desea imprimir **hacia abajo**.
  - Coloque el sobre de tal manera que la solapa entre **primero** en la impresora.

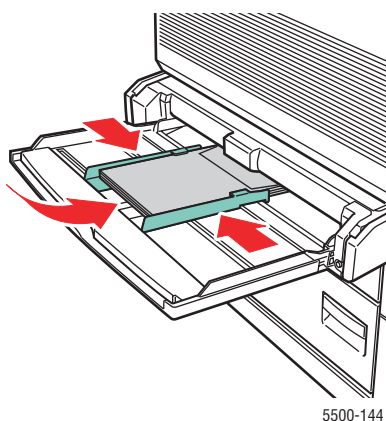

Alimentación por el borde corto: C4 y algunos tamaños personalizados

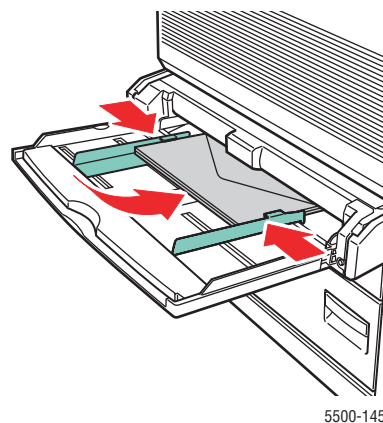

Alimentación por el borde largo: el resto de los tamaños

2. Ajuste las guías de papel al tamaño de los sobres.
3. Si se le indica en el panel frontal de la impresora, presione el botón **OK** para aceptar el tamaño de papel resaltado. Si ha modificado el tipo o el tamaño del papel, haga lo siguiente:
  - a. Seleccione **Cambiar** y presione el botón **OK**.
  - b. Seleccione **Sobre** y presione el botón **OK**.
  - c. Seleccione el tamaño de papel y, a continuación, presione el botón **OK** para guardar su elección.
4. En el controlador de la impresora, seleccione **Sobres** como tipo de papel o **Bandeja 1 (MPT)** como origen del papel.

## Imprimir sobres desde la bandeja opcional de sobres



Existen vídeos disponibles con instrucciones para la carga de la bandeja de sobres. Estos vídeos se encuentran en el *CD-ROM de documentación del usuario* y en [www.xerox.com/office/5500support](http://www.xerox.com/office/5500support).

### Precaución

Inserte la bandeja de sobres en la ranura correspondiente a la bandeja 2 únicamente. Si trata de insertar la bandeja de sobres en otra ranura de bandeja, podría dañarla.

Nunca debe seleccionar Detección automática en el menú de tamaño de la bandeja 2 cuando se ha instalado la bandeja de sobres en la impresora, ya que no detecta automáticamente ningún tamaño. No defina el valor predeterminado de Origen del papel como Bandeja 2 si la bandeja de sobres está instalada en la impresora.

### 1. Inserte los sobres en la bandeja de sobres:

- Coloque sobres C4 introduciendo el **borde corto** en la bandeja.
- Coloque los sobres de tamaño Monarch, n° 10, C5 y DL introduciéndolos por el **borde largo** en la bandeja.
- Coloque la cara que desea imprimir **hacia arriba**.
- Coloque el sobre de tal manera que la solapa entre **primero** en la impresora (por el lado **izquierdo** de la bandeja).

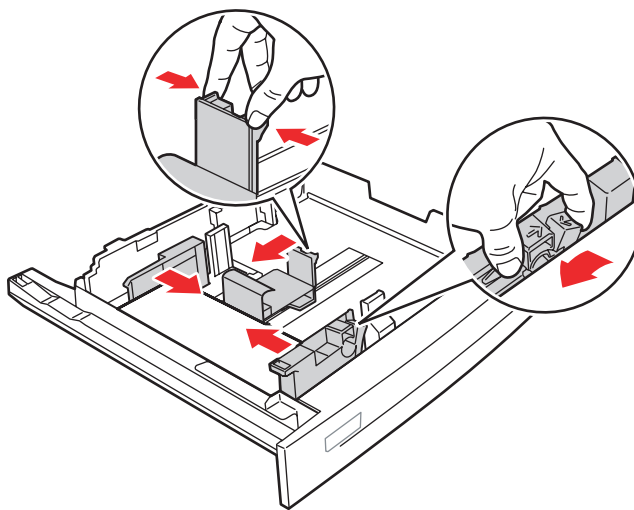

5500-203

### 2. Ajuste las guías de papel al tamaño de los sobres.

3. Si se le indica en el panel frontal de la impresora, presione el botón **OK** para aceptar el tamaño y el tipo de papel resaltados. Si ha modificado el tipo o el tamaño del papel, haga lo siguiente:
  - a. Seleccione **Cambiar** y presione el botón **OK**.
  - b. Seleccione **Sobre** y presione el botón **OK**.
  - c. Seleccione el tamaño de papel y, a continuación, presione el botón **OK** para guardar su elección.
4. En el controlador de la impresora, seleccione **Sobres** como tipo de papel o **Bandeja 2** como origen del papel.