

## Papel de tamaño personalizado

Este tema incluye:

- "Directrices" en la página 2-65
- "Impresión en tamaño personalizado" en la página 2-65

## Directrices

Imprima con papel de tamaño personalizado dentro de los rangos siguientes, y desde las bandejas de la lista.

	Entrada			Salida		
	Bandeja 1 (MPT)	Bandejas 2-5	Bandeja de sobres	Bandeja de salida estándar	Bandeja superior de la apiladora	Bandeja inferior de la apiladora
Ancho	89 – 297 mm (3.5 – 11.70 pulg.)	140 – 297 mm (5.50 – 11.70 pulg.)	148–241 mm (5.82–9.50 pulg.)	89 – 297 mm (3.5 – 11.70 pulg.)	182 – 297 mm (7.16 – 11.70 pulg.)	210 – 297 mm (8.27 – 11.70 pulg.)
Altura	98 – 432 mm (3.87 – 17.0 pulg.)	182 – 432 mm (7.16 – 17.0 pulg.)	98–162 mm (3.87–6.38 pulg.)	98 – 432 mm (3.87 – 17.0 pulg.)	182 – 432 mm (7.16 – 17.0 pulg.)	182 – 432 mm (7.16 – 17.0 pulg.)

Para obtener más información sobre tipos, pesos y tamaños de papel, consulte [Referencia/Impresión/Papeles admitidos](#) en el *CD-ROM de documentación del usuario*.

## Impresión en tamaño personalizado

### Carga de las bandejas para papel

1. Introduzca el papel de tamaño personalizado en la bandeja 1 (MPT) o en las bandejas 2.

#### Bandeja 1 (MPT)

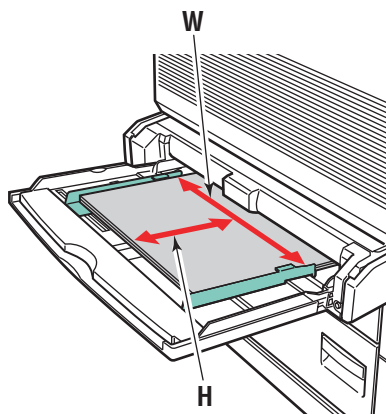

Alimentación por el borde largo

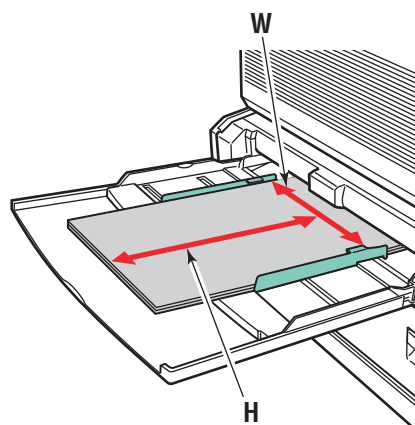

Alimentación por el borde corto

## Bandejas 2-5

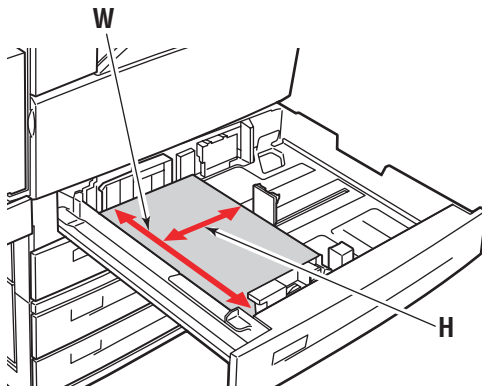

Alimentación por el borde largo

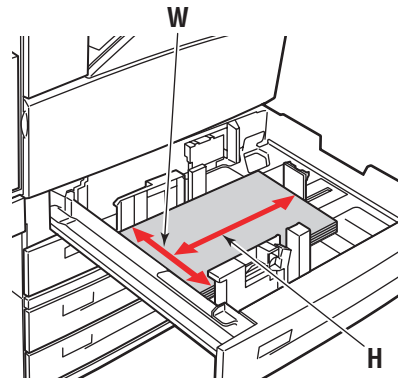

Alimentación por el borde corto

2. Ajuste las guías de papel según el tamaño y orientación del papel (alimentación por el borde largo o alimentación por el borde corto). Las etiquetas que se encuentran en la bandeja de papel proporcionan información adicional para cargar el papel según su tamaño y orientación.

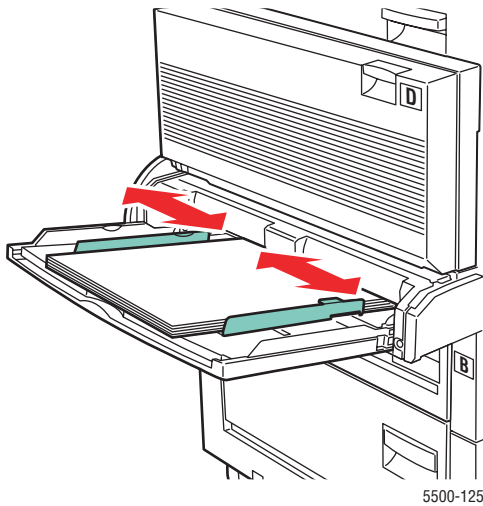

Bandeja 1 (MPT)

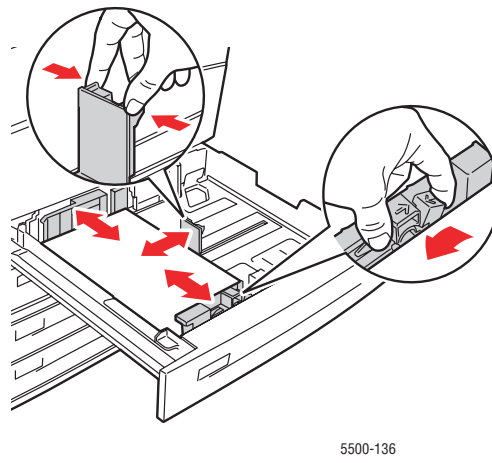

Bandejas 2-5

- Empuje la bandeja para introducirla totalmente en la impresora.

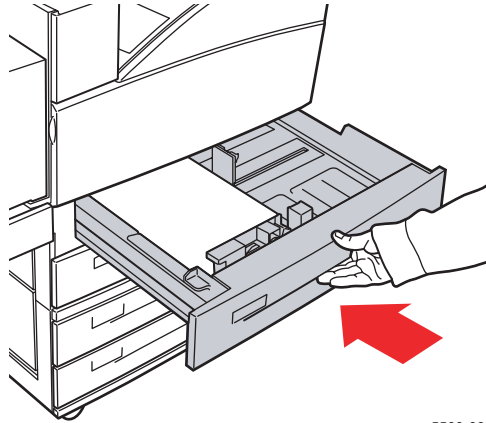

5500-065

- Si se le indica en el panel frontal de la impresora, presione el botón **OK** para aceptar el tamaño y el tipo de papel resaltados. Si ha modificado el tipo o el tamaño del papel, haga lo siguiente:
  - Seleccione **Cambiar** y presione el botón **OK**.
  - Seleccione **Personalizado**, y a continuación presione el botón **OK**. Se le pedirá que especifique la anchura y la altura personalizadas.

**Nota**

Cuando configure la **Anchura personalizada (W)** y la **Altura personalizada (H)** en el panel frontal, compruebe que está seleccionando los valores de anchura y altura correctos del tamaño y orientación del papel (alimentación por el borde largo o alimentación por el borde corto).

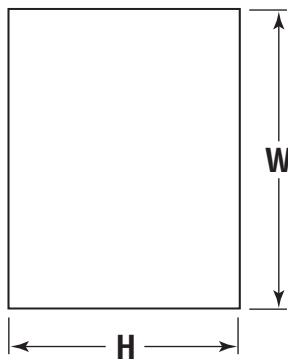

5500-153

**Alimentación por el borde largo**

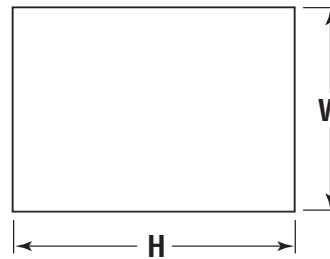

5500-154

**Alimentación por el borde corto**

- Seleccione **Anchura personalizada (W)**, presione la **flecha Arriba** o la **flecha Abajo** para seleccionar un valor y, a continuación, presione el botón **OK**.
- Seleccione **Altura personalizada (H)**, presione la **flecha Arriba** o la **flecha Abajo** para seleccionar un valor y, a continuación, presione el botón **OK**.
- Presione dos veces el botón **Retroceder** y luego el botón **OK**.

8. En el controlador de la impresora:
  - a. Seleccione **Propiedades** y a continuación la ficha **Papel/Calidad**.
  - b. Seleccione el tipo de papel y el tamaño personalizado, o bien la bandeja en la que se ha cargado el papel Personalizado como origen del papel.
9. Haga clic en el botón **OK** para imprimir.

**Nota**

Si coloca papel de tamaño personalizado en una bandeja donde no se haya especificado esta particularidad, asegúrese de definir el nuevo tamaño en el panel frontal (o bien la opción Autoseleccionar para que se detecte automáticamente el tamaño específico).

## **Después de retirar el papel de tamaño personalizado**

### **Selección de los parámetros del panel frontal**

1. En el panel frontal de la impresora, seleccione **Configuración de impresora** y presione el botón **OK**.
2. Seleccione **Configuración de manipulación del papel** y presione el botón **OK**.
3. Seleccione el menú Configuración de esta bandeja y, a continuación, presione el botón **OK**.
4. Seleccione **Cambiar tamaño** y presione el botón **OK**.
5. Seleccione un tipo de papel y, a continuación, presione el botón **OK**.
  - Seleccione un tamaño de papel de entre los que se muestran en la lista y, a continuación, presione el botón **OK**.
  - Esta opción debe ser Detección automática para los tamaños que se detecten en esta bandeja. Si no está seguro si se ha seleccionado la opción Detección automática, compruébelo en el panel frontal. Debe mostrarse el tamaño correcto en la línea “OK” del menú Configuración.
6. Presione una vez el botón **Retroceder** y luego el botón **OK**.