

Специальная бумага

Данная глава содержит следующие разделы:

- "Буклеты в два сложения" на стр. 2-62
- "Водоотталкивающая бумага" на стр. 2-65
- "Самокопирующая бумага" на стр. 2-67

Буклеты в два сложения

Буклеты в два сложения можно печатать с двух сторон из любого лотка.

Для достижения лучших результатов используйте только буклеты, указанные для Принтер Phaser 5500. Для получения сведений о поддерживаемых буклетах и материалах см. раздел **Справочные материалы/Печать/Поддерживаемые типы бумаги** на компакт-диске с *Документацией пользователя*. Чтобы заказать буклеты в два сложения или другие материалы, свяжитесь с местным дилером.

Шаблоны для буклетов в два сложения можно получить на сайте Xerox по адресу: www.colorconnection.xerox.com

Инструкции по работе с буклетами в два сложения

- Храните буклеты в оригинальной упаковке.
- Не храните буклеты в помещениях с чрезмерно сухим или чрезмерно влажным воздухом или при слишком высокой или низкой температуре. Хранение этих материалов в экстремальных условиях может привести к их застреванию в принтере или снизить качество печати.
- Запасы должны периодически обновляться. Длительное хранение в экстремальных условиях может привести к деформации буклетов и застреванию их в принтере.

Примечание

Не печатайте на выступающих (выпуклых) сгибах буклетов в два сложения. Буклеты нужно складывать по линии сгиба оставалась снаружи.

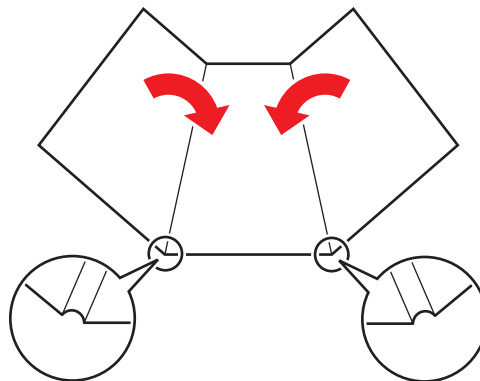

Печать буклетов в два сложения

1. Загрузите буклеты в лоток:

Лоток 1 (МЦЛ)

- **Для односторонней печати:** Загрузите буклеты для подачи **длинным краем** (рекомендуется) рабочей стороной **вниз** в лоток 1 (МЦЛ). Поместите материал **верхней** (при вертикальной ориентации) или **правой** (при горизонтальной ориентации) стороной листа к **передней** стороне принтера.

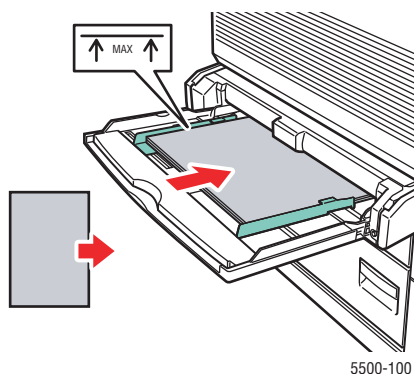

- **Для двусторонней печати:** Загрузите буклеты для подачи **длинным краем** (рекомендуется) и первой стороной для печати **вверх** в лоток 1 (МЦЛ). Положите лист **верхней** (при вертикальной ориентации) или **правой** (при горизонтальной ориентации) кромкой к **передней** стороне принтера.

Лотки 2-5

- **Для односторонней печати:** Загрузите буклеты в лотки 2 – 5 для подачи **длинным краем** (рекомендуется) рабочей стороной **вверх**. **Верхняя** (при вертикальной ориентации) или **правая** (при горизонтальной ориентации) сторона листа должна быть ориентирована к **передней** стороне принтера.

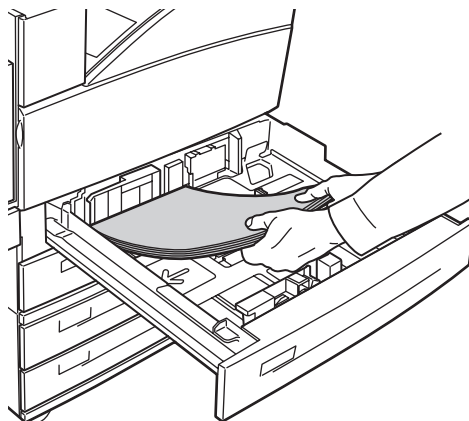

5500-129

- **Для двусторонней печати:** Загрузите буклеты в лотки 2 – 5 для подачи **длинным краем** (рекомендуется) первой печатной стороной **вниз**. **Верхняя** (при вертикальной ориентации) или **правая** (при горизонтальной ориентации) сторона листа должна быть ориентирована к **передней** стороне принтера.

Лоток 6

- **Для односторонней печати:** Загружайте буклеты в лоток 6 для подачи **длинным краем** рабочей стороной **вниз**. **Верхняя** (при вертикальной ориентации) или **правая** (при горизонтальной ориентации) часть листа должна быть ориентирована к **передней** стенке лотка.

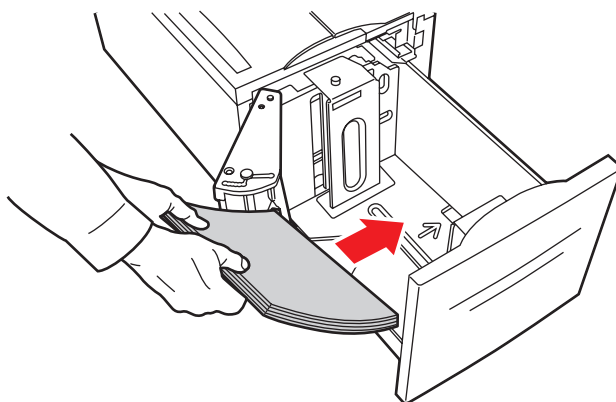

5500-242

- **Для двусторонней печати:** Загрузите буклеты в лоток 6 для подачи **длинным краем** первой печатной стороной **вверх**. **Верхняя** (при вертикальной ориентации) или **правая** (при горизонтальной ориентации) сторона листа должна быть ориентирована к **передней** стенке лотка.
2. Установите ограничители соответственно размеру буклетов.
 3. Если на передней панели появится запрос, подтвердите выделенный тип и размер бумаги с помощью кнопки **ОК**. Если вы изменили размер или тип бумаги, выполните следующее:
 - a. Выберите **Change** (Изменить) и нажмите кнопку **ОК**.
 - b. Выберите параметр **Card Stock** (Открытки) и нажмите кнопку **ОК**.
 - c. Выберите размер бумаги и нажмите кнопку **ОК**, чтобы сохранить выбранные значения.
 4. В драйвере принтера выберите в качестве типа материала **Открытки** или выберите в качестве источника бумаги соответствующий лоток.

Водоотталкивающая бумага

На водоотталкивающей бумаге можно печатать из любого лотка. Загружать бумагу в лоток можно до линии заполнения, но механизм подачи бумаги будет работать лучше, если лоток загружен не до конца.

Для достижения лучших результатов используйте только бумагу Xerox Phaser Weatherproof указанную для Вашего Принтера Phaser 5500. Для получения сведений о поддерживаемой бумаге и других материалах см. раздел [Справочные материалы/Печать/Поддерживаемые типы бумаги](#) на компакт-диске с *Документацией пользователя*. Чтобы заказать водоотталкивающую бумагу, свяжитесь с местным дилером.

Инструкции по работе с водоотталкивающей бумагой

- Храните водоотталкивающую бумагу на ровной поверхности в оригинальной упаковке.
- Извлекайте водоотталкивающую бумагу из оригинальной упаковки только непосредственно перед печатью.
- Не храните водоотталкивающую бумагу в помещениях с чрезмерно сухим или чрезмерно влажным воздухом или при слишком высокой или низкой температуре. Хранение этой бумаги в экстремальных условиях может привести к застреванию в принтере или к снижению качества печати.
- Перед печатью вытащите водоотталкивающую бумагу из упаковки и некоторое время выдержите ее при температуре и влажности, при которых будет выполняться печать.
- Не оставляйте бумагу в принтере после печати. Это может привести к деформации бумаги и к ее застреванию в принтере.
- Запасы должны периодически обновляться. Длительное хранение в экстремальных условиях может привести к деформации листов и застреванию их в принтере.

Печать на водоотталкивающей бумаге

1. Загрузите бумагу в лоток:

Лоток 1 (МЦЛ)

- **Для односторонней печати:** Загрузите бумагу для подачи **длинным краем** (рекомендуется) рабочей стороной **вниз** в лоток 1 (МЦЛ). **Верхняя** часть листа должна быть ориентирована к **передней** стороне принтера.

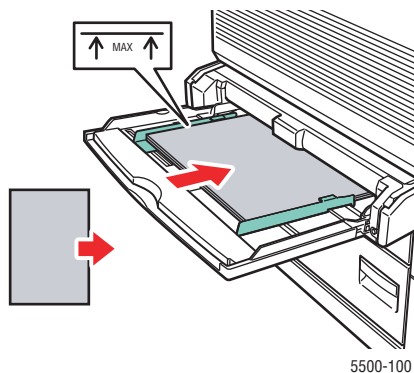

- **Для двусторонней печати:** Загрузите бумагу для подачи **длинным краем** (рекомендуется) первой печатной стороной **вверх** в лоток 1 (МЦЛ). Загружайте бумагу так, чтобы **верхняя часть** листа располагалась вдоль **передней стороны** принтера.

Лотки 2 – 5

- **Для односторонней печати:** Загружайте водоотталкивающую бумагу в лотки 2 – 5 для подачи **длинным краем** (рекомендуется) рабочей стороной **вверх**. **Верхняя** часть страницы должна быть ориентирована к **передней** стороне принтера.

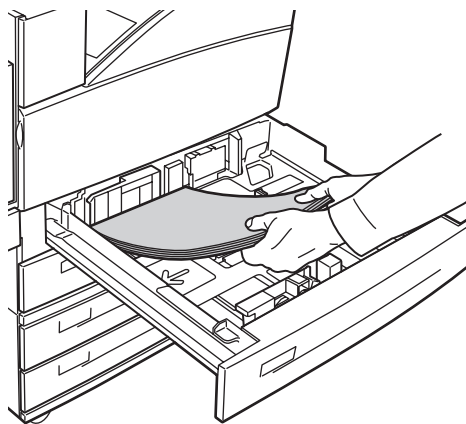

- **Для двусторонней печати:** Загрузите водоотталкивающую бумагу в лотки 2 – 5 для подачи **длинным краем** (рекомендуется) первой печатной стороной **вниз**. **Верхняя** часть листа должна быть ориентирована к **передней** стороне принтера.

Лоток 6

- **Для односторонней печати:** Загружайте водоотталкивающую бумагу в лоток 6 для подачи **длинным краем** рабочей стороной **вниз**. **Верхняя часть** листа должна быть ориентирована к **передней** стенке лотка.

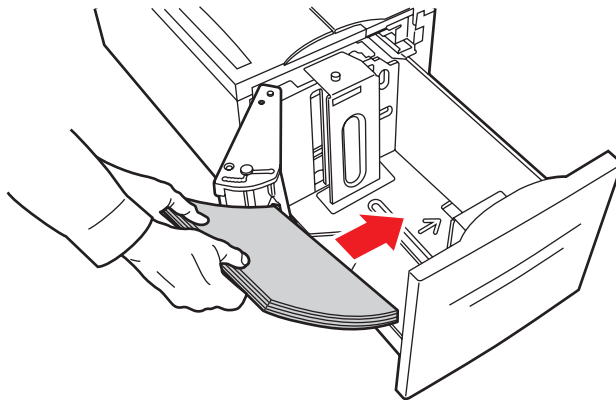

5500-242

- **Для двусторонней печати:** Загружайте водоотталкивающую бумагу в лоток 6 для подачи **длинным краем** первой печатной стороной **вверх**. **Верхняя часть** листа должна быть ориентирована к **передней** стенке лотка.
2. Установите ограничители соответственно размеру бумаги.
 3. Если на передней панели появится запрос, подтвердите выделенный тип и размер бумаги с помощью кнопки **ОК**. Если вы изменили размер или тип бумаги, выполните следующее:
 - a. Выберите **Change** (Изменить) и нажмите кнопку **ОК**.
 - b. Выберите **Plain Paper** (Обычная бумага) и нажмите кнопку **ОК**.
 - c. Выберите размер бумаги и нажмите кнопку **ОК**, чтобы сохранить выбранные значения.
 4. В драйвере принтера выберите в качестве источника бумаги соответствующий лоток или выберите тип бумаги.

Самокопирующая бумага

Самокопирующая бумага Xerox предварительно собрана в подборки из двух или более листов. Первый лист подборки белый, а последующие разных цветов.

- Большой частью стопки самокопирующей бумаги подобраны в прямом порядке, т. е. первый лист находится наверху.
- В стопках, собранных в обратном порядке, сверху находится последний лист.

На самокопирующей бумаге Xerox можно печатать из любого лотка. Чтобы заказать самокопирующую бумагу или другие материалы, свяжитесь с местным дилером.

Инструкции по работе с самокопирующей бумагой

- Не открывайте запечатанные упаковки самокопирующей бумаги, если не собираетесь загружать бумагу в принтер.
- Не оставляйте неиспользованную самокопирующую бумагу в лотках. Запечатайте и храните неиспользованную бумагу в оригинальной упаковке.
- Самокопирующая бумага Хегох имеет запах, отличный от запаха обычной бумаги. Это нормальное явление. Запах не приносит вреда.
- Запасы должны периодически обновляться. Для достижения наилучших результатов, используйте бумагу не старше года с даты покупки.
- От трения при подаче бумаги на втором и последующих подаваемых листах может появиться след.
- Если самокопирующая бумага застревает, убедитесь в целостности подборок следующим образом:
 - a. Проверьте цвет на последнем отпечатанном листе.
 - b. Удалите листы из лотка для подачи таким образом, чтобы цвет следующего листа был соответствующего цвета.

Печать на самокопирующей бумаге

1. Загрузите самокопирующую бумагу в лоток:

Лоток 1 (МЦЛ)

- Загрузите самокопирующую бумагу для подачи **длинным краем** (рекомендуется) рабочей стороной **вниз** в лоток 1 (МЦЛ). **Верхняя** часть листа должна быть ориентирована к **передней** стороне принтера.

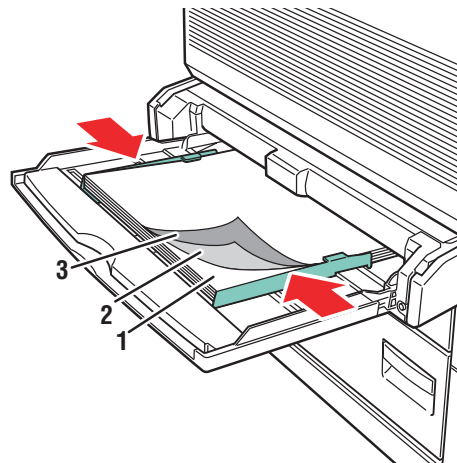

5500-265

Лотки 2 – 5

- Загрузите самокопирующую бумагу в лотки 2 – 5 для подачи **длинным краем** (рекомендуется) рабочей стороной **вверх**. **Верхняя часть** листа должна быть ориентирована к **передней** стороне принтера.

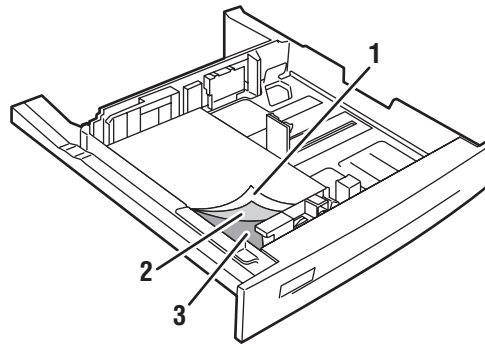

5500-266

Лоток 6

- Загружайте листы самокопирующей бумаги в лоток 6 для подачи **длинным краем** рабочей стороной **вниз**. **Верхняя часть** листа должна быть ориентирована к **передней** стороне принтера.

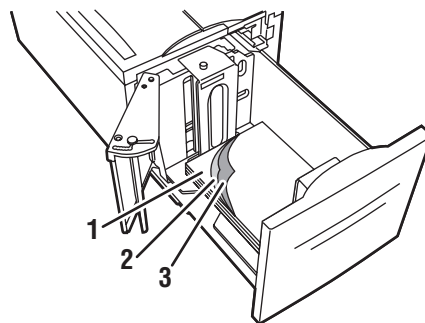

5500-279

2. Установите ограничители соответственно размеру бумаги.
3. Если на передней панели появится запрос, подтвердите выделенный тип и размер бумаги с помощью кнопки **ОК**. Если вы изменили размер или тип бумаги, выполните следующее:
 - a. Выберите **Change** (Изменить) и нажмите кнопку **ОК**.
 - b. Выберите **Special** (Специальные материалы) и нажмите кнопку **ОК**.
 - c. Выберите размер бумаги и нажмите кнопку **ОК**, чтобы сохранить выбранные значения.
4. В драйвере принтера выберите в качестве типа материала **Специальные материалы** или выберите в качестве источника бумаги соответствующий лоток.