

Конверты

Данный раздел содержит следующие параграфы:

- "Инструкции по работе с конвертами" на стр. 2-52
- "Печать на конвертах из лотка 1 (МЦЛ)" на стр. 2-53
- "Печать на конвертах из дополнительного лотка для конвертов" на стр. 2-54

Инструкции по работе с конвертами

Приобретение и хранение конвертов

- Используйте только бумажные конверты, указанные в таблице «Поддерживаемые типы бумаги». Успешная печать конвертов во многом зависит от качества и конструкции конвертов. Используйте конверты, специально предназначенные для лазерных принтеров.
- Рекомендуется поддерживать постоянными температуру и относительную влажность.
- Храните неиспользованные конверты в упаковке, чтобы они не отсырели и не пересохли, поскольку это может повлиять на качество печати или привести к образованию складок. Повышенная влажность может привести к склеиванию конвертов до или во время печати.
- Не используйте конверты с окном; приобретайте только плоские конверты.
- Перед загрузкой удалите из конвертов воздух, положив на них сверху тяжелую книгу.
- При образовании складок или вздутий используйте конверты другой марки, предназначенные специально для лазерных принтеров.
- Для получения дополнительных сведений см. *Документация пользователя* (выберите последовательно [Справочные материалы/Печать/Поддерживаемые типы бумаги](#)).

Подготовка к печати

Чтобы избежать образования складок, следуйте инструкциям, приведенным ниже:

- Печатайте только на лицевой стороне конверта.
- В приложении, которое поддерживает печать на конвертах, выполните следующие действия.
 - Выберите параметр **facedown** (Рабочей стороной вниз).
 - Выберите способ подачи с изображением в центре.
 - Снимите флажок Поворот по часовой стрелке.
- За один раз загружайте в лоток 1 (МЦЛ) стопку 10 мм, а в дополнительный лоток для конвертов стопку 43 мм.

- Избегайте печати в области склейки конверта.
- При использовании офисных конвертов с клапанами, имеющих швы сбоку (вместо диагональных), убедитесь, что боковые швы до конца обрезаны по краю конверта.

ВНИМАНИЕ

Не используйте конверты с окошками или металлическими зажимами, поскольку они могут повредить принтер.

Печать на конвертах из лотка 1 (МЦЛ)

1. Загрузите конверты в лоток 1 (МЦЛ).
 - Поместите в лоток конверты формата С4 для подачи **коротким краем**.
 - Поместите в лоток конверты формата Monarch, #10, C5 или DL для подачи **длинным краем**.
 - Поместите конверты печатной стороной **вниз**.
 - Кладите конверты клапаном к **входному** отверстию принтера.

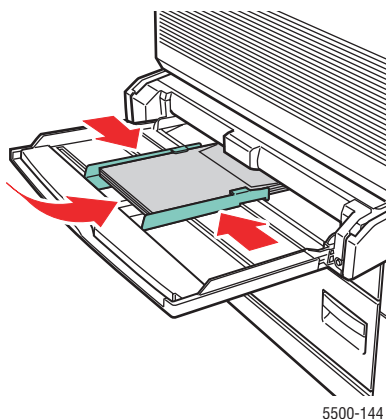

5500-144

Подача короткой кромкой – С4 и некоторые нестандартные размеры

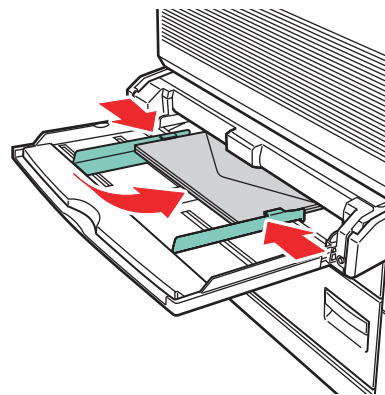

5500-145

Подача длинной кромкой – остальные размеры

2. Установите ограничители соответственно размеру конвертов.
3. Если на передней панели появится запрос, подтвердите выделенный размер конвертов с помощью кнопки **ОК**. Если вы изменили размер или тип бумаги, выполните следующее:
 - a. Выберите **Change** (Изменить) и нажмите кнопку **ОК**.
 - b. Выберите **Envelope** (Конверт) и нажмите кнопку **ОК**.
 - c. Выберите размер бумаги и нажмите кнопку **ОК**, чтобы сохранить выбранные значения.
4. В драйвере принтера выберите в качестве типа бумаги **Конверт** или **Лоток 1 (МЦЛ)** в качестве источника бумаги.

Печать на конвертах из дополнительного лотка для конвертов



Использование лотка проиллюстрировано видеоклипами с инструкциями. Видеоклипы находятся на *Документация пользователя* и на сайте www.xerox.com/office/5500support.

ВНИМАНИЕ

Лоток для конвертов следует помещать только на место лотка 2. Если поместить лоток для конвертов на место другого лотка, он будет поврежден.

При работе с лотком для конвертов в меню лотка 2 не следует задавать автоопределение, так как в этом случае оно осуществлено не будет. При работе с лотком для конвертов не следует в качестве источника бумаги по умолчанию задавать лоток 2.

1. Загрузите конверты в лоток:

- Поместите в лоток конверты формата C4 для подачи **коротким краем**.
- Поместите в лоток конверты формата Monarch, #10, C5 или DL для подачи **длинным краем**.
- Поместите конверты рабочей стороной **вверх**.
- Кладите конверты клапаном к **входному** отверстию принтера (с **левой** стороны лотка).

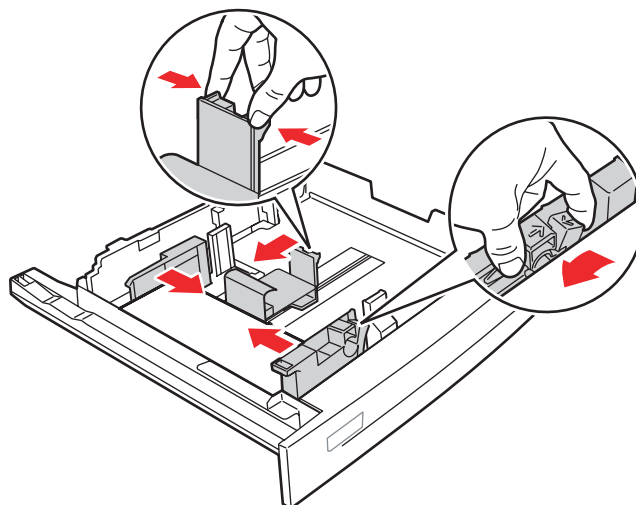

5500-203

2. Установите ограничители соответственно размеру конвертов.
3. Если на передней панели появится запрос, подтвердите выделенный тип и размер бумаги с помощью кнопки **ОК**. Если вы изменили размер или тип бумаги, выполните следующее:
 - a. Выберите **Change** (Изменить) и нажмите кнопку **ОК**.
 - b. Выберите **Envelope** (Конверт) и нажмите кнопку **ОК**.
 - c. Выберите размер бумаги и нажмите кнопку **ОК**, чтобы сохранить выбранные значения.
4. В драйвере принтера выберите в качестве типа бумаги **Конверт** или **Лоток 2** в качестве источника бумаги.