

Atolamentos de papel

Este tópico inclui:

- "Atolamento em A" na página 4-4
- "Atolamento em B" na página 4-5
- "Atolamento em B e C" na página 4-8
- "Atolamento em C" na página 4-12
- "Atolamento em D" na página 4-14
- "Atolamento em D e A" na página 4-15
- "Atolamento em E" na página 4-18
- "Atolamento em F" na página 4-21
- "Atolamento em G" na página 4-22
- "Atolamento em H" na página 4-24
- "Atolamento na bandeja superior do empilhador" na página 4-25
- "Atolamento de tamanho de papel na bandeja 1 (MPT)" na página 4-26
- "Atolamento de tamanho de papel nas bandejas 2-5" na página 4-28
- "Atolamento de tamanho de papel na bandeja 6" na página 4-31
- "Atolamento na bandeja 2, 3, 4 ou 5" na página 4-34
- "Atolamento na bandeja 1 (MPT)" na página 4-36
- "Atolamento na bandeja 2 e na porta A" na página 4-38
- "Atolamento na bandeja 3 e na porta B" na página 4-41
- "Atolamento na bandeja 4 ou 5 e na porta C" na página 4-46
- "Atolamento na bandeja 6" na página 4-50

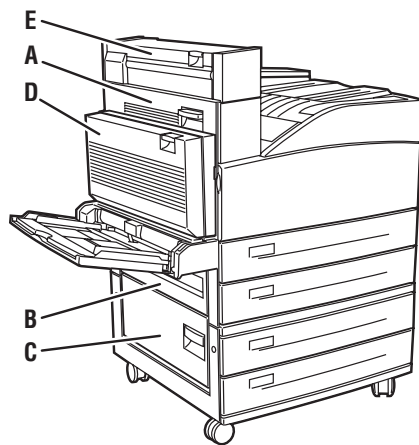

5500-070

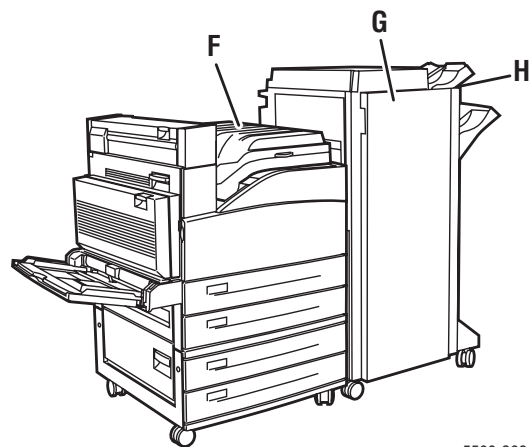

5500-208

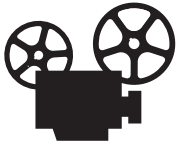

Estão disponíveis vídeos com instruções sobre como eliminar atolamentos de papel. Os vídeos estão no *CD de documentação interativa* e em www.xerox.com/office/5500support.

Atolamento em A

Siga estas etapas para eliminar o atolamento.

Aviso

Tome cuidado; alguns componentes dentro da porta A podem estar quentes.

1. Abra a porta A.

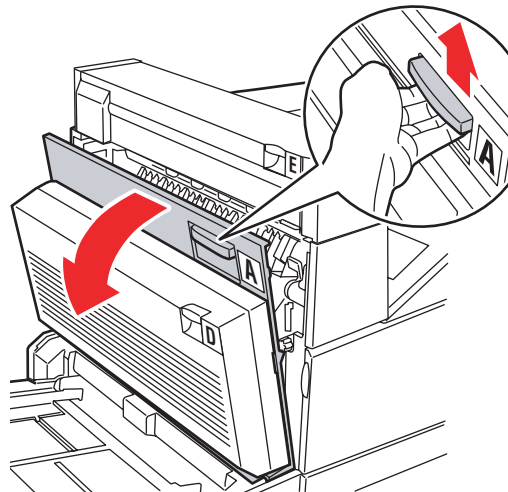

5500-001

2. Retire o papel atolado da impressora. Se necessário, pressione a alça verde para mover o papel de modo a facilitar a remoção. Verifique se todos os fragmentos de papel foram removidos.

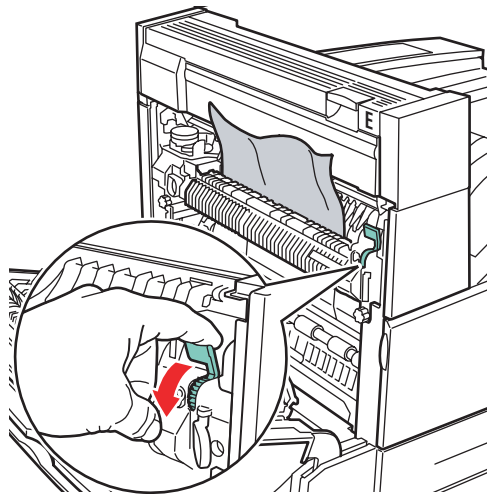

5500-002

3. Feche a porta A.

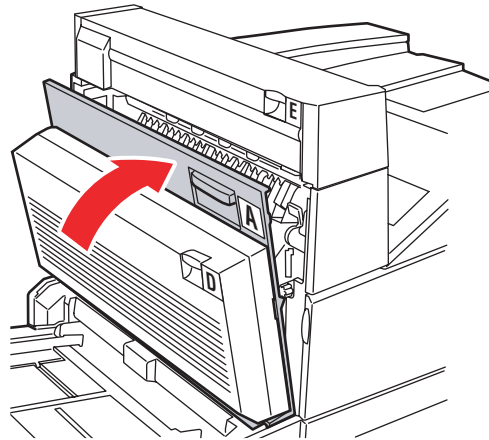

5500-003

Atolamento em B

Siga estas etapas para eliminar o atolamento.

1. Se a impressora tiver o alimentador de 2000 folhas (bandeja 6), deslize-o para fora dela.

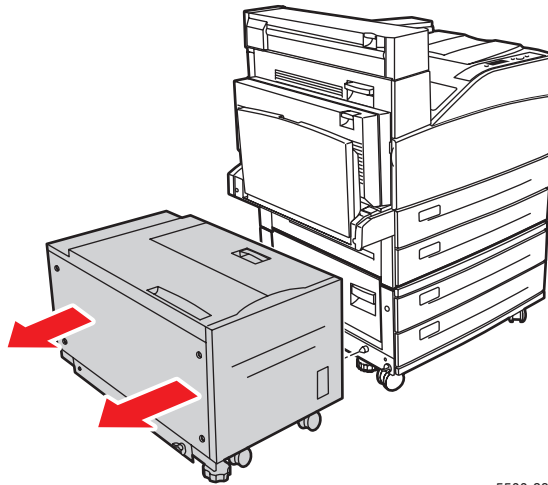

5500-230

2. Abra a porta B.

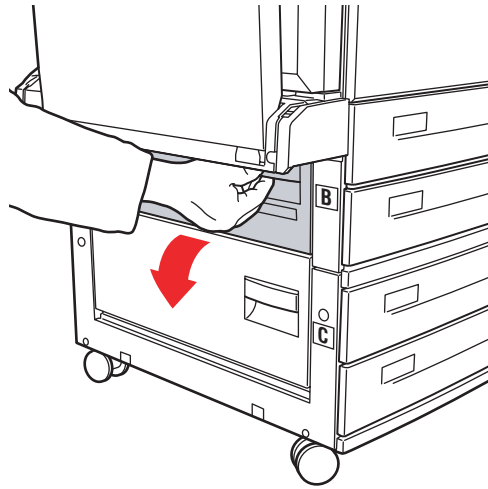

5500-004

3. Retire o papel atolado da impressora. Verifique se todos os fragmentos de papel foram removidos.

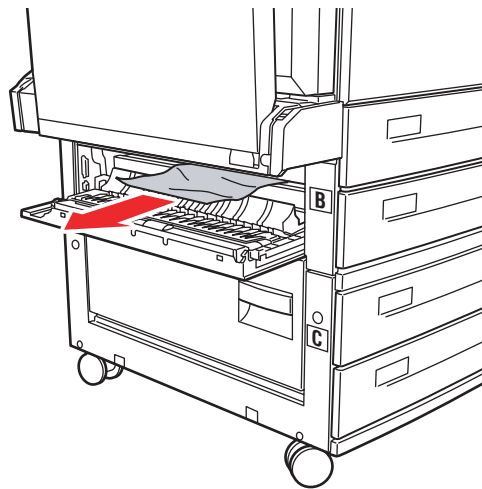

5500-005

4. Feche a porta B.

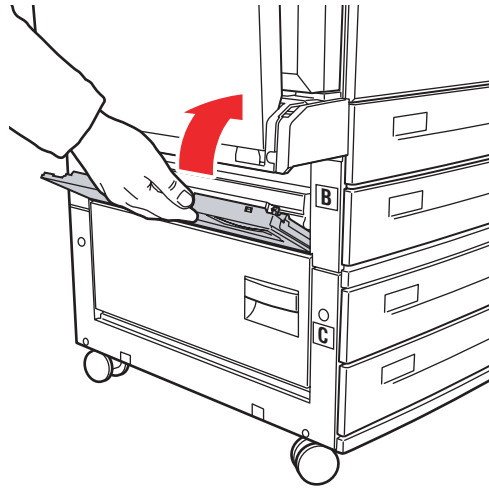

5500-006

5. Se a impressora tiver o alimentador de 2000 folhas (bandeja 6), deslize-o firmemente contra ela.

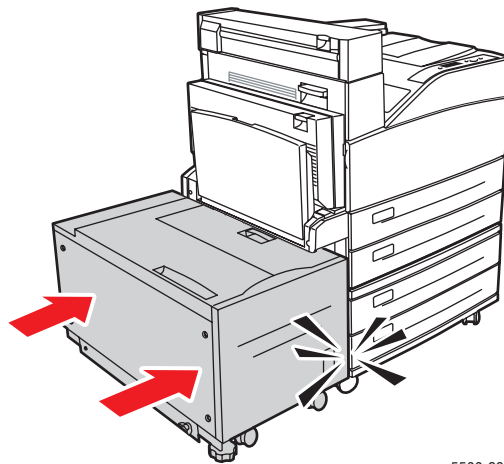

5500-231

Atolamento em B e C

Siga estas etapas para eliminar o atolamento.

1. Se a impressora tiver o alimentador de 2000 folhas (bandeja 6), deslize-o para fora dela.

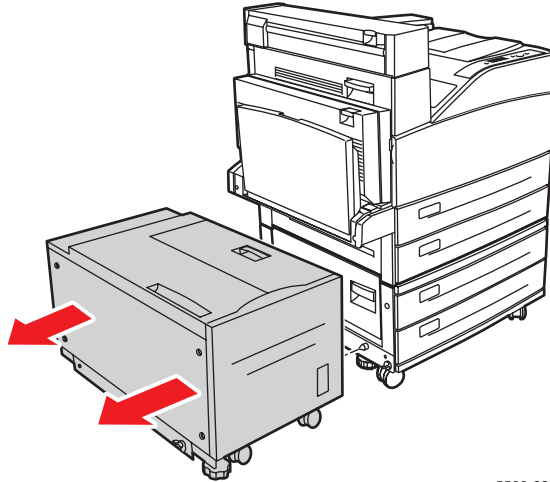

5500-230

2. Abra a porta B.

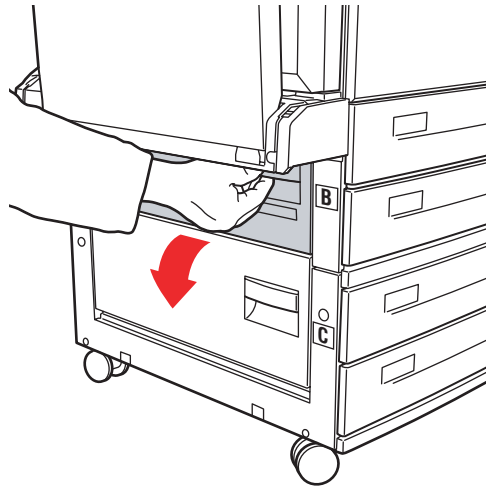

5500-004

3. Retire o papel atolado da impressora. Verifique se todos os fragmentos de papel foram removidos.

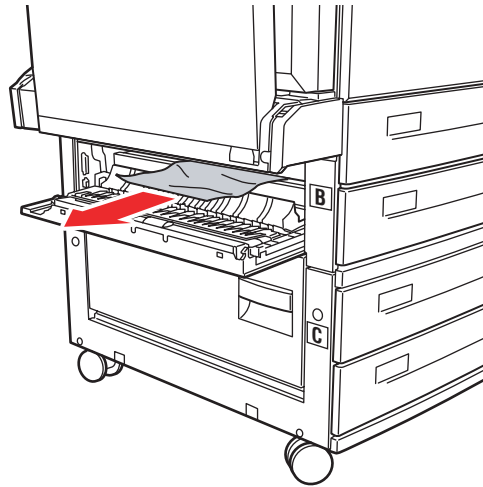

5500-005

4. Feche a porta B.

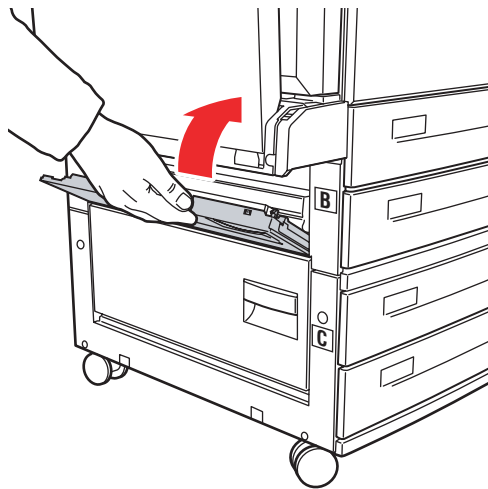

5500-006

5. Abra a porta C.

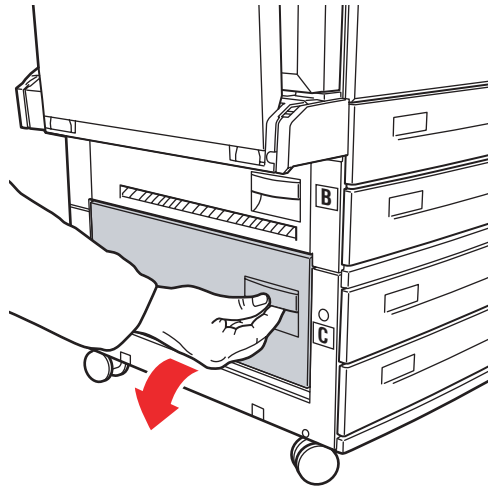

5500-007

6. Retire o papel atolado da impressora. Verifique se todos os fragmentos de papel foram removidos.

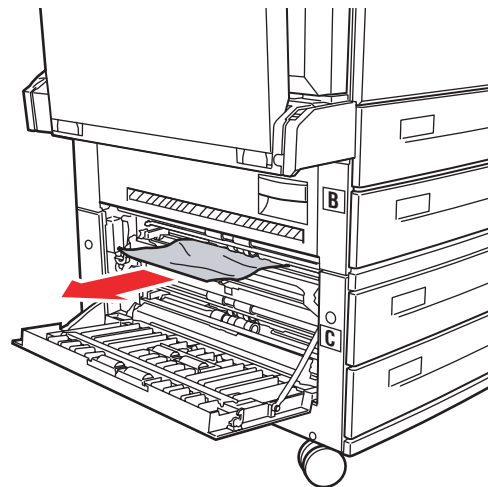

5500-008

7. Feche a porta C.

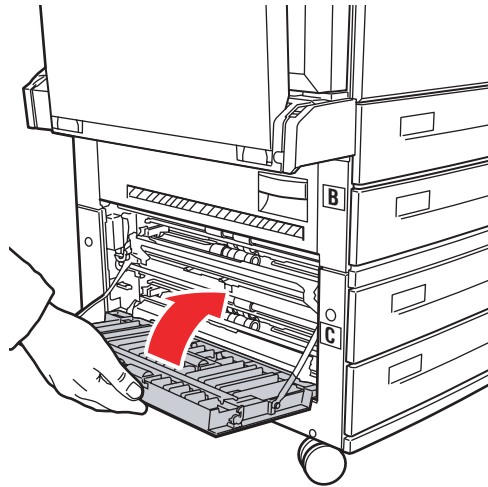

5500-009

8. Se a impressora tiver o alimentador de 2000 folhas (bandeja 6), deslize-o firmemente contra ela.

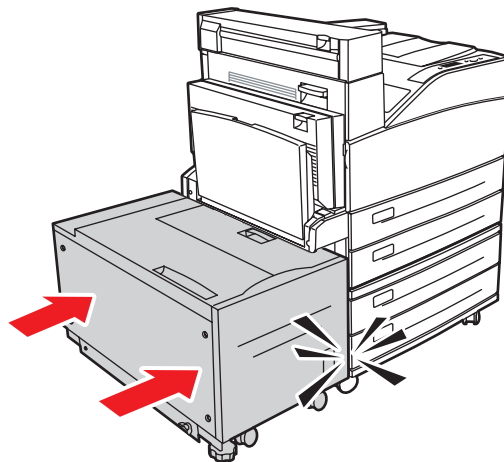

5500-231

Atolamento em C

Siga estas etapas para eliminar o atolamento.

1. Se a impressora tiver o alimentador de 2000 folhas (bandeja 6), deslize-o para fora dela.

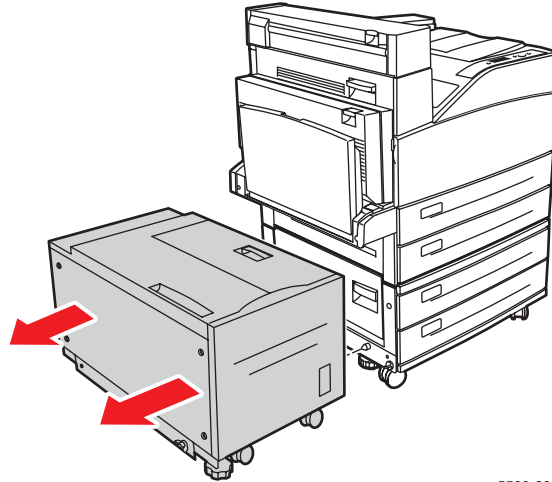

5500-230

2. Abra a porta C.

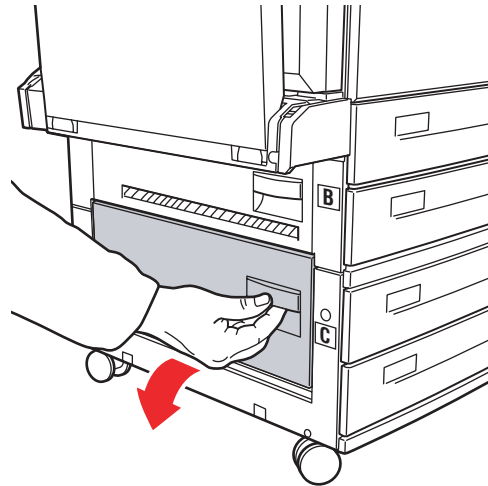

5500-007

3. Retire o papel atolado da impressora. Verifique se todos os fragmentos de papel foram removidos.

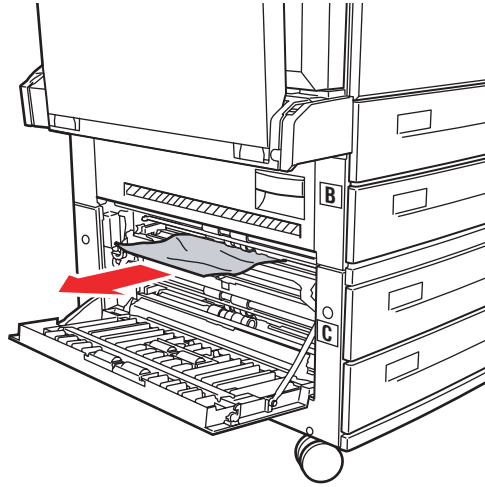

5500-008

4. Feche a porta C.

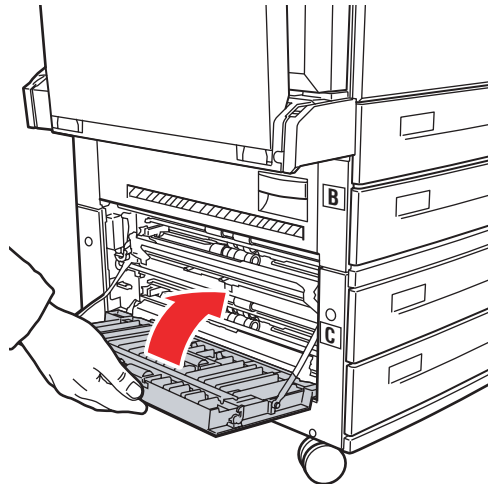

5500-009

5. Se a impressora tiver o alimentador de 2000 folhas (bandeja 6), deslize-o firmemente contra ela.

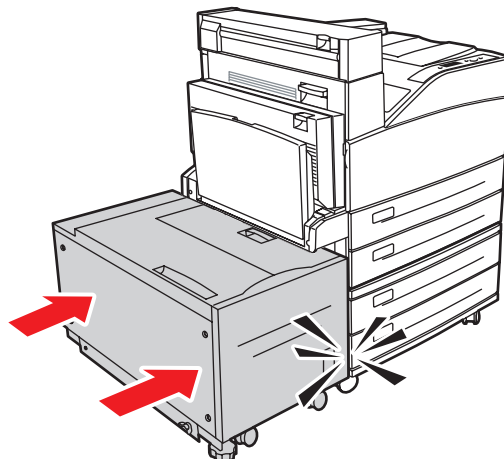

5500-231

Atolamento em D

Siga estas etapas para eliminar o atolamento.

1. Abra a porta D.

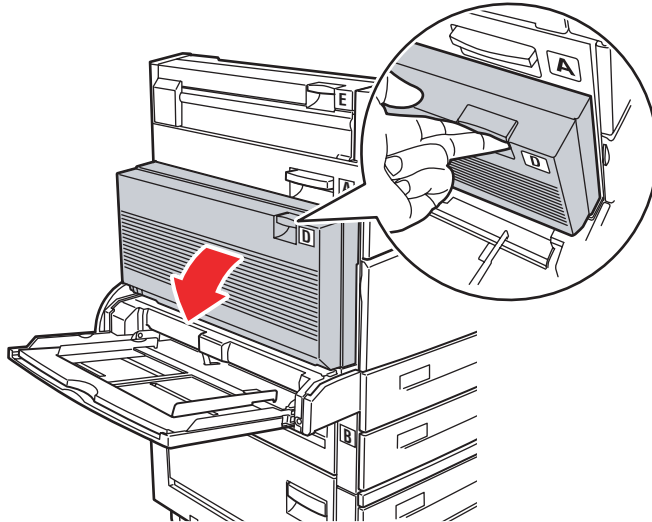

5500-027

2. Retire o papel atolado da impressora. Verifique se todos os fragmentos de papel foram removidos.

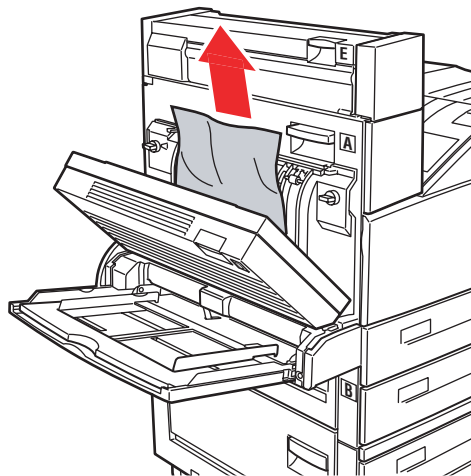

5500-028

3. Feche a porta D.

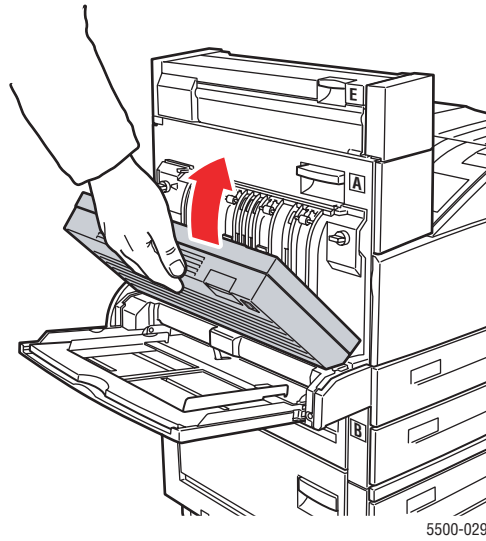

Atolamento em D e A

Siga estas etapas para eliminar o atolamento.

1. Abra a porta D.

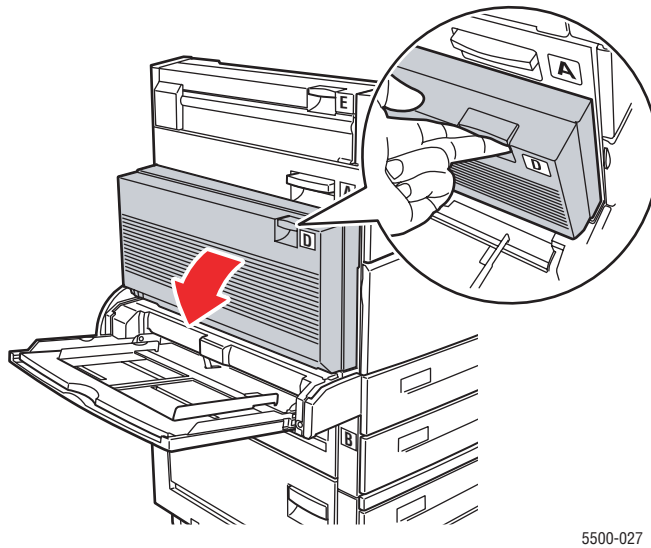

2. Retire o papel atolado da impressora. Verifique se todos os fragmentos de papel foram removidos.

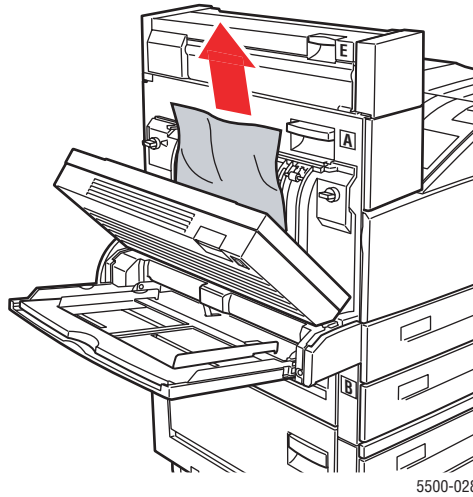

3. Feche a porta D.

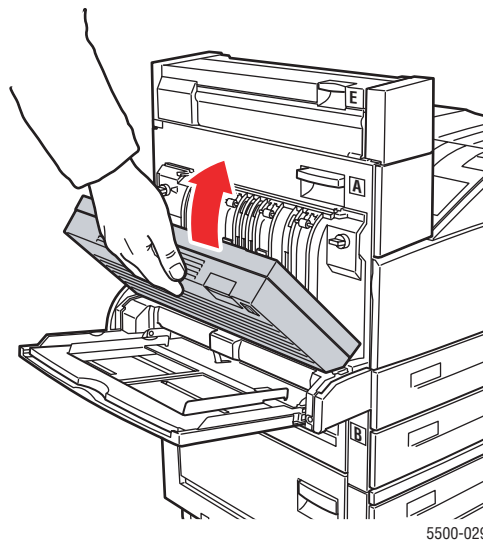

4. Abra a porta A.

Aviso

Tome cuidado; alguns componentes dentro da porta A podem estar quentes.

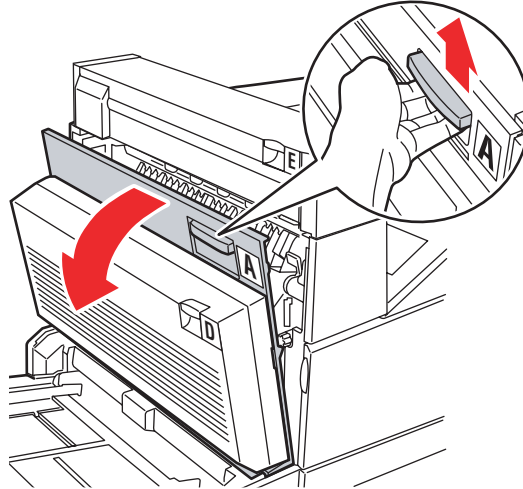

5500-001

5. Retire o papel atolado da impressora. Se necessário, pressione a alça verde para mover o papel de modo a facilitar a remoção. Verifique se todos os fragmentos de papel foram removidos.

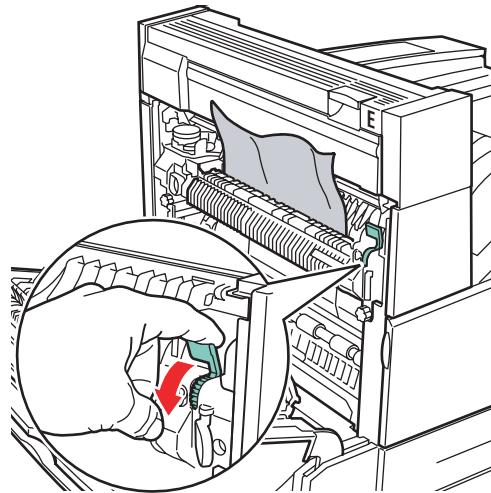

5500-002

6. Feche a porta A.

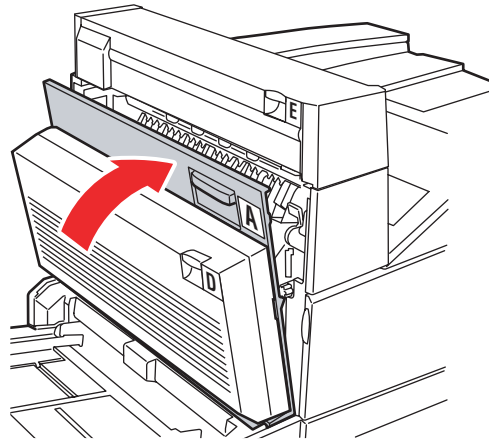

5500-003

Atolamento em E

Siga estas etapas para eliminar o atolamento.

Aviso

Tome cuidado; alguns componentes dentro da porta A podem estar quentes.

1. Abra a porta A.

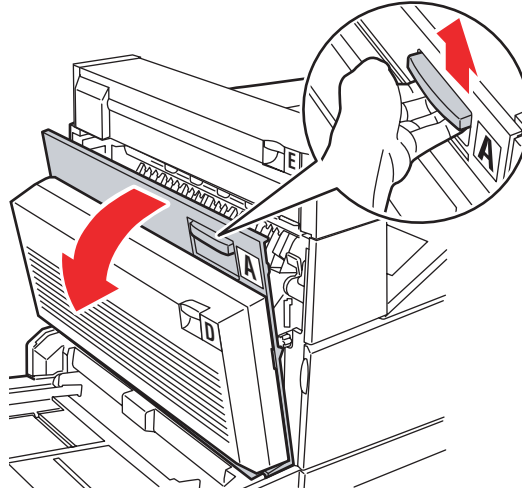

5500-001

2. Feche a porta E.

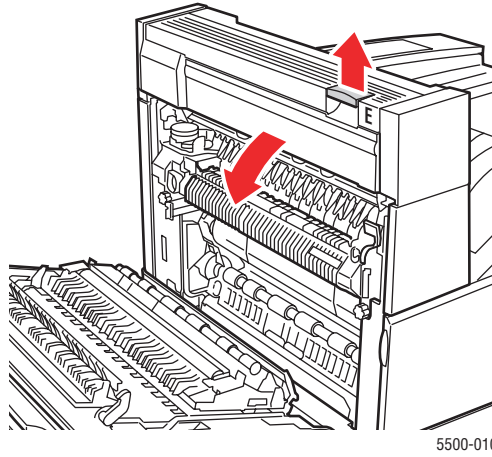

3. Retire o papel atolado da impressora. Verifique se todos os fragmentos de papel foram removidos.

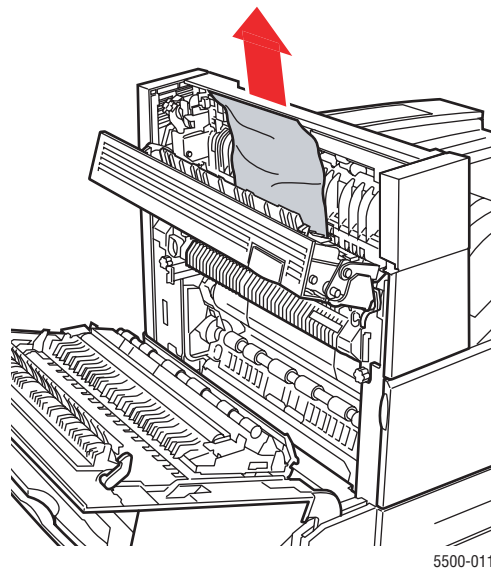

4. Fechar porta E.

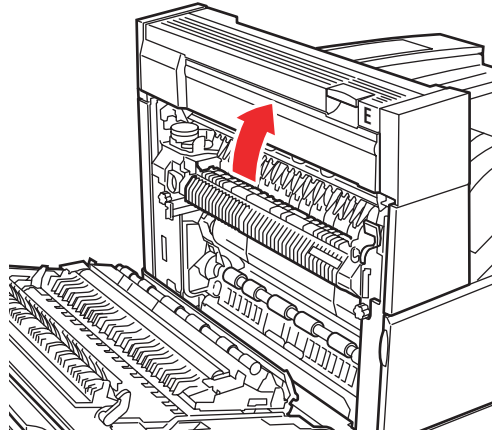

5500-012

5. Feche a porta A.

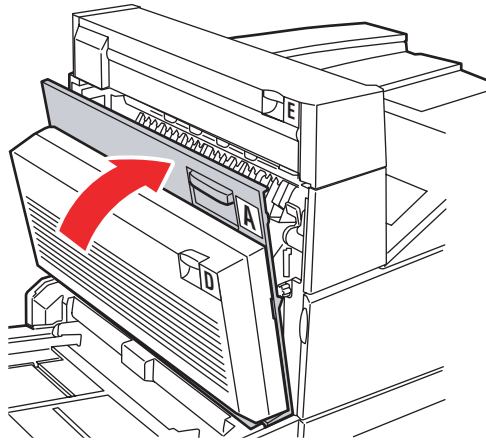

5500-003

Atolamento em F

Siga estas etapas para eliminar o atolamento.

1. Abra a porta F.

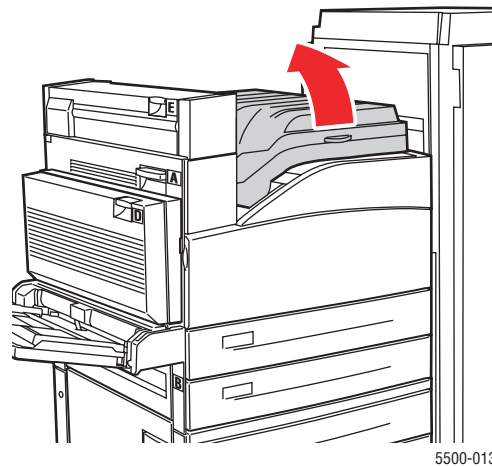

5500-013

2. Retire o papel atolado da impressora. Verifique se todos os fragmentos de papel foram removidos.

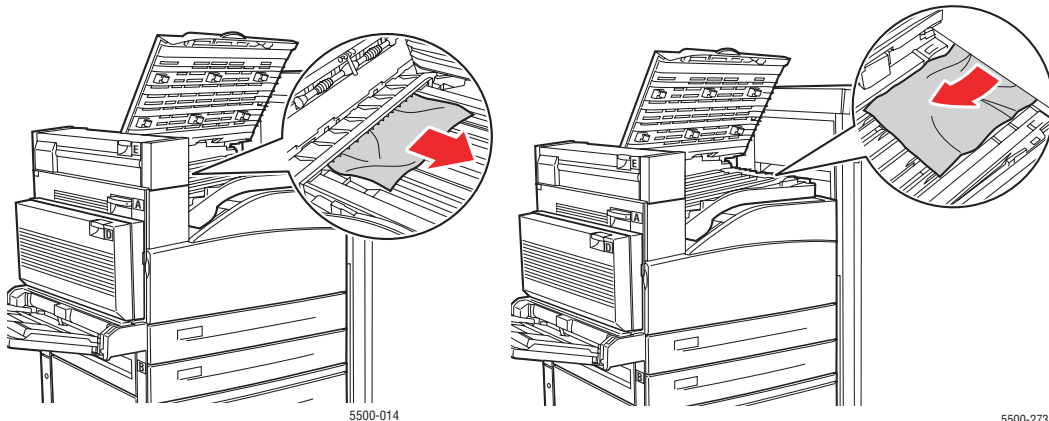

5500-014

5500-273

3. Feche a porta F.

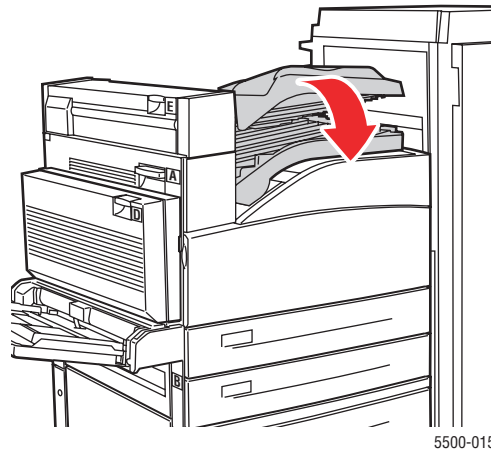

Atolamento em G

Siga estas etapas para eliminar o atolamento. No painel dianteiro da impressora, pressione o botão **i** para exibir informações sobre a mensagem desse painel.

1. Se estiver visível, puxe o papel atolado para fora da bandeja superior do empilhador.

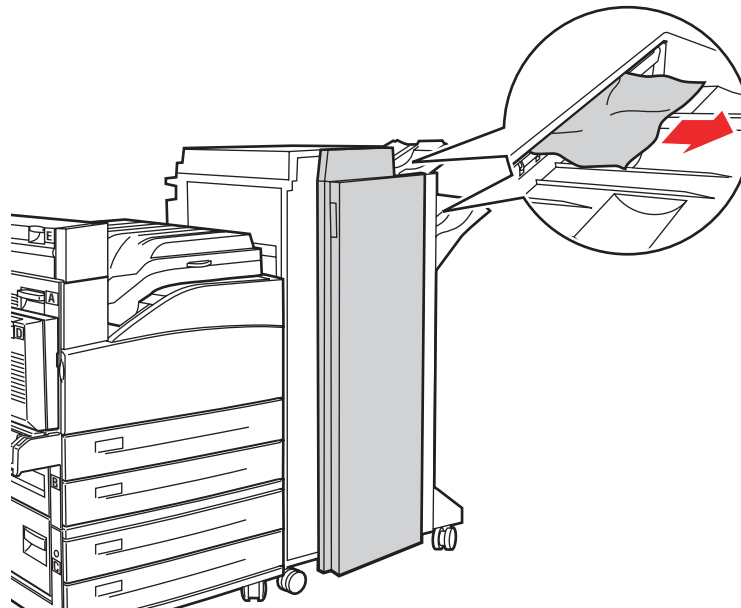

2. Abra a porta G.

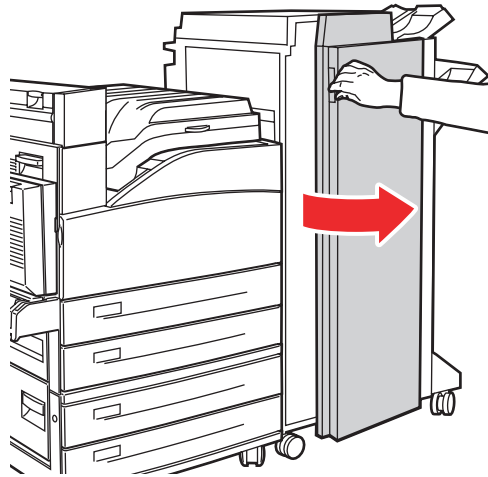

5500-186

3. Dependendo das instruções mostradas no painel dianteiro, abra a alça 2a, 2b ou 3 conforme mostrado nas etiquetas de instruções.

Nota

Se o grampeador estiver no caminho, deslize-o em sua direção e, em seguida, para a direita.

4. Se tiver aberto a alça 2a ou 2b, gire o botão 2c no sentido anti-horário conforme necessário.
5. Retire o papel atolado da impressora. Verifique se todos os fragmentos de papel foram removidos.
6. Feche as alças abertas na etapa 3.
7. Feche a porta G.

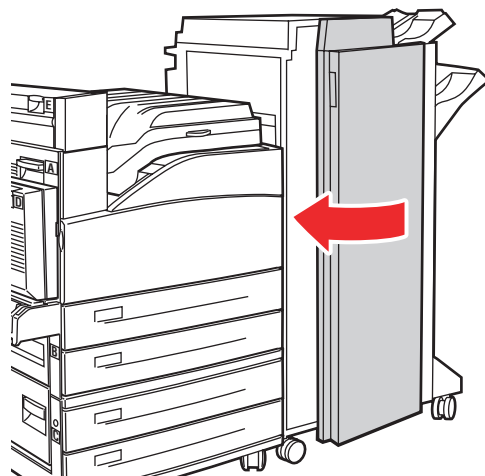

5500-018

Atolamento em H

Siga estas etapas para eliminar o atolamento.

1. Levante a porta H.

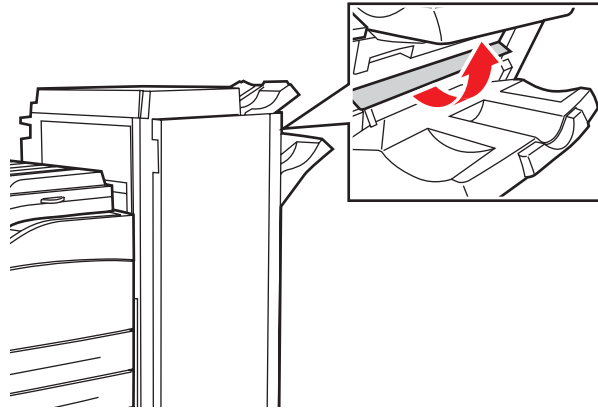

5500-270

2. Retire o papel atolado da impressora. Verifique se todos os fragmentos de papel foram removidos.

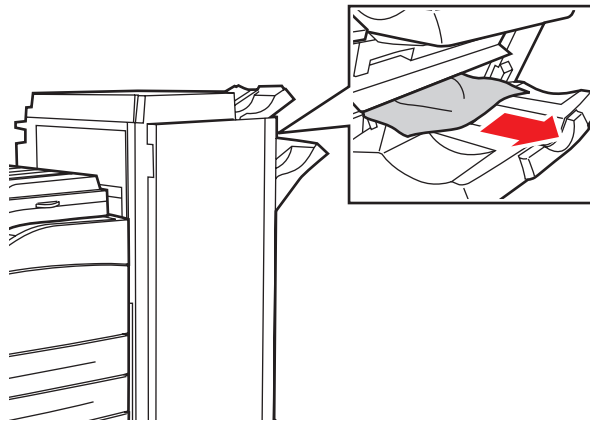

5500-202

3. Feche a porta H.

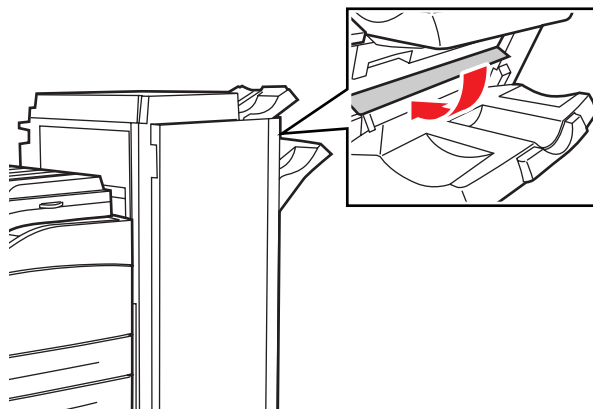

5500-271

Atolamento na bandeja superior do empilhador

Siga estas etapas para eliminar o atolamento.

1. Retire o papel atolado da bandeja superior do empilhador.
2. Abra a porta G.

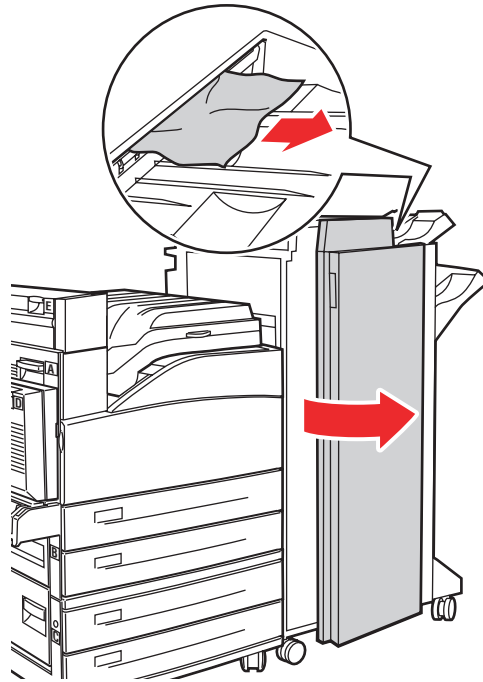

5500-025

3. Feche a porta G.

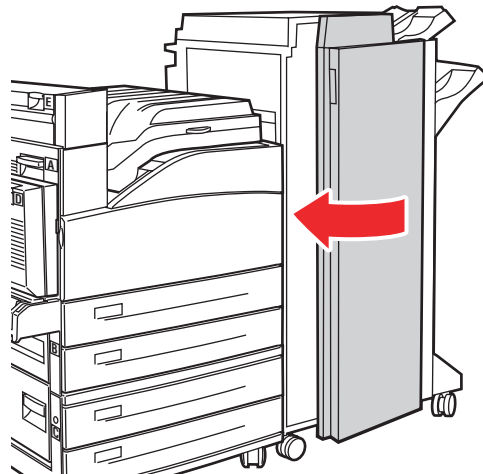

5500-018

Atolamento de tamanho de papel na bandeja 1 (MPT)

Siga estas etapas para eliminar o atolamento de tamanho de papel na bandeja 1.

1. Verifique se as guias de largura estão ajustadas ao papel.

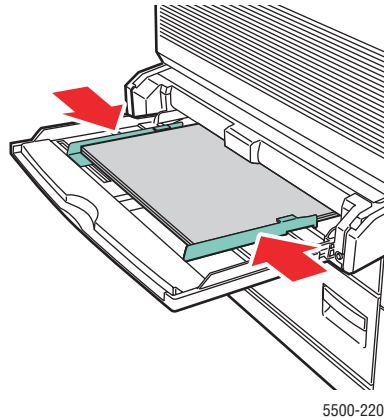

2. Se o tamanho e o tipo de papel mostrados no painel dianteiro corresponderem ao tamanho e ao tipo de papel da bandeja, pressione o botão **OK**.
3. Se o tamanho de papel mostrado no painel dianteiro não corresponder ao tamanho do papel na bandeja, faça o seguinte:
 - a. Selecione **Alterar tamanho de papel** e pressione o botão **OK**.
 - b. Selecione **Detectado automaticamente**, **Personalizar** ou um tamanho de papel listado e pressione o botão **OK**.
 - c. Se você selecionar **Personalizar**, especifique a largura e a altura do papel. Selecione **Largura personalizada**, pressione o botão **OK**, role até a largura do papel e pressione o botão **OK**. Selecione **Altura personalizada**, pressione o botão **OK**, role até a altura do papel e pressione o botão **OK**.
4. Abra a porta A.

Aviso

Tome cuidado; alguns componentes dentro da porta A podem estar quentes.

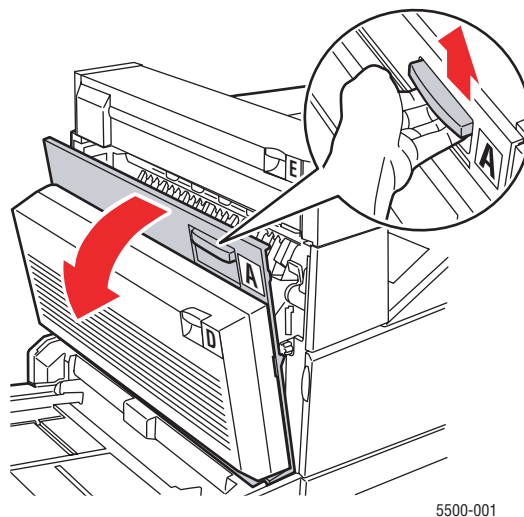

5. Retire o papel atolado da impressora. Se necessário, pressione a alça verde para mover o papel de modo a facilitar a remoção. Verifique se todos os fragmentos de papel foram removidos.

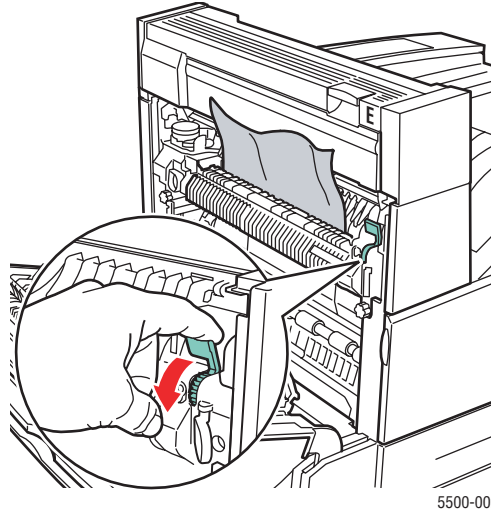

5500-002

6. Feche a porta A.

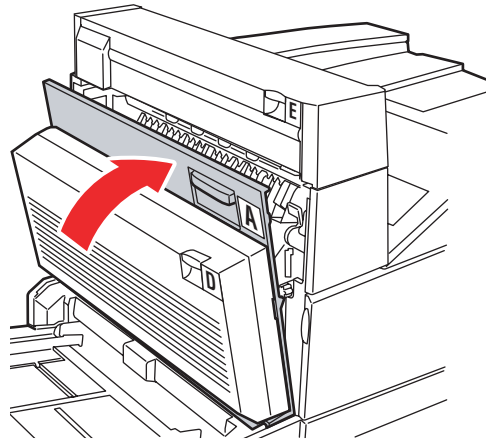

5500-003

Atolamento de tamanho de papel nas bandejas 2-5

Siga estas etapas para eliminar o atolamento de tamanho de papel nas bandejas 2-5.

1. Puxe para fora a bandeja especificada no painel dianteiro.

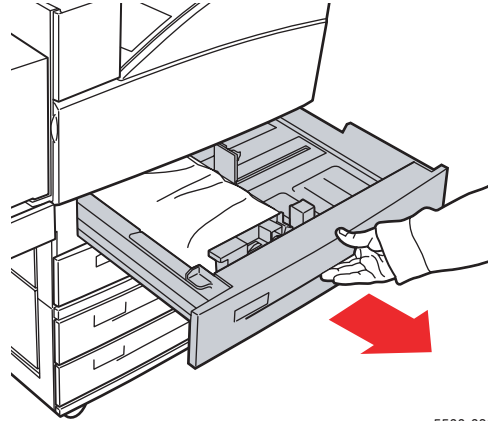

5500-030

2. Verifique se as guias de extensão e largura estão pressionadas contra o papel.

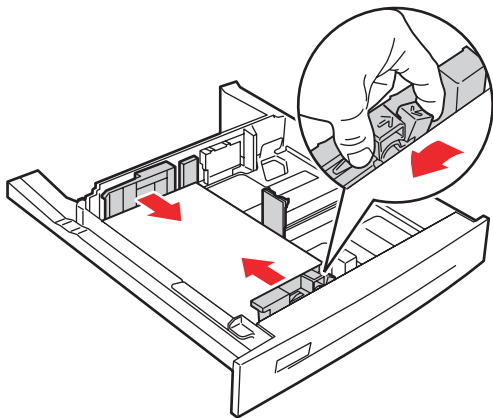

5500-064

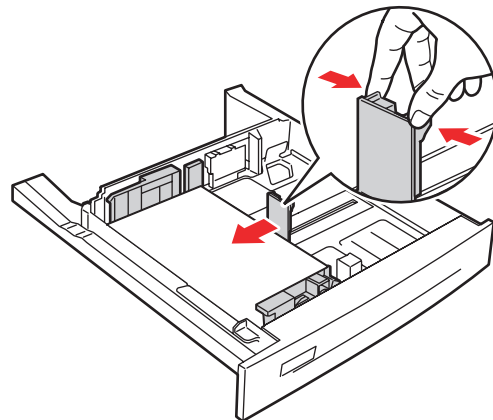

5500-063

3. Empurre a bandeja totalmente para dentro da impressora.

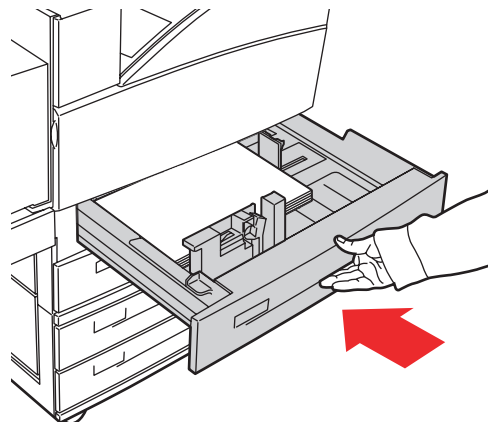

5500-032

4. Especifique o tamanho do papel executando os seguintes procedimentos:
 - a. Nos menus do painel dianteiro, selecione **Configuração da impressora** e pressione o botão **OK**.
 - b. Selecione **Configuração do manuseio do papel** e pressione o botão **OK**.
 - c. Selecione **Configuração da bandeja [2 - 5]** e pressione o botão **OK**.
 - d. Selecione **Detectado automaticamente**, **Personalizar** ou um tamanho de papel listado e pressione o botão **OK**.
 - e. Se você selecionar **Personalizar**, especifique a largura e a altura do papel. Selecione **Largura personalizada**, pressione o botão **OK**, role até a largura do papel e pressione o botão **OK**. Selecione **Altura personalizada**, pressione o botão **OK**, role até a altura do papel e pressione o botão **OK**.
5. Abra a porta A.

Aviso

Tome cuidado; alguns componentes dentro da porta A podem estar quentes.

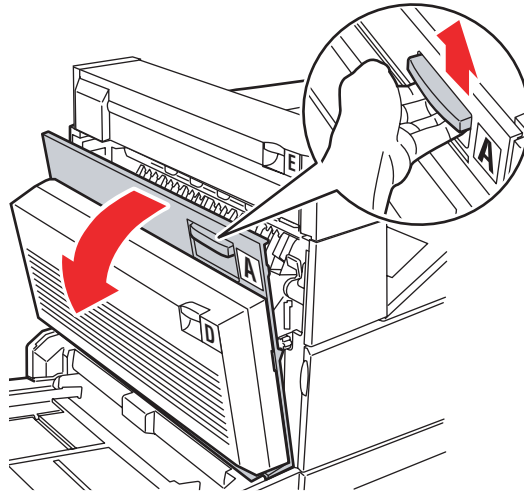

5500-001

6. Retire o papel atolado da impressora. Se necessário, pressione a alça verde para mover o papel de modo a facilitar a remoção. Verifique se todos os fragmentos de papel foram removidos.

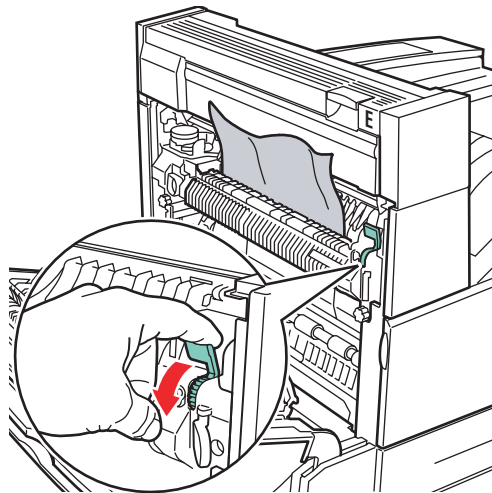

5500-002

7. Feche a porta A.

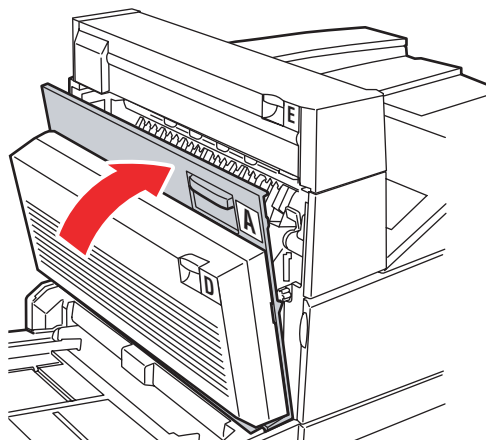

5500-003

Atolamento de tamanho de papel na bandeja 6

Siga estas etapas para eliminar o atolamento de tamanho de papel na bandeja 6.

1. Retire a bandeja 6.

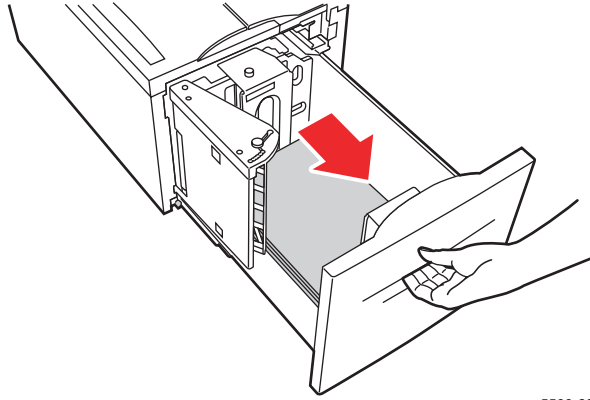

5500-239

2. Verifique se as guias de extensão e largura estão definidas corretamente.

Nota

A configuração padrão é definida para um papel de 8,5 x 11 polegadas. Altere as guias para um papel A4.

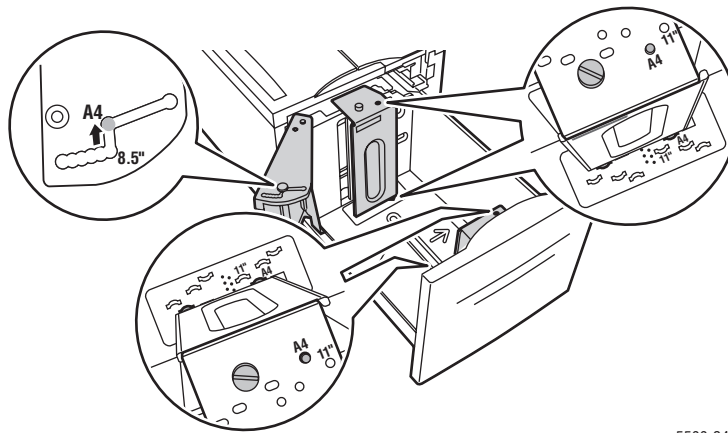

5500-240

3. Empurre a bandeja totalmente para dentro da impressora.

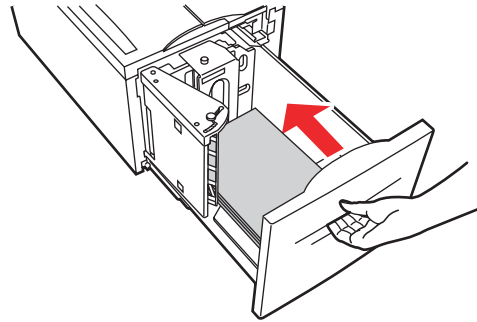

5500-115

4. Especifique o tamanho do papel executando os seguintes procedimentos:
 - a. Nos menus do painel dianteiro, selecione **Configuração da impressora** e pressione o botão **OK**.
 - b. Selecione **Configuração do manuseio do papel** e pressione o botão **OK**.
 - c. Selecione **Configuração da bandeja 6** e pressione o botão **OK**.
 - d. Selecione **Detectado automaticamente** ou um tamanho de papel listado e pressione o botão **OK**.
5. Abra a porta A.

Aviso

Tome cuidado; alguns componentes dentro da porta A podem estar quentes.

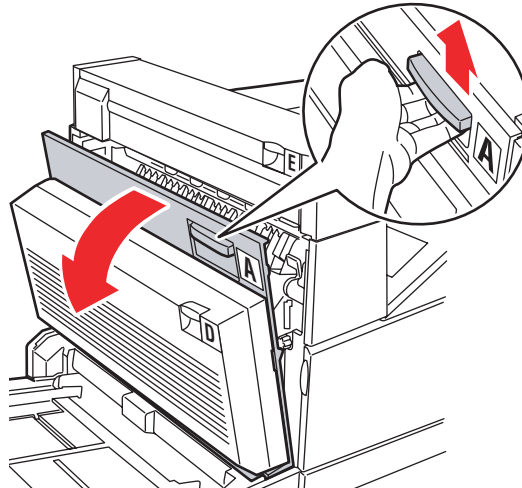

5500-001

6. Retire o papel atolado da impressora. Se necessário, pressione a alça verde para mover o papel de modo a facilitar a remoção. Verifique se todos os fragmentos de papel foram removidos.

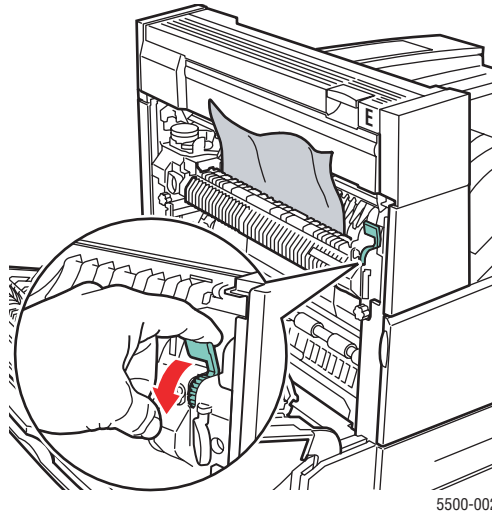

5500-002

7. Feche a porta A.

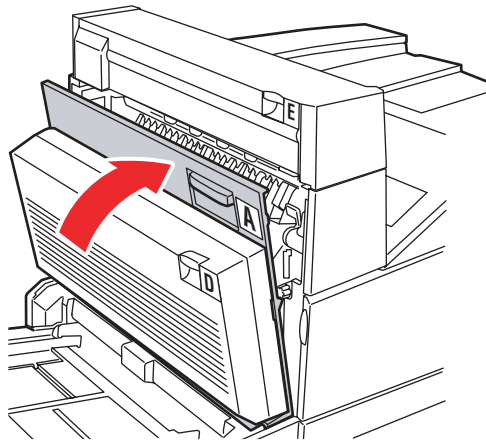

5500-003

Atolamento na bandeja 2, 3, 4 ou 5

Siga estas etapas para eliminar o atolamento.

1. Puxe a bandeja especificada no painel dianteiro, retirando-a totalmente da impressora.

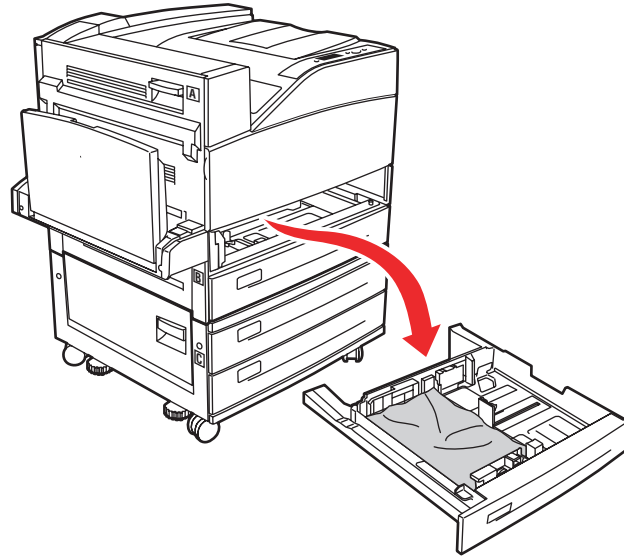

5500-210

2. Retire o papel atolado do slot da bandeja da impressora. Verifique se todos os fragmentos de papel foram removidos.

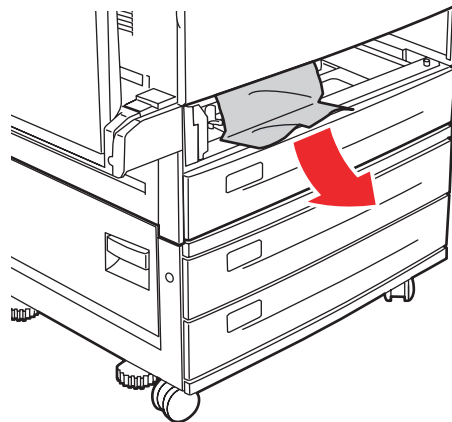

5500-214

3. Remova o papel amassado da bandeja.

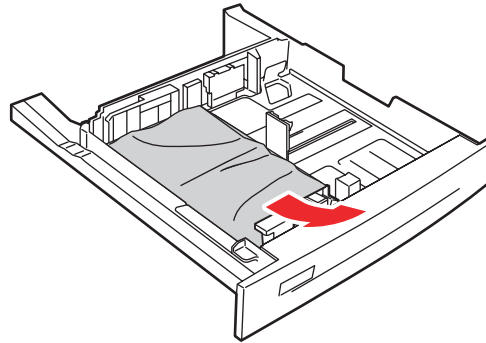

5500-031

4. Verifique se o papel foi colocado corretamente na bandeja e se as guias estão pressionadas contra ele.

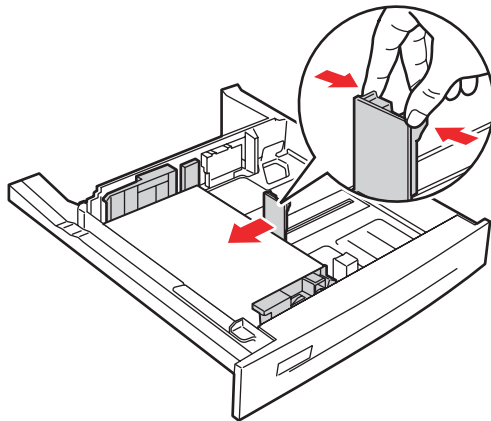

5500-063

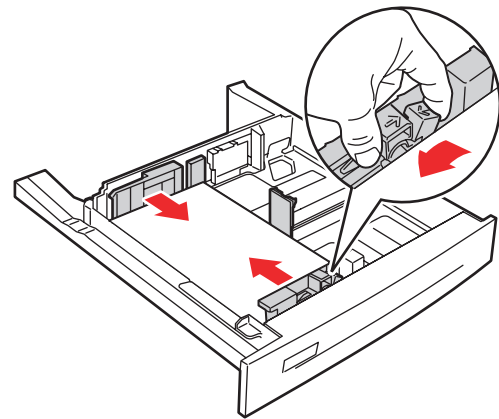

5500-064

5. Insira a bandeja e empurre-a completamente para dentro da impressora.

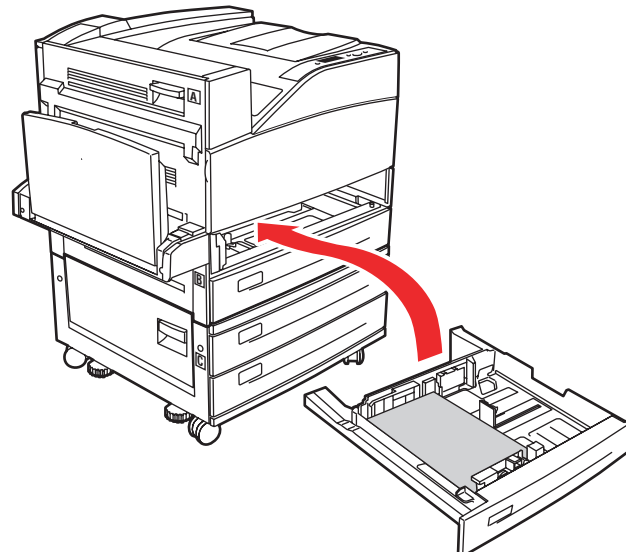

5500-216

Atolamento na bandeja 1 (MPT)

Siga estas etapas para eliminar o atolamento.

1. Abra a porta A.

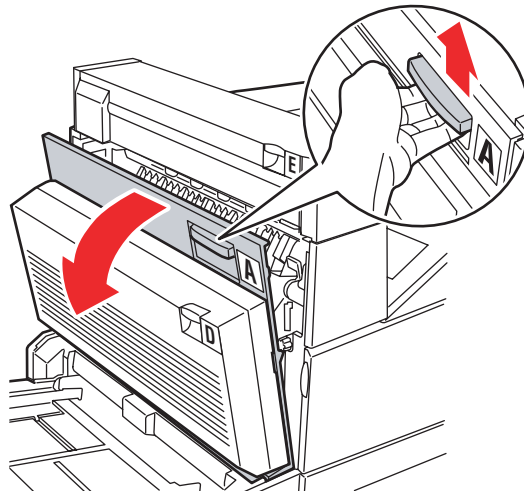

5500-001

2. Retire o papel atolado da impressora. Se necessário, pressione a alça verde para mover o papel de modo a facilitar a remoção. Verifique se todos os fragmentos de papel foram removidos.

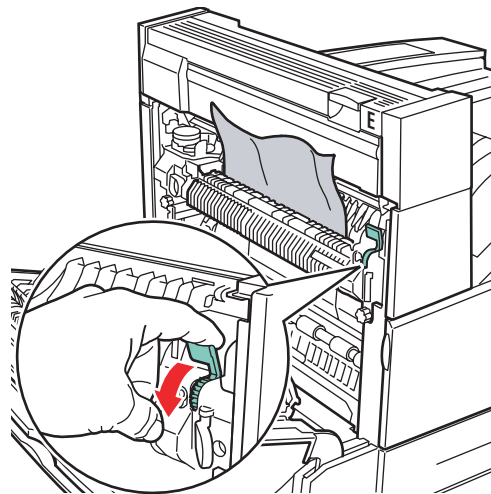

5500-002

3. Remova o papel atolado ou amassado da bandeja 1 (MPT) e feche a bandeja.

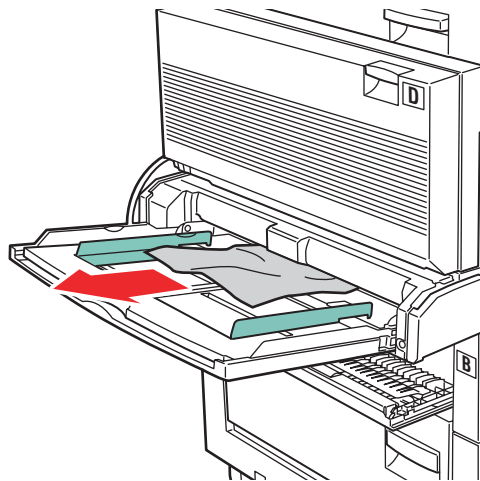

5500-048

4. Feche a porta A.

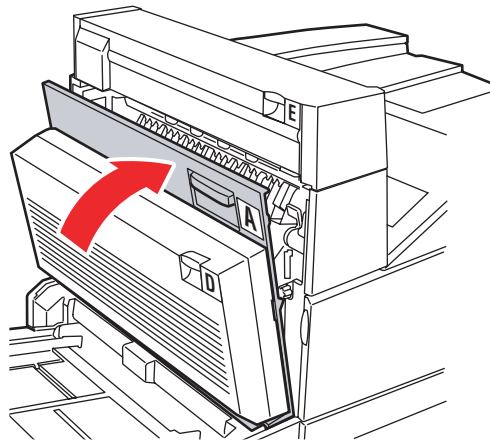

5500-003

5. Verifique se o papel foi colocado corretamente na bandeja e se as guias estão pressionadas contra ele.

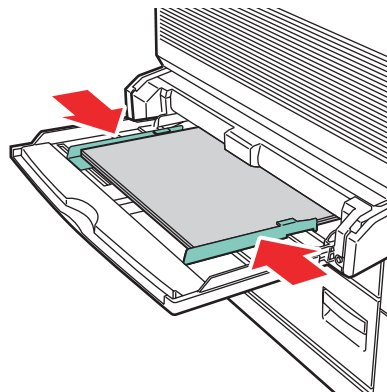

5500-220

Atolamento na bandeja 2 e na porta A

Siga estas etapas para eliminar o atolamento.

Aviso

Tome cuidado; alguns componentes dentro da porta A podem estar quentes.

1. Abra a porta A.

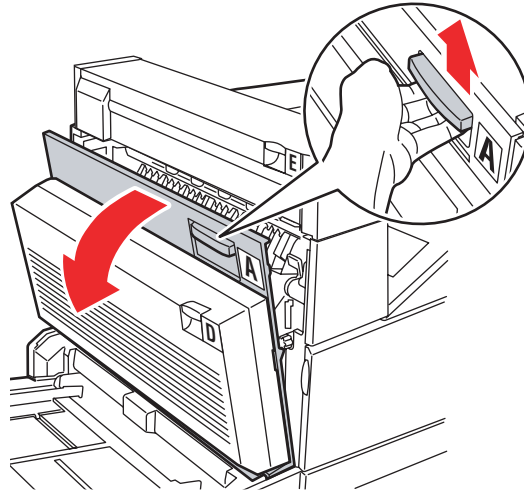

5500-001

2. Retire o papel atolado da impressora. Se necessário, pressione a alça verde para mover o papel de modo a facilitar a remoção. Verifique se todos os fragmentos de papel foram removidos.

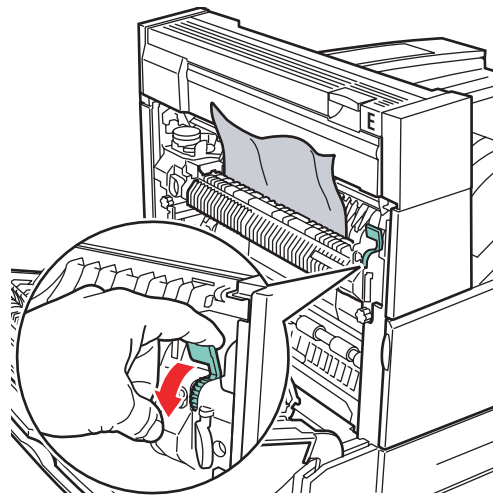

5500-002

3. Feche a porta A.

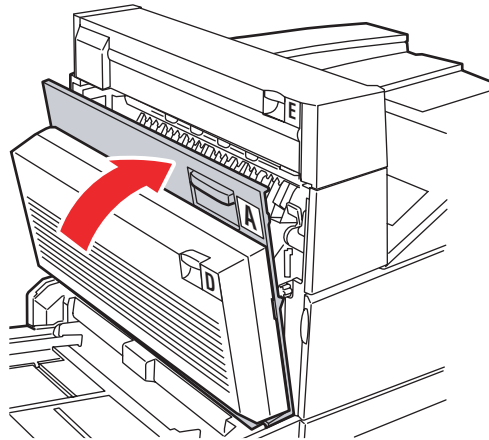

5500-003

4. Retire a bandeja 2 completamente para fora da impressora.

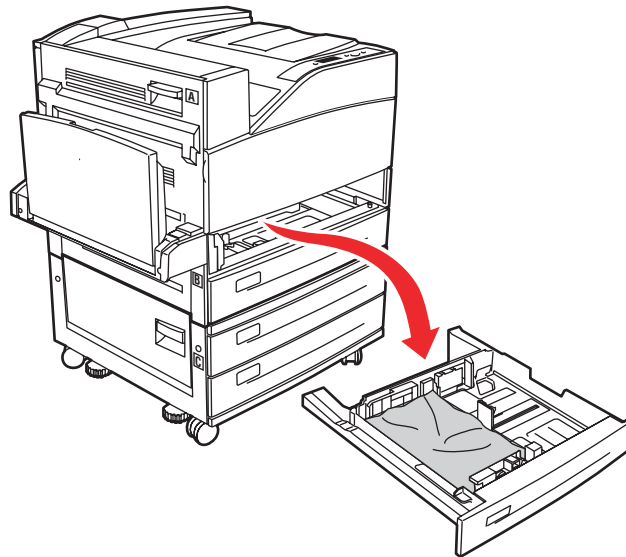

5500-210

5. Retire o papel atolado do slot da bandeja da impressora. Verifique se todos os fragmentos de papel foram removidos.

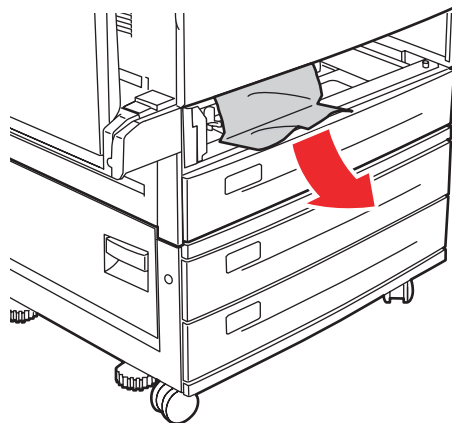

5500-214

6. Remova o papel amassado da bandeja.

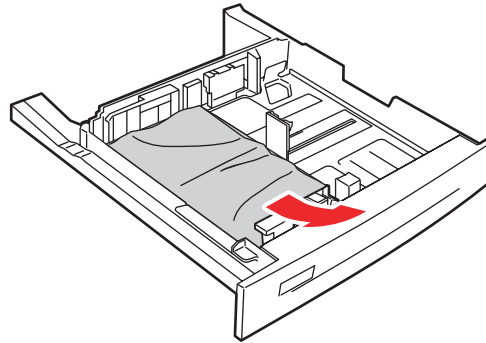

5500-031

7. Verifique se o papel foi colocado corretamente na bandeja e se as guias de extensão e largura estão pressionadas contra ele.

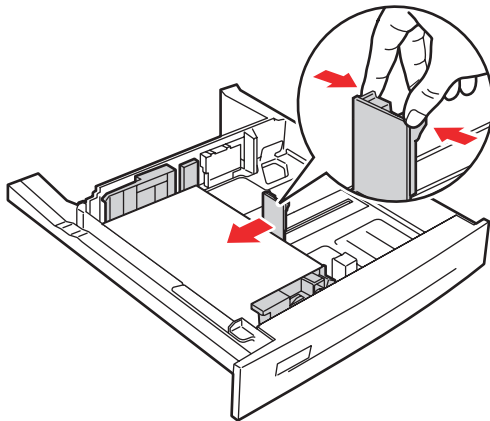

5500-063

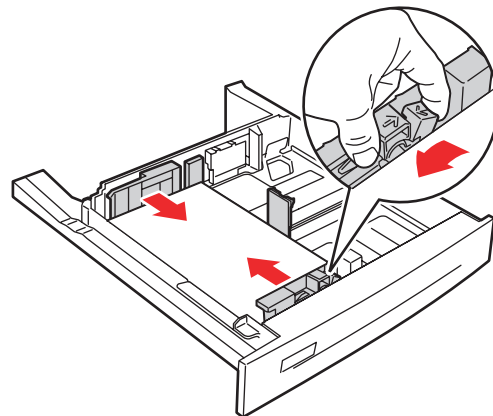

5500-064

8. Insira a bandeja e empurre-a completamente para dentro da impressora.

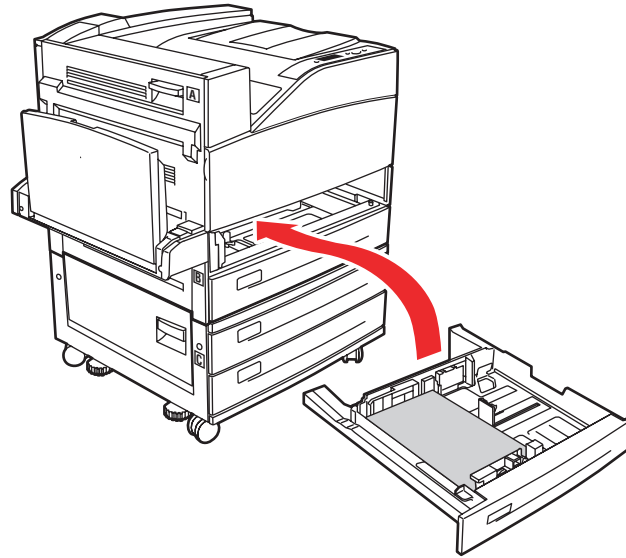

5500-216

Atolamento na bandeja 3 e na porta B

Siga estas etapas para eliminar o atolamento.

1. Se a impressora tiver o alimentador de 2000 folhas (bandeja 6), deslize-o para fora dela.

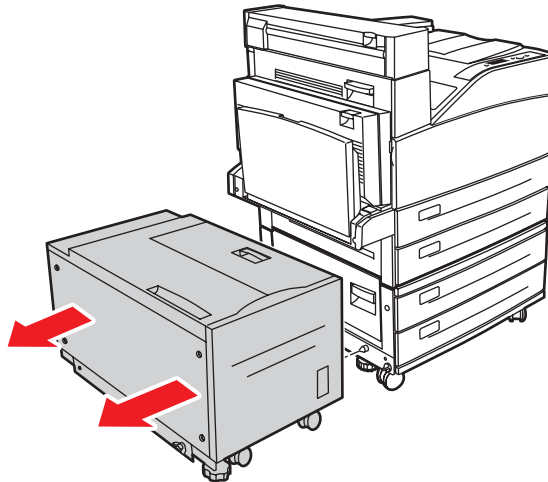

5500-230

2. Abra a porta B.

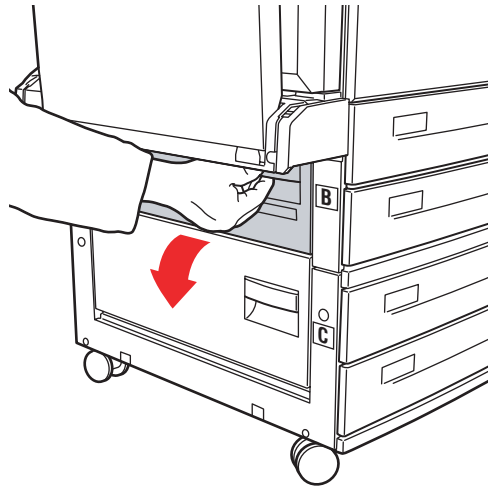

5500-004

3. Retire o papel atolado da impressora. Verifique se todos os fragmentos de papel foram removidos.

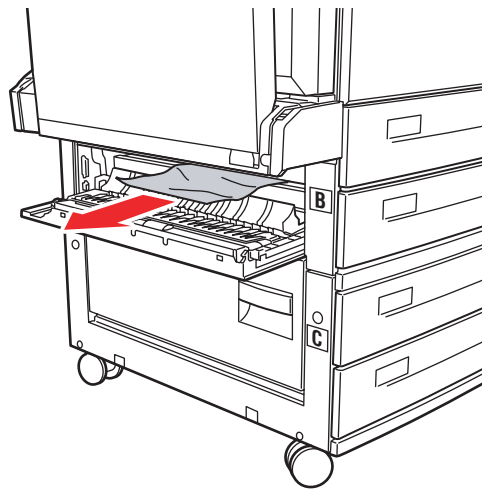

5500-005

4. Feche a porta B.

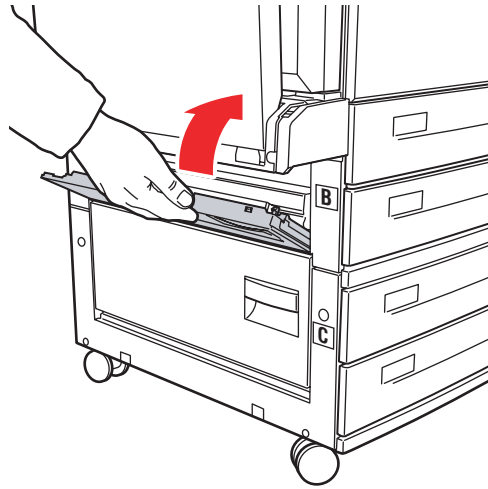

5500-006

5. Se a impressora tiver o alimentador de 2000 folhas (bandeja 6), deslize-o firmemente contra ela.

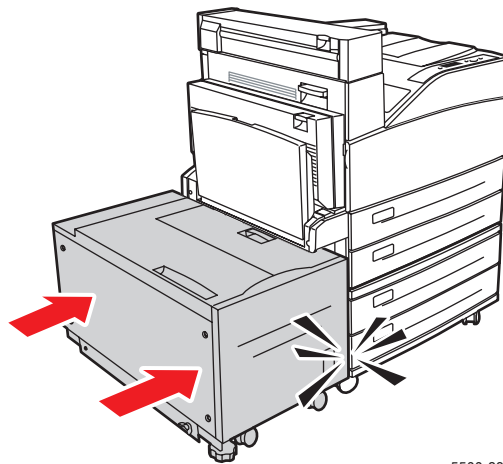

5500-231

6. Retire a bandeja 3 completamente para fora da impressora.

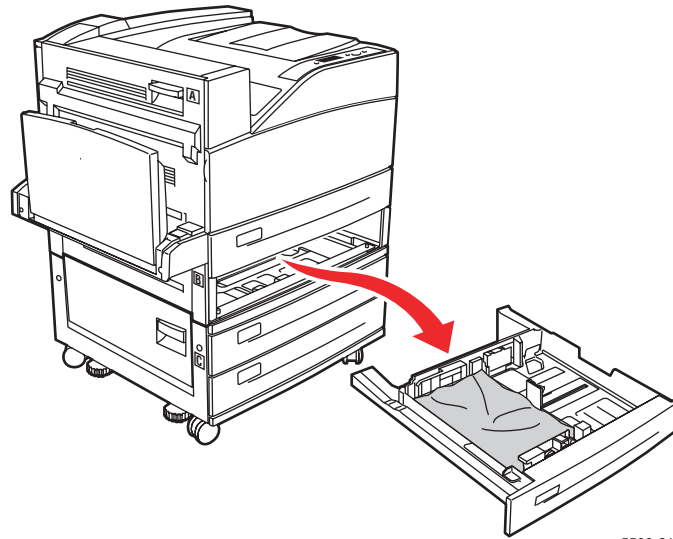

5500-211

7. Retire o papel atolado do slot da bandeja da impressora. Verifique se todos os fragmentos de papel foram removidos.

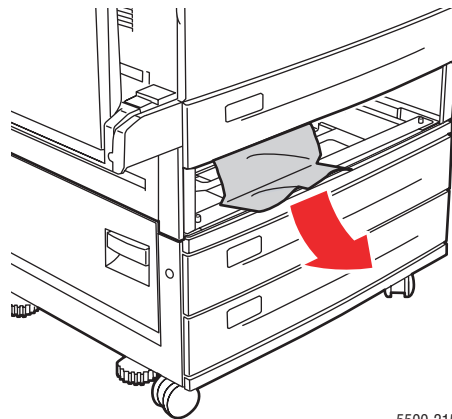

5500-215

8. Remova o papel amassado da bandeja.

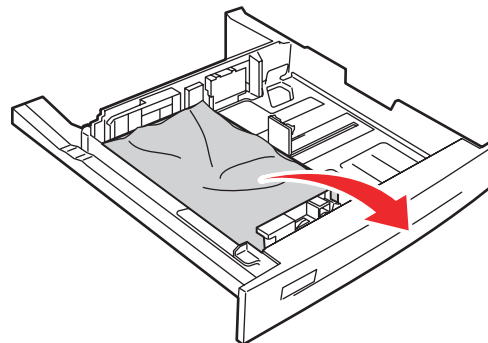

5500-250

9. Verifique se o papel foi colocado corretamente na bandeja e se as guias de extensão e largura estão pressionadas contra ele.

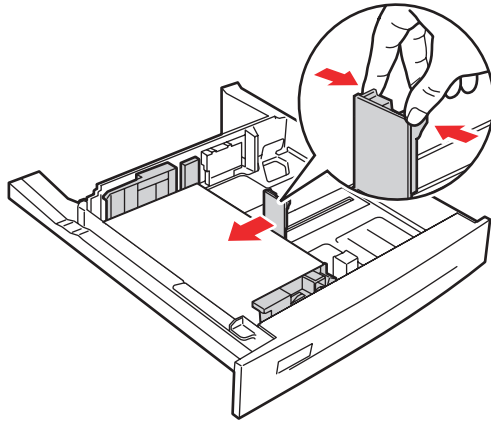

5500-063

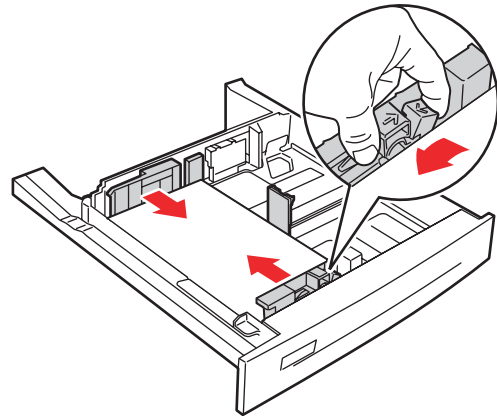

5500-064

10. Insira a bandeja e empurre-a completamente para dentro da impressora.

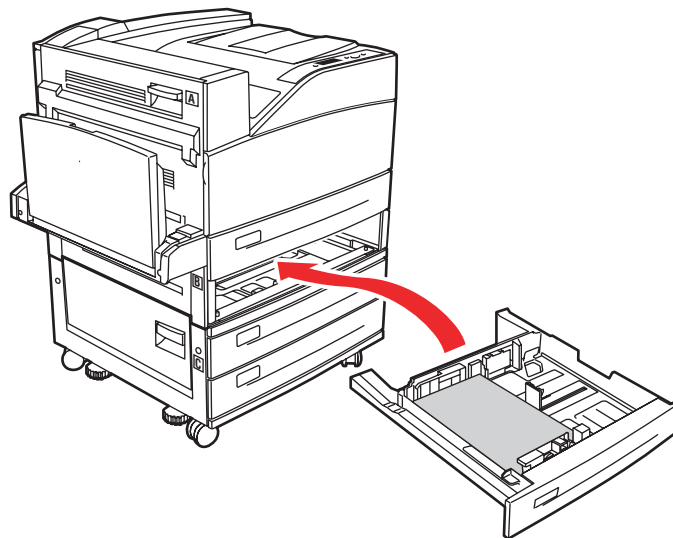

5500-217

Atolamento na bandeja 4 ou 5 e na porta C

Siga estas etapas para eliminar o atolamento.

1. Se a impressora tiver o alimentador de 2000 folhas (bandeja 6), deslize-o para fora dela.

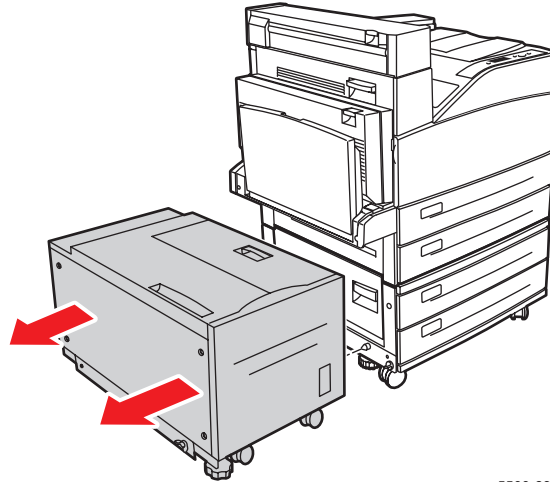

5500-230

2. Abra a porta C.

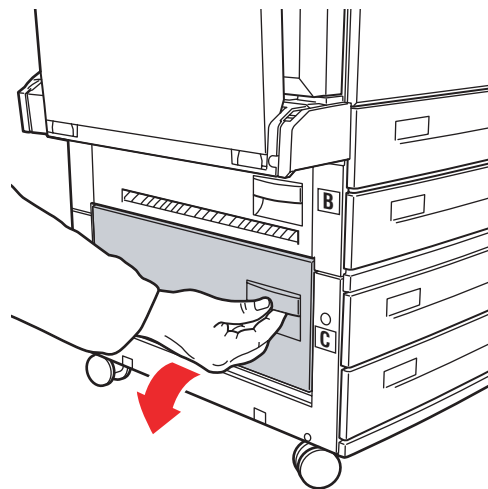

5500-007

3. Retire o papel atolado da impressora. Verifique se todos os fragmentos de papel foram removidos.

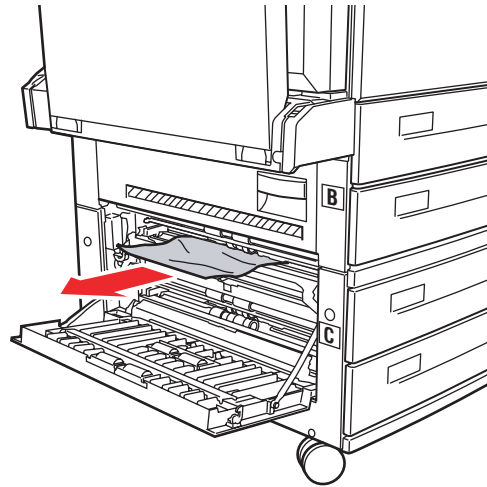

5500-008

4. Feche a porta C.

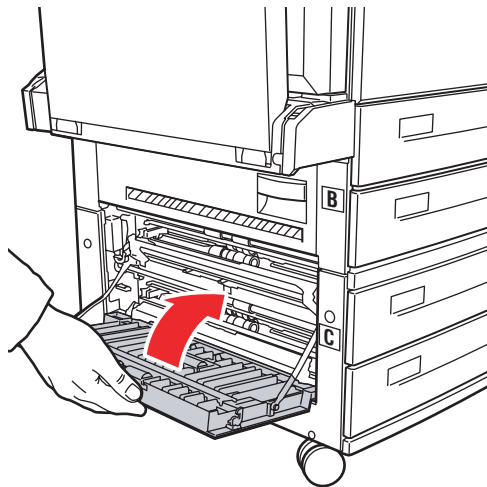

5500-009

5. Se a impressora tiver o alimentador de 2000 folhas (bandeja 6), deslize-o firmemente contra ela.

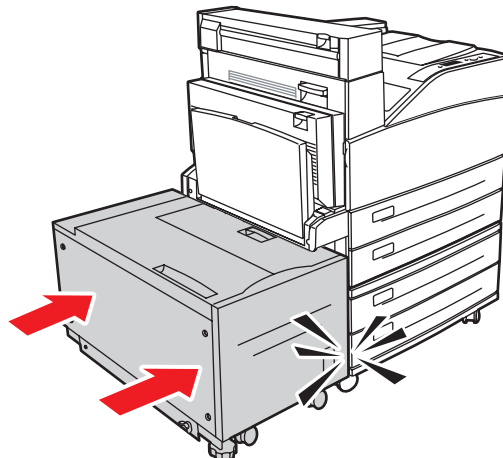

5500-231

6. Puxe a bandeja especificada no painel dianteiro, retirando-a totalmente da impressora.

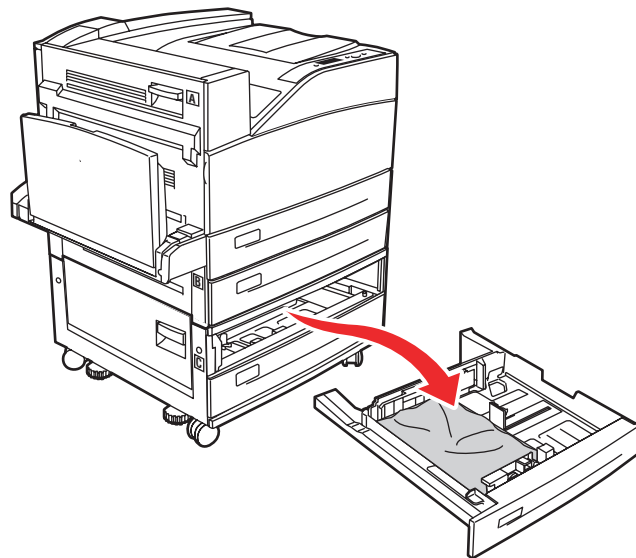

5500-212

7. Retire o papel atolado do slot da bandeja da impressora. Verifique se todos os fragmentos de papel foram removidos.

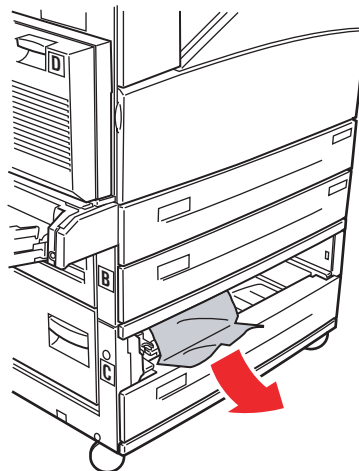

5500-051

8. Remova o papel amassado da bandeja.

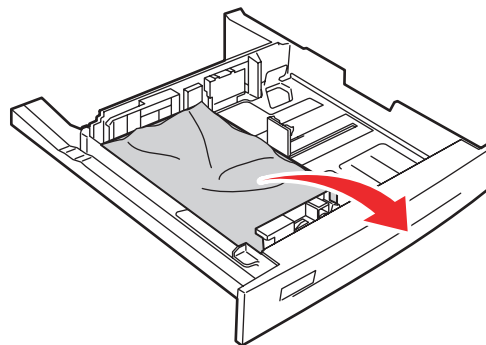

5500-250

9. Verifique se o papel foi colocado corretamente na bandeja e se as guias de extensão e largura estão pressionadas contra ele.

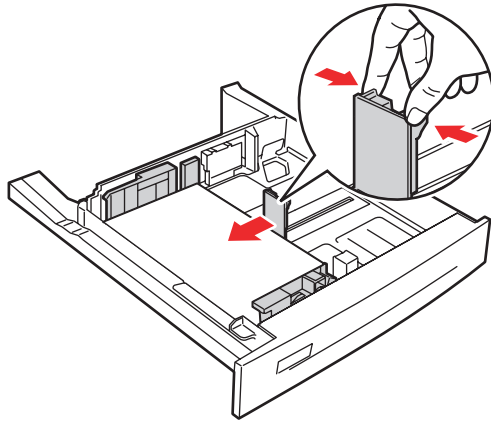

5500-063

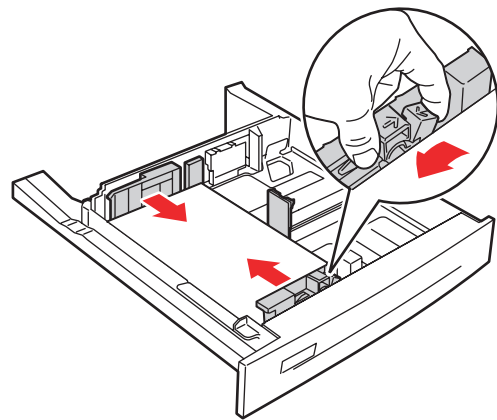

5500-064

10. Insira a bandeja e empurre-a completamente para dentro da impressora.

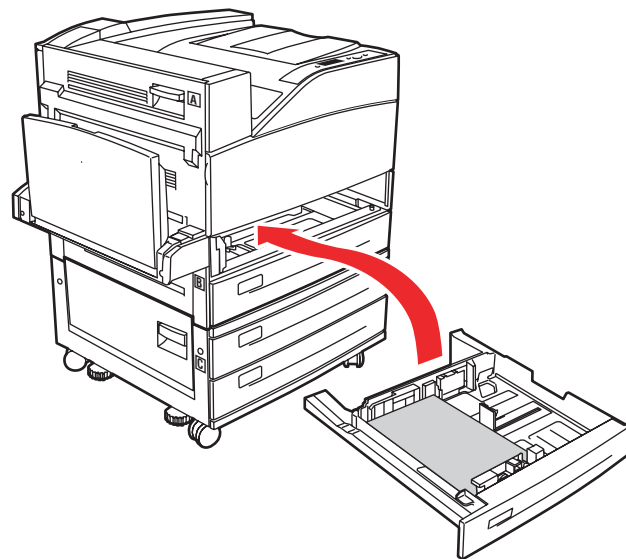

5500-216

Atolamento na bandeja 6

Siga estas etapas para eliminar o atolamento.

1. Se a bandeja 1 estiver aberta, remova o papel e feche a bandeja.

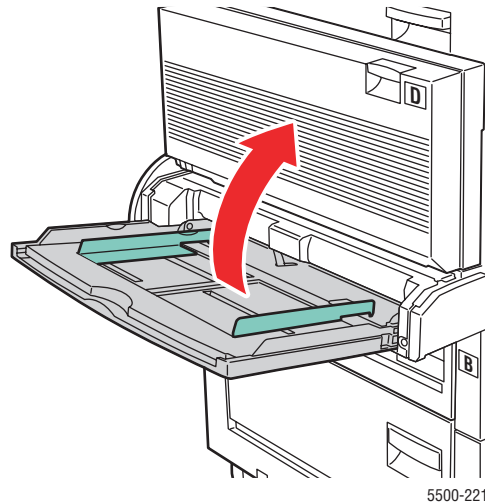

2. Deslize o alimentador da bandeja 6 para fora da impressora.

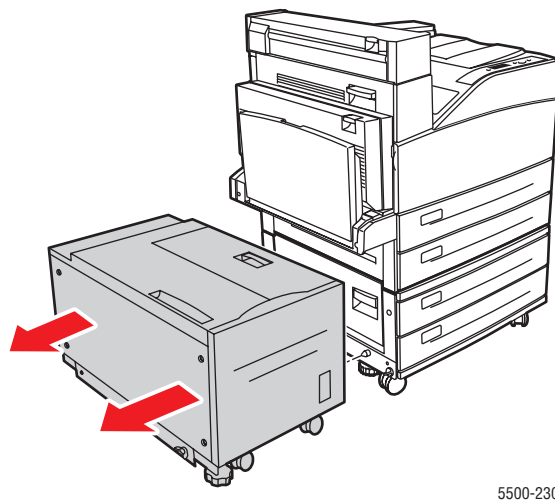

3. Abra a porta J e levante a alça de acesso.

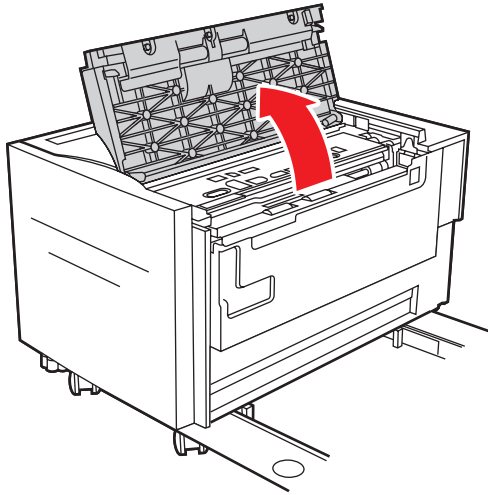

5500-232

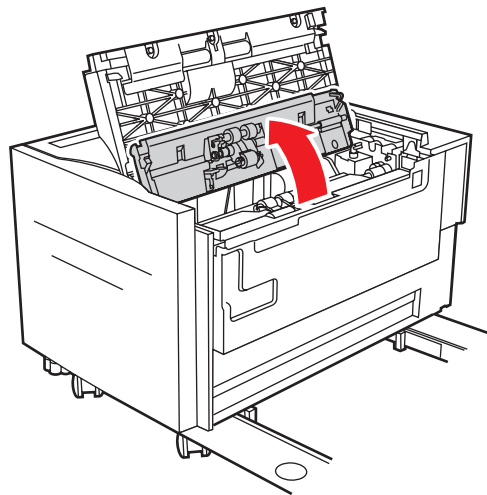

5500-234

4. Retire o papel atolado da impressora. Verifique se todos os fragmentos de papel foram removidos.

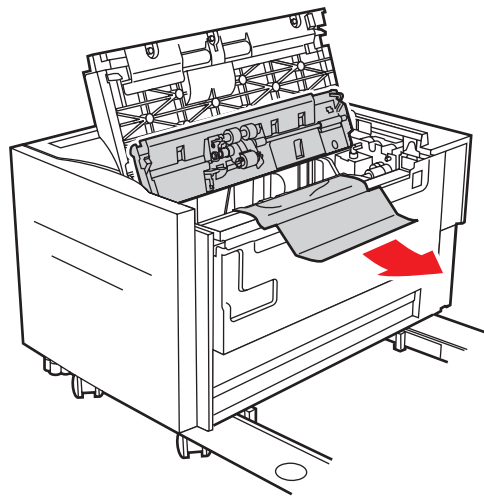

5500-235

5. Feche a alça de acesso do atolamento e a porta J.

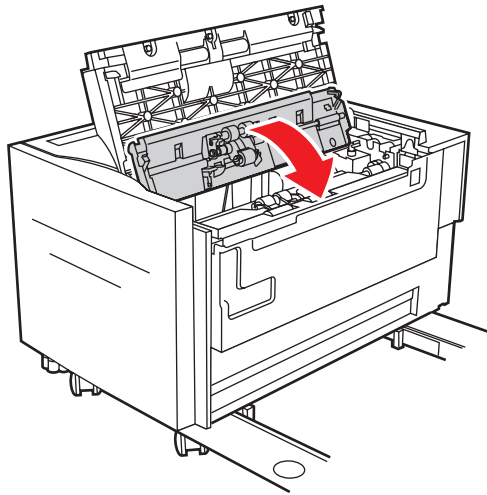

5500-236

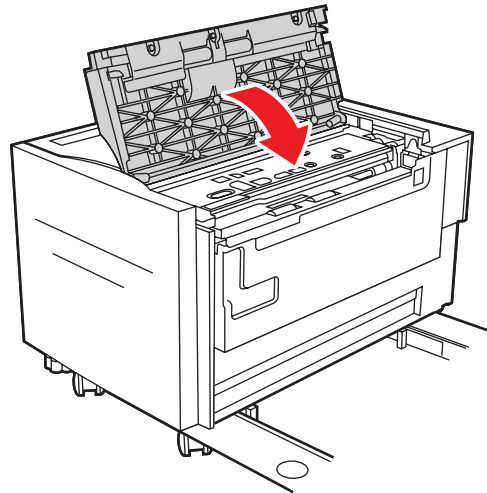

5500-237

6. Deslize o alimentador da bandeja 6 firmemente contra a impressora.

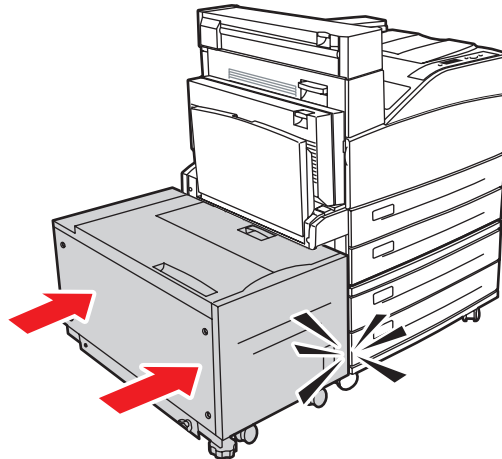

5500-231