

Papel de tamanho personalizado

- "Instruções" na página 2-64
- "Imprimindo em tamanho personalizado" na página 2-64

Instruções

Use somente as bandejas listadas para imprimir em papel de tamanho personalizado, com as especificações a seguir:

	Entrada			Saída		
	Bandeja 1 (MPT)	Bandejas 2-5	Bandeja de envelopes	Bandeja de saída padrão	Bandeja superior do empilhador	Bandeja inferior do empilhador
Largura	89 – 297 mm (3,5 – 11,70 pol.)	140 – 297 mm (5,50 – 11,70 pol.)	148 – 241 mm (5,82 – 9,50 pol.)	89 – 297 mm (3,5 – 11,70 pol.)	182 – 297 mm (7,16 – 11,70 pol.)	210 – 297 mm (8,27 – 11,70 pol.)
Altura	98 – 432 mm (3,87 – 17,0 pol.)	182 – 432 mm (7,16 – 17,0 pol.)	98 – 162 mm (3,87 – 6,38 pol.)	98 – 432 mm (3,87 – 17,0 pol.)	182 – 432 mm (7,16 – 17,0 pol.)	182 – 432 mm (7,16 – 17,0 pol.)

Para obter mais informações sobre tipos, gramaturas e tamanhos de papel, vá para [Referência/Imprimindo/Papéis suportados](#) no CD de documentação interativa.

Imprimindo em tamanho personalizado

Colocando as bandejas de papel

1. Insira um papel de tamanho personalizado na bandeja 1 (MPT) ou nas bandejas 2-5.

Bandeja 1 (MPT)

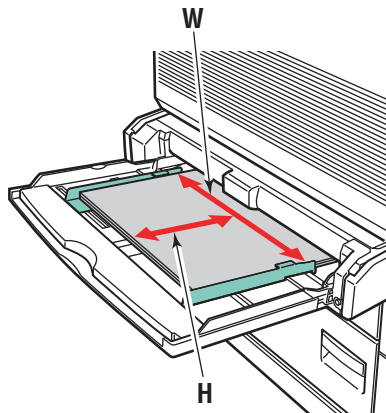

Alimentação pela borda longa

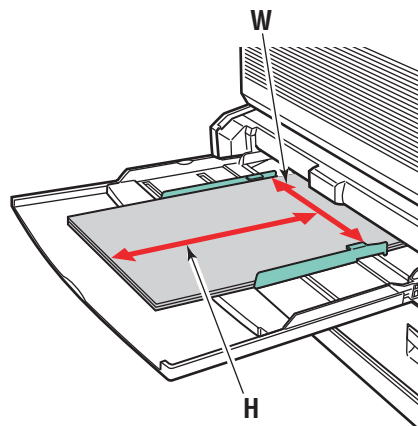

Alimentação pela borda curta

Bandejas 2-5

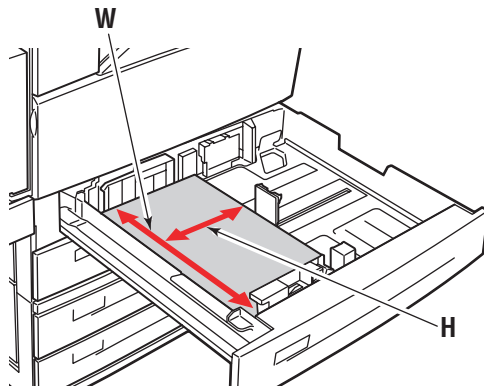

Alimentação pela borda longa

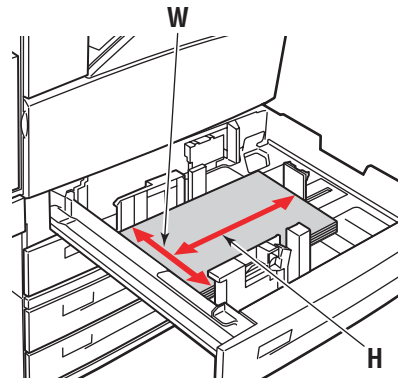

Alimentação pela borda curta

2. Ajuste as guias do papel de acordo com o tamanho e a orientação do papel (alimentação pela borda longa ou pela borda curta). As etiquetas dentro da bandeja fornecem informações adicionais sobre como colocar papel de acordo com o tamanho e a orientação.

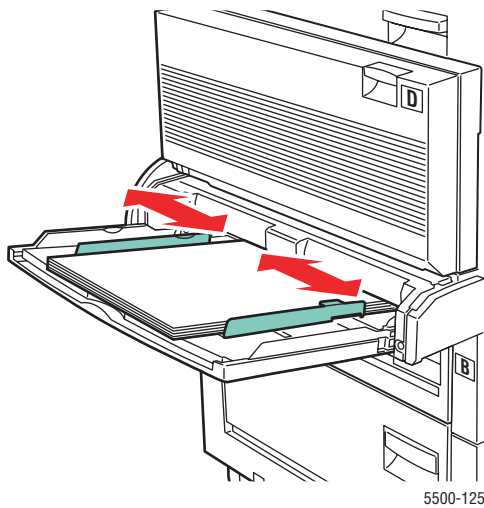

Bandeja 1 (MPT)

5500-125

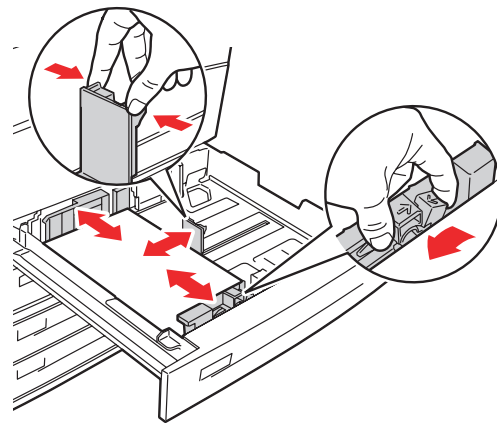

Bandejas 2-5

5500-136

- Empurre a bandeja totalmente para dentro da impressora.

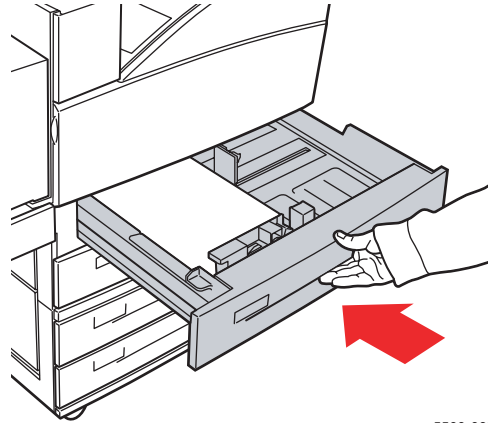

5500-065

- Se o painel dianteiro da impressora solicitar, pressione o botão **OK** para aceitar o tamanho e o tipo de papel destacados. Se tiver alterado o tipo ou o tamanho do papel, faça o seguinte:
 - Selecione **Alterar** e pressione o botão **OK**.
 - Selecione **Personalizar** e pressione o botão **OK**. Você será solicitado a inserir a largura e a altura personalizadas.

Nota

Ao definir **Largura personalizada (W)** e **Altura personalizada (A)** no painel frontal, verifique se você está selecionando os valores de largura e altura corretos para o tamanho e a orientação do papel (alimentação pela borda longa ou pela borda curta).

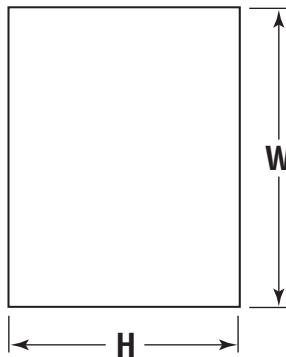

5500-153

Alimentação pela borda longa

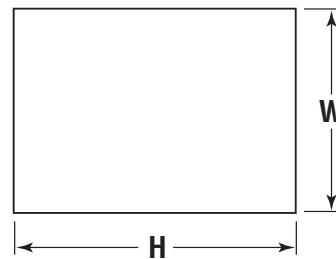

5500-154

Alimentação pela borda curta

- Selecione **Largura personalizada (W)**, pressione o botão de **seta para cima** ou de **seta para baixo** para selecionar um valor e, em seguida, pressione o botão **OK**.
- Selecione **Altura personalizada (A)**, pressione o botão de **seta para cima** ou de **seta para baixo** para selecionar um valor e, em seguida, pressione o botão **OK**.
- Pressione o botão **Voltar** duas vezes e, em seguida, pressione o botão **OK**.

8. No driver da impressora:
 - a. Selecione **Propriedades** e, em seguida, selecione a guia **Papel/qualidade**.
 - b. Selecione o tipo e o tamanho personalizado de papel ou a bandeja alimentada com papéis personalizados como a origem do papel.
9. Clique no botão **OK** para imprimir.

Nota

Se você substituir o tamanho personalizado em uma bandeja por um tamanho não personalizado, certifique-se de definir o novo tamanho no painel dianteiro (ou a opção Seleção automática para um tamanho detectado automaticamente).

Após a remoção do papel de tamanho personalizado

Selecionando as configurações do painel dianteiro

1. No painel dianteiro da impressora, selecione **Configuração da impressora** e pressione o botão **OK**.
2. Selecione **Configuração do manuseio do papel** e pressione o botão **OK**.
3. Selecione o menu Configurar para esta bandeja e pressione o botão **OK**.
4. Selecione **Alterar tamanho** e pressione o botão **OK**.
5. Selecione um tipo de papel e pressione o botão **OK**.
 - Selecione um tamanho de papel na lista exibida e pressione o botão **OK**.
 - Essa seleção deve ser detectada automaticamente para os tamanhos detectados nessa bandeja. Verifique o painel dianteiro para confirmar se a opção Detectado automaticamente está selecionada. O tamanho correto deverá ser exibido na linha "OK" do menu Configurar.
6. Pressione o botão **Voltar** duas vezes e, em seguida, pressione o botão **OK**.