

## Impressão básica

Este tópico inclui:

- "Colocando papel na bandeja 1 (MPT) para impressão de um lado" na página 2-9
- "Colocando papel nas bandejas 2-5 para impressão de um lado" na página 2-13
- "Colocando papel na bandeja 6 para impressão de um lado" na página 2-17
- "Colocando papel na bandeja 1 (MPT) para impressão em frente e verso" na página 2-19
- "Colocando papel nas bandejas 2-5 para impressão em frente e verso" na página 2-21
- "Colocando papel na bandeja 6 para impressão em frente e verso" na página 2-25
- "Usando o grampeador" na página 2-28
- "Usando o furador" na página 2-32

Siga estas etapas gerais para imprimir:

1. Coloque papel na bandeja.
2. Ajuste as guias da bandeja.
3. Se for solicitado no painel dianteiro, confirme o tipo e o tamanho de papel e altere-os, se necessário.

### Nota

Se estiver imprimindo envelopes, vá para [Referência/Imprimindo/Envelopes](#) no *CD de documentação interativa*; se estiver imprimindo etiquetas, vá para [Referência/Imprimindo/Etiquetas](#) no *CD de documentação interativa*; se estiver imprimindo cartões postais, vá para [Referência/Imprimindo/Cartões postais](#) no *CD de documentação interativa*.

4. Envie o trabalho para a impressora usando a caixa de diálogo **Imprimir** do aplicativo.

## Colocando papel na bandeja 1 (MPT) para impressão de um lado

Todos os tamanhos e tipos de papel podem ser usados na bandeja 1 (MPT).

### Cuidado

Se você alterar o tipo ou tamanho de papel de uma bandeja, **deverá** alterar o tipo e o tamanho de papel no painel dianteiro para corresponder ao papel alimentado. **Caso contrário, poderão ocorrer problemas de qualidade de impressão e danos no fusor.**



5500-123

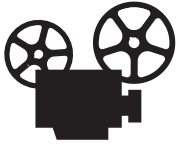

Estão disponíveis vídeos com instruções sobre como usar a bandeja 1 (MPT). Os vídeos estão no CD de documentação interativa e em [www.xerox.com/office/5500support](http://www.xerox.com/office/5500support).

**1.** Bandeja 1 inferior (MPT).

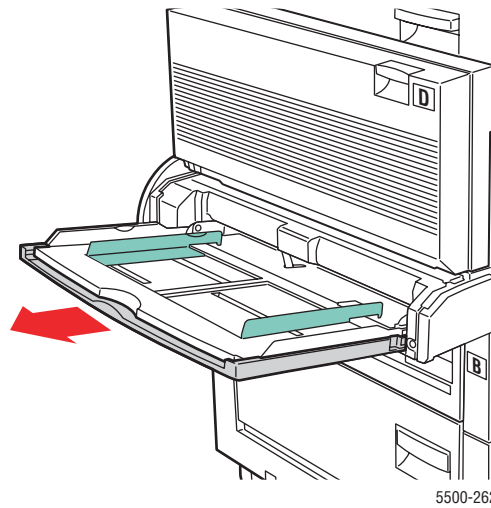

**2.** Ajuste as guias do papel para que correspondam ao tamanho.

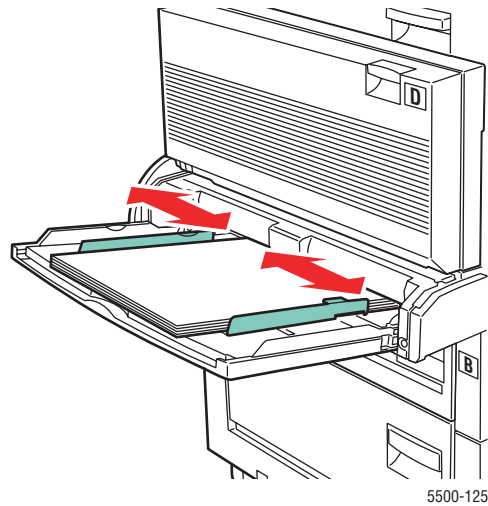

3. Ventile o papel para soltar as folhas que possam estar grudadas.

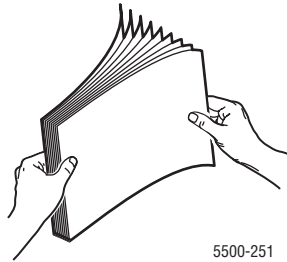

4. Insira o papel na bandeja **pela borda longa** ou **pela borda curta**. Se necessário, ajuste as guias do papel para que correspondam ao tamanho.

#### Alimentação pela borda longa

- Recomendável para Carta, A4, B5 JIS, US Postcard grande e vários tamanhos de papel personalizados.
- Não coloque papel acima da linha de preenchimento.

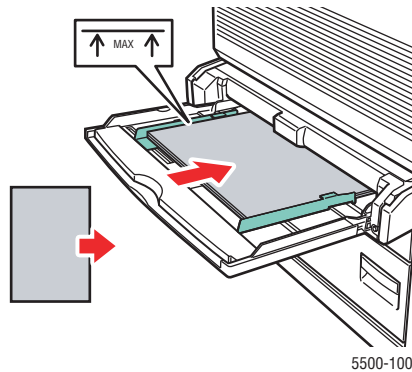

- Coloque o lado a ser impresso com a **face para baixo**.
- Coloque os orifícios do papel perfurado entrando na impressora **por último**.
- Coloque o timbre (ou a **parte superior** da página) voltado para a parte **dianteira** da impressora.

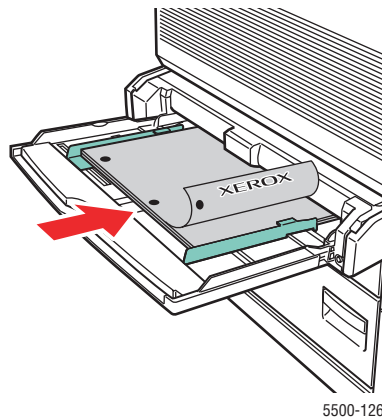

### Alimentação pela borda curta

- Coloque papéis Carta (girado), Ofício I, Statement, Tablóide, A3, A4 (girado), A5, US Folio, B4 JIS, B5 JIS (girado), B6 JIS e US Postcard pequeno com **alimentação pela borda curta** na bandeja 1 (MPT).

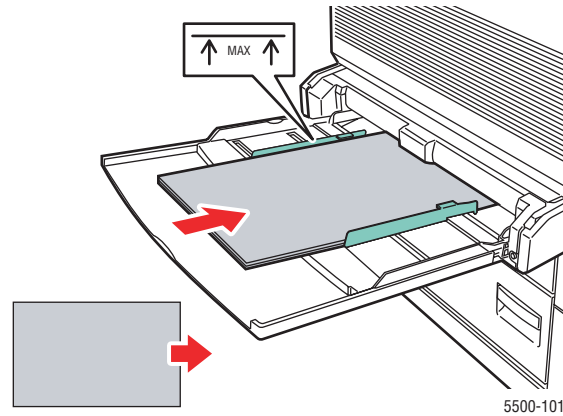

- Coloque o lado a ser impresso com a **face para baixo**.
- Coloque os orifícios do papel perfurado em direção à **parte traseira** da impressora.
- Coloque o timbre (ou a parte superior da página) entrando na impressora por último.

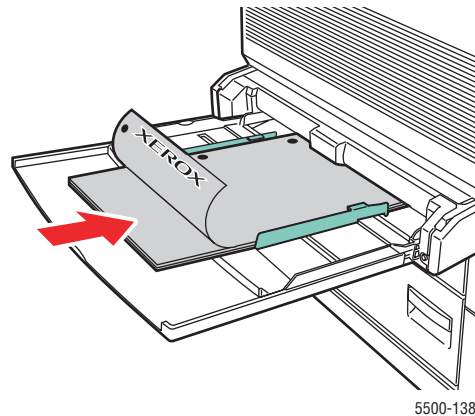

5. Se o painel dianteiro da impressora solicitar, pressione o botão **OK** para aceitar o tamanho e o tipo de papel destacados. Se tiver alterado o tipo ou o tamanho do papel, faça o seguinte:
  - a. Selecione **Alterar** e pressione o botão **OK**.
  - b. Selecione o tipo ou o tamanho de papel e pressione o botão **OK** para salvar sua seleção.
6. No driver da impressora, selecione o tipo de papel ou a **Bandeja 1 (MPT)** como a origem do papel.

### Nota

Para obter informações adicionais sobre impressão em tamanho personalizado, vá para [Referência/Imprimindo/Tamanhos personalizados](#) no *CD de documentação interativa*.

## Colocando papel nas bandejas 2-5 para impressão de um lado

Use as bandejas 2-5 para todos os tipos de papel, transparências e material especial. Se o papel for menor que 140 mm (5,5 pol.) de largura ou 182 mm (7,16 pol.) de altura, use somente a impressão de um lado.

### Cuidado

Se você alterar o tipo de papel de uma bandeja, **deverá** alterar o tipo de papel no painel dianteiro para corresponder ao papel colocado. **Do contrário, poderão ocorrer problemas de qualidade de impressão e danos no fusor.**



5500-123

1. Puxe a bandeja para fora.

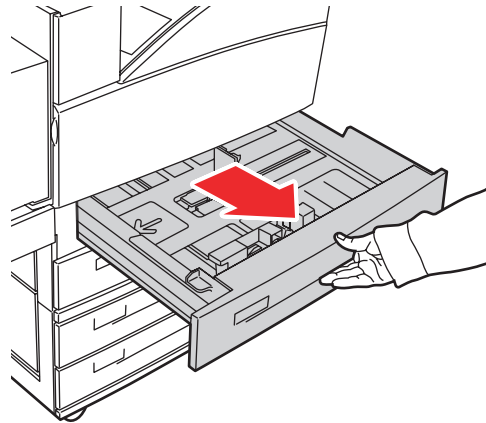

5500-156

2. Se você colocar papel de largura ou comprimento diferente, ajuste as guias de largura e extensão.

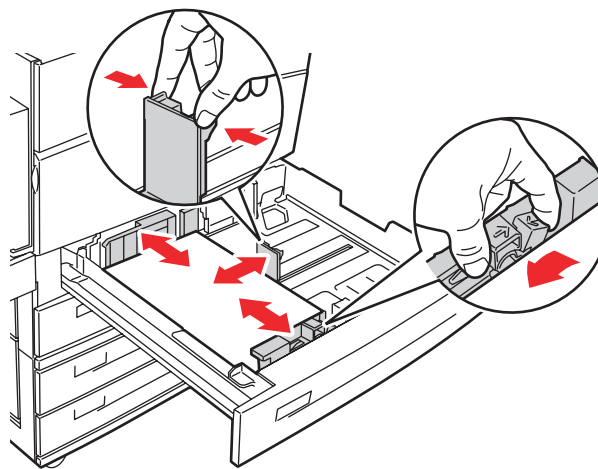

5500-136

3. Ventile o papel para soltar as folhas que possam estar grudadas.

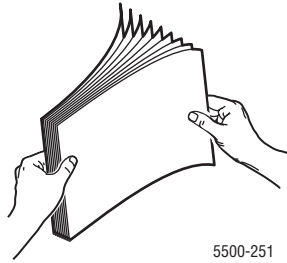

4. Insira o papel na bandeja **pela borda longa** ou **pela borda curta**.

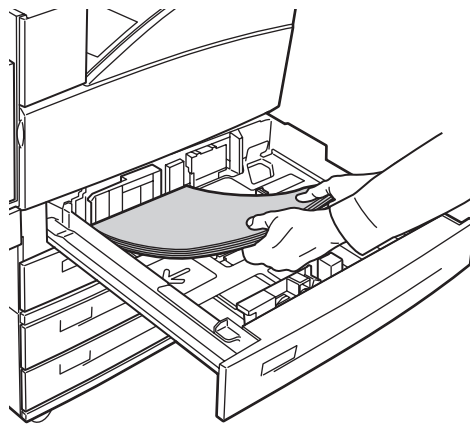

### Alimentação pela borda longa

- Coloque na bandeja papéis Carta, Executivo, A4, B5 JIS e vários tamanhos de papel personalizados com **alimentação pela borda longa**.
- Coloque o lado a ser impresso com a **face para cima**.
- Coloque os orifícios do papel perfurado posicionados à **direita** da bandeja.
- Coloque o timbre (ou a **parte superior** da página) voltado para a parte **dianteira** da bandeja.

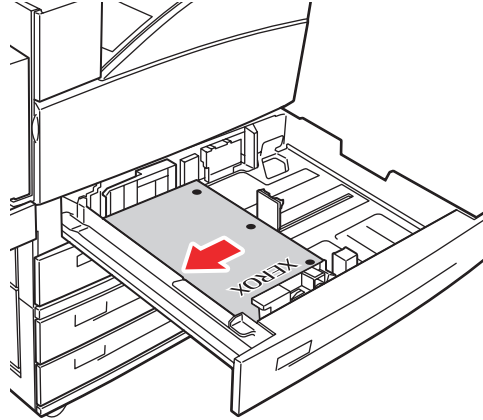

5500-130

### Alimentação pela borda curta

- Coloque na bandeja papéis Carta (girado), Ofício I, Tablóide, A3, A5, A4 (girado), B4 JIS, B5 JIS (girado), US Folio, Statement e vários tamanhos personalizados de papel com **alimentação pela borda curta**.
- Coloque o lado a ser impresso com a **face para cima**.
- Coloque os orifícios do papel perfurado em direção à parte **dianteira** da bandeja.
- Coloque o timbre (ou a **parte superior** da página) voltado para o lado **esquerdo** da bandeja.

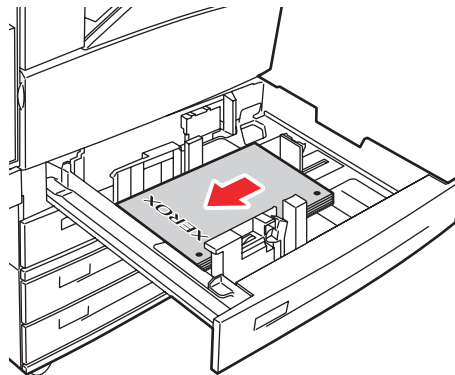

5500-254

5. Se necessário, ajuste as guias do papel para que correspondam ao tamanho.

Ajuste as guias do papel de acordo com o tamanho do papel e a direção da alimentação (alimentação pela borda longa ou alimentação pela borda curta). As etiquetas dentro da bandeja fornecem informações adicionais sobre como colocar papel de acordo com o tamanho e a direção da alimentação.

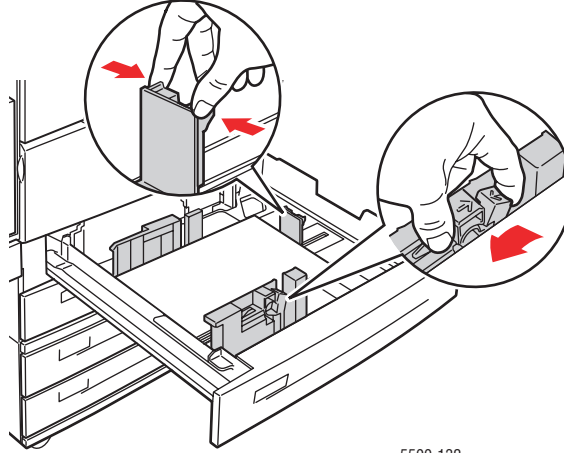

5500-132

6. Empurre a bandeja completamente para dentro da impressora.

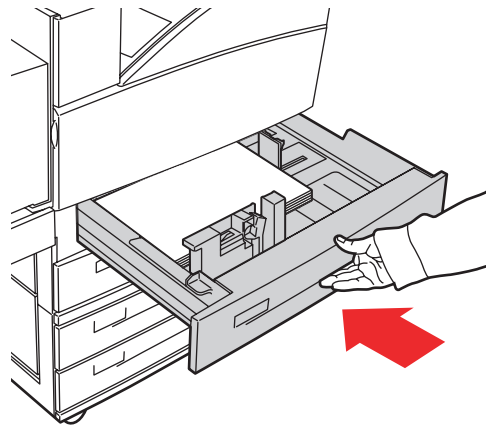

5500-032

7. Se o painel dianteiro da impressora solicitar, pressione o botão **OK** para aceitar o tamanho e o tipo de papel destacados. Se tiver alterado o tipo ou o tamanho do papel, faça o seguinte:
  - a. Selecione **Alterar** e pressione o botão **OK**.
  - b. Selecione o tipo ou o tamanho de papel e pressione o botão **OK** para salvar sua seleção.
8. No driver da impressora, selecione o tipo de papel ou a bandeja alimentada como a origem do papel.

**Nota**

Para obter informações adicionais sobre impressão em tamanho personalizado, vá para [Referência/Imprimindo/Tamanhos personalizados](#) no *CD de documentação interativa*.

## Colocando papel na bandeja 6 para impressão de um lado

Use a bandeja 6 como alimentador de alta capacidade para papéis Carta, A4, Executivo e B5 JIS. A bandeja 6 somente permite alimentação de papel pela borda longa.

1. Puxe a bandeja para fora.

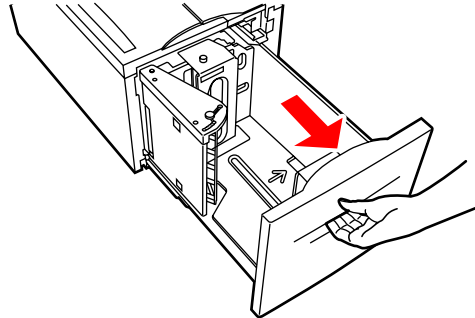

5500-112

2. Se você colocar papel de largura ou comprimento diferente, ajuste as guias de largura e extensão.

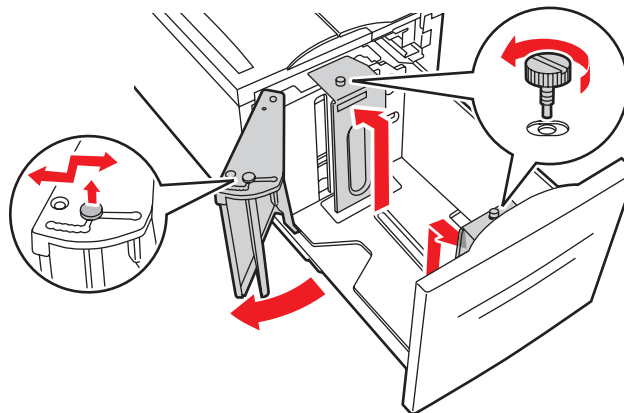

5500-241

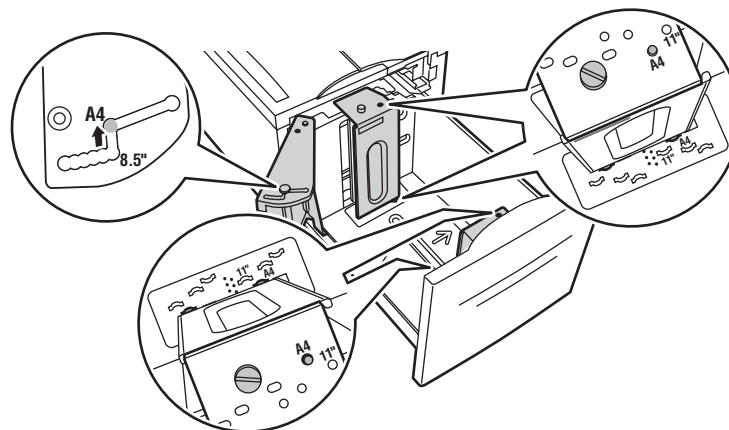

5500-240

3. Ventile o papel para soltar as folhas que possam estar grudadas.

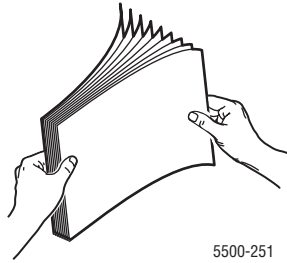

- Coloque na bandeja papéis Carta, A4, Executivo e B5 JIS com **alimentação pela borda longa**.
- Coloque o lado a ser impresso com a **face para baixo**.
- Coloque os orifícios do papel perfurado posicionados à **esquerda** da bandeja.
- Coloque o timbre (ou a **parte superior** da página) voltado para a parte **dianteira** da bandeja.

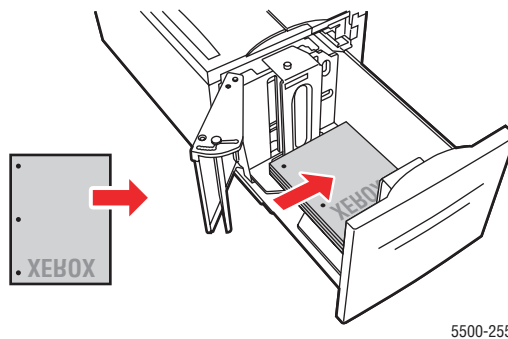

3. Empurre a bandeja completamente para dentro da impressora.

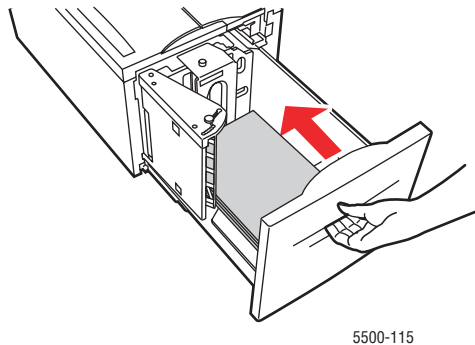

4. Se o painel dianteiro da impressora solicitar, pressione o botão **OK** para aceitar o tamanho e o tipo de papel destacados. Se tiver alterado o tipo ou o tamanho do papel, faça o seguinte:
  - a. Selecione **Alterar** e pressione o botão **OK**.
  - b. Selecione o tipo ou o tamanho de papel e pressione o botão **OK** para salvar sua seleção.
5. No driver da impressora, selecione o tipo de papel ou a **Bandeja 6** como a origem do papel.

## Colocando papel na bandeja 1 (MPT) para impressão em frente e verso

Todos os tamanhos de papel, exceto cartão postal, B6 JIS e envelopes, além da maioria dos tamanhos de papel personalizados podem ser usados na Bandeja 1 (MPT) para impressão em frente e verso.

### Cuidado

Se você alterar o tipo ou tamanho de papel de uma bandeja, **deverá** alterar o tipo e o tamanho de papel no painel dianteiro para corresponder ao papel alimentado. **Caso contrário, poderão ocorrer problemas de qualidade de impressão e danos no fusor.**



5500-123

1. Bandeja 1 inferior (MPT).

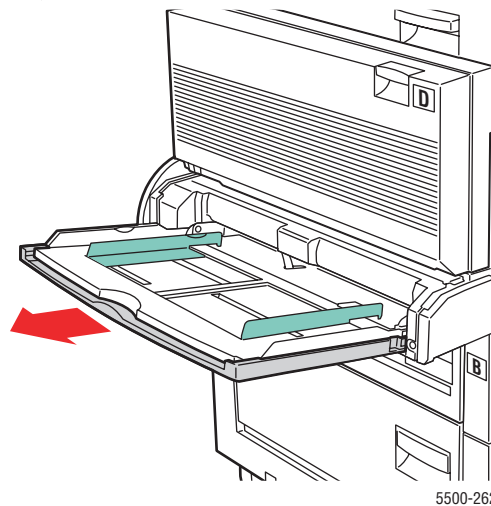

5500-262

2. Ajuste as guias do papel para que correspondam ao tamanho.

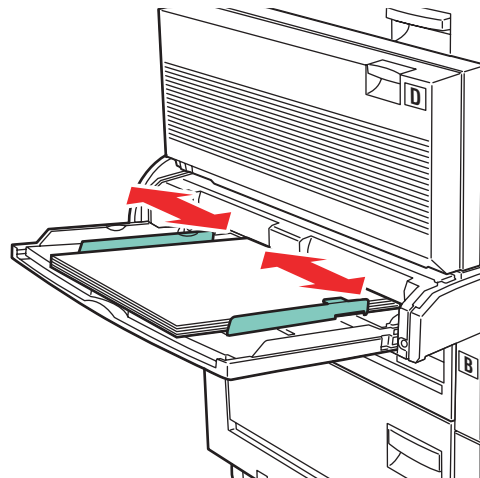

5500-125

3. Ventile o papel para soltar as folhas que possam estar grudadas.

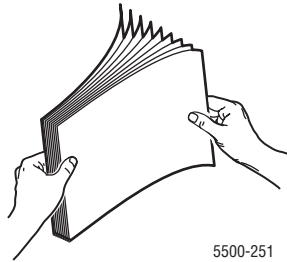

4. Insira o papel na bandeja **pela borda longa** ou **pela borda curta**. Se necessário, ajuste as guias do papel para que correspondam ao tamanho.

#### Alimentação pela borda longa

- Recomendável para os tamanhos de papel Carta, A4 e B5 JIS.
- Não coloque papel acima da linha de preenchimento.

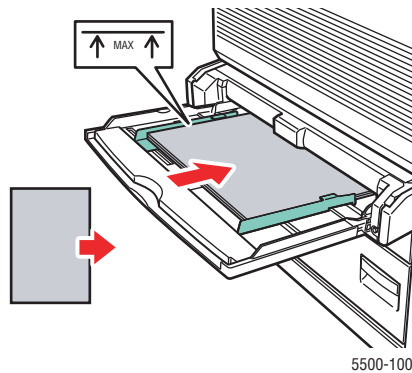

- Coloque o lado a ser impresso primeiro (página 1) com a **face para cima**.
- Coloque os orifícios do papel perfurado entrando na impressora **primeiro**.
- Coloque o timbre (ou a **parte superior** da página) voltado para a parte **dianteira** da impressora.

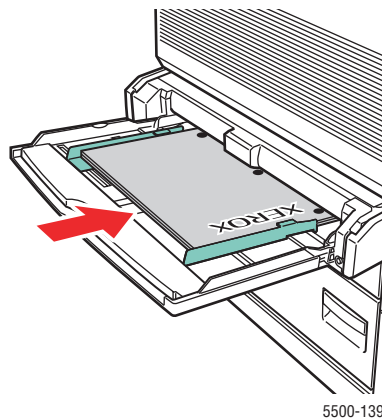

### Alimentação pela borda curta

- Para os tamanhos de papel Carta (girado), Ofício I, Statement, Tablóide, A3, A4 (girado), A5, US Folio, B4 JIS e B5 JIS (girado).
- Coloque o lado a ser impresso primeiro (página 1) com a **face para cima**.
- Coloque os orifícios do papel perfurado em direção à parte **dianteira** da impressora.
- Coloque o timbre (ou a parte superior da página) entrando na impressora por último.

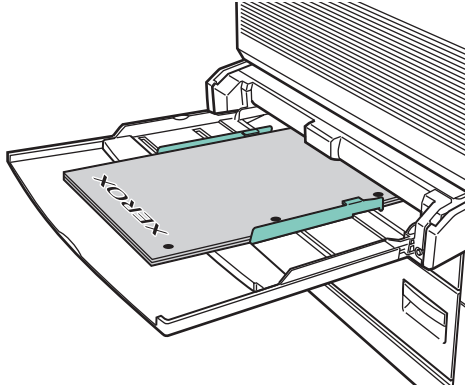

5500-140

5. Se o painel dianteiro da impressora solicitar, pressione o botão **OK** para aceitar o tamanho e o tipo de papel destacados. Se tiver alterado o tipo ou o tamanho do papel, faça o seguinte:
  - a. Selecione **Alterar** e pressione o botão **OK**.
  - b. Selecione o tipo ou o tamanho de papel e pressione o botão **OK** para salvar sua seleção.
6. No driver da impressora, selecione o tipo de papel ou a **Bandeja 1 (MPT)** como a origem do papel.

## Colocando papel nas bandejas 2-5 para impressão em frente e verso

Use as bandejas 2-5 para impressão em frente e verso de todos os tamanhos de papel padrão, exceto cartões postais, B6 JIS, envelopes e papéis personalizados menores que 140 mm (5,5 pol.) de largura ou 182 mm (7,16 pol.) de altura.

### Cuidado

Se você alterar o tipo de papel de uma bandeja, **deverá** alterar o tipo de papel no painel dianteiro para corresponder ao papel colocado. **Do contrário, poderão ocorrer problemas de qualidade de impressão e danos no fusor.**



5500-123

1. Puxe a bandeja para fora.

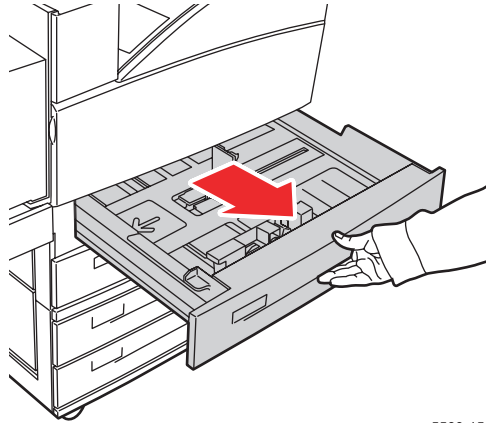

5500-156

2. Se você colocar papel de largura ou comprimento diferente, ajuste as guias de largura e extensão.

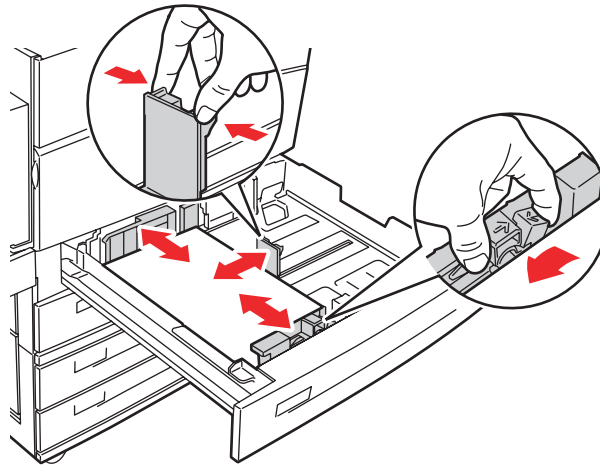

5500-136

3. Ventile o papel para soltar as folhas que possam estar grudadas.

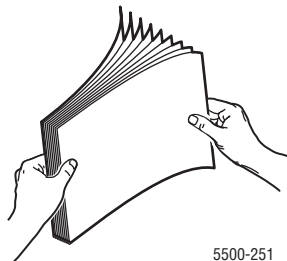

5500-251

4. Insira o papel na bandeja **pela borda longa** ou **pela borda curta**.

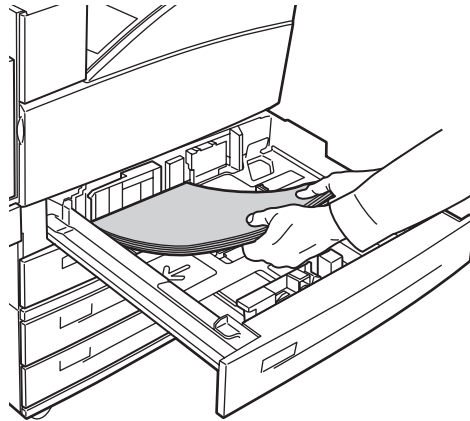

5500-129

#### Alimentação pela borda longa

- Recomendável para Carta, Executivo, A4, B5 JIS e vários tamanhos de papel personalizados.
- Coloque o lado a ser impresso primeiro (página 1) com a **face para baixo**.
- Coloque os orifícios do papel perfurado posicionados à **esquerda** da bandeja.
- Coloque o timbre (ou a **parte superior** da página) voltado para a parte **dianteira** da bandeja.

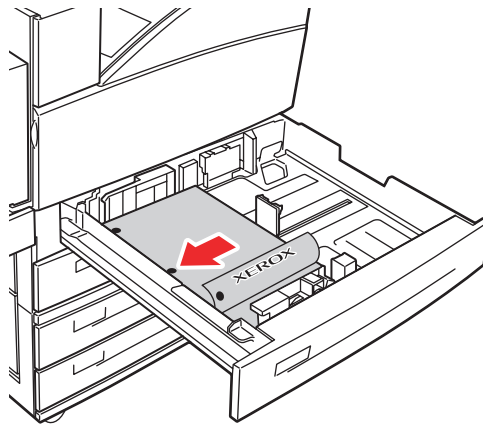

5500-134

#### Alimentação pela borda curta

- Recomendável para os papéis Carta (girado), Ofício I, Tablóide, A3, A5, A4 (girado), B4 JIS, B5 JIS (girado), US Folio, Statement e alguns tamanhos de papel personalizados.
- Coloque o lado a ser impresso primeiro (página 1) com a **face para baixo**.
- Coloque os orifícios do papel perfurado em direção à parte **dianteira** da bandeja.

- Coloque o timbre (ou a **parte superior** da página) voltado para o lado **direito** da bandeja.

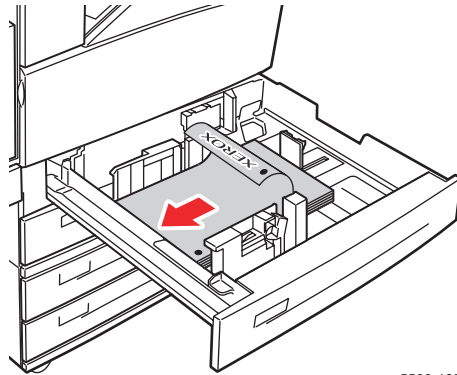

5500-135

5. Se necessário, ajuste as guias do papel para que correspondam ao tamanho.

Ajuste as guias do papel de acordo com o tamanho do papel e a direção da alimentação (alimentação pela borda longa ou alimentação pela borda curta). As etiquetas dentro da bandeja fornecem informações adicionais sobre como colocar papel de acordo com o tamanho e a direção da alimentação.

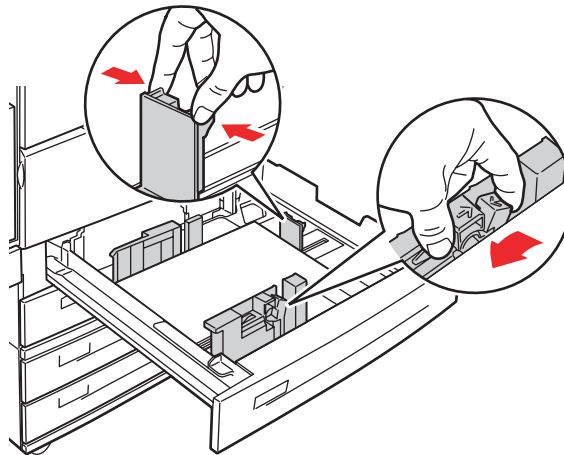

5500-132

6. Empurre a bandeja completamente para dentro da impressora.

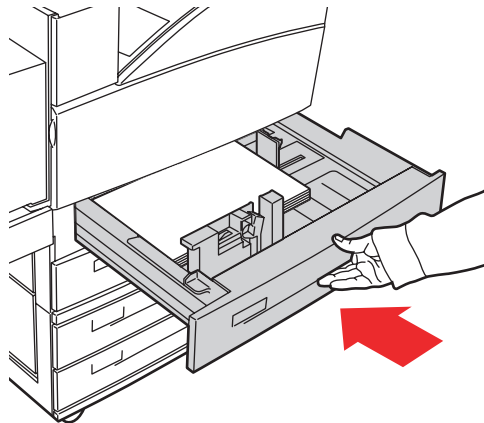

5500-032

7. Se o painel dianteiro da impressora solicitar, pressione o botão **OK** para aceitar o tamanho e o tipo de papel destacados. Se tiver alterado o tipo ou o tamanho do papel, faça o seguinte:
  - a. Selecione **Alterar** e pressione o botão **OK**.
  - b. Selecione o tipo ou o tamanho de papel e pressione o botão **OK** para salvar sua seleção.
8. No driver da impressora, selecione o tipo de papel ou a bandeja alimentada como a origem do papel.

Para obter informações adicionais sobre impressão em tamanho personalizado, vá para [Referência/Imprimindo/Tamanhos personalizados](#) no *CD de documentação interativa*.

## Colocando papel na bandeja 6 para impressão em frente e verso

Use a bandeja 6 como alimentador de alta capacidade para impressão em frente e verso de papéis Carta, A4, Executivo e B5 JIS. A bandeja 6 somente permite alimentação de papel pela borda longa.

1. Puxe a bandeja para fora.

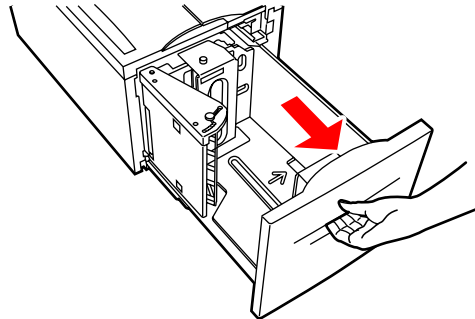

5500-112

2. Se você colocar papel de largura ou comprimento diferente, ajuste as guias de largura e extensão.

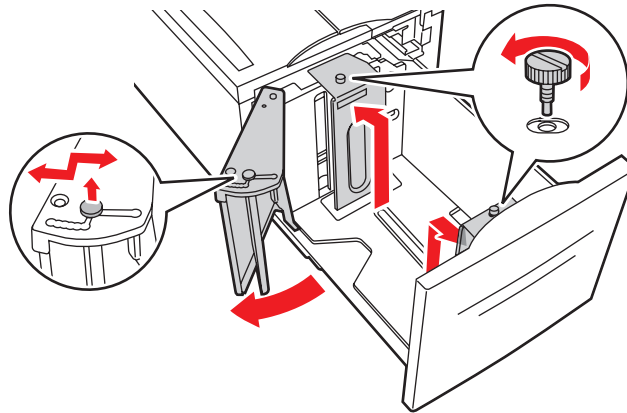

5500-241

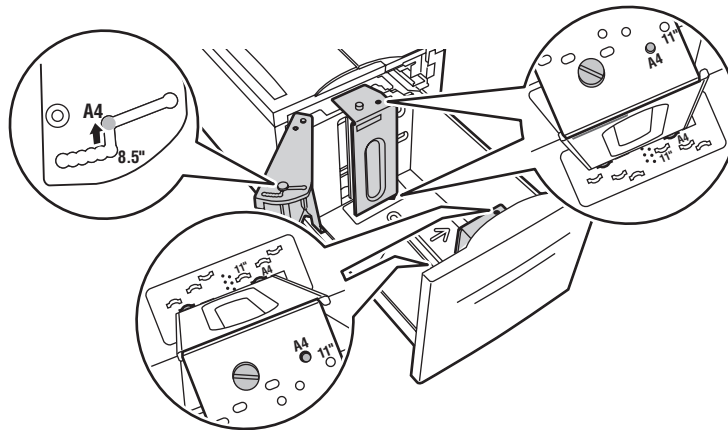

5500-240

3. Ventile o papel para soltar as folhas que possam estar grudadas.

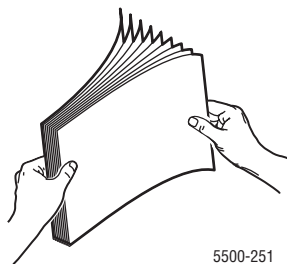

5500-251

- Coloque na bandeja papéis Carta, A4, Executivo e B5 JIS com **alimentação pela borda longa**.
- Coloque o lado a ser impresso primeiro (página 1) com a **face para cima**.
- Coloque os orifícios do papel perfurado posicionados à **direita** da bandeja.
- Coloque o timbre (ou a **parte superior** da página) voltado para a parte **dianteira** da bandeja.

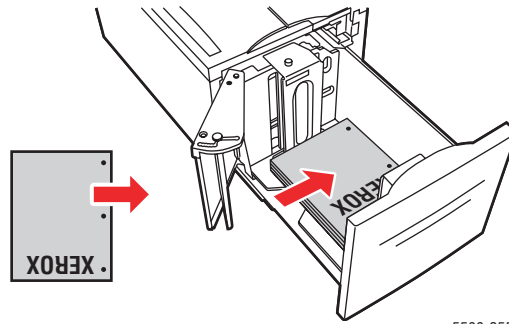

3. Empurre a bandeja completamente para dentro da impressora.

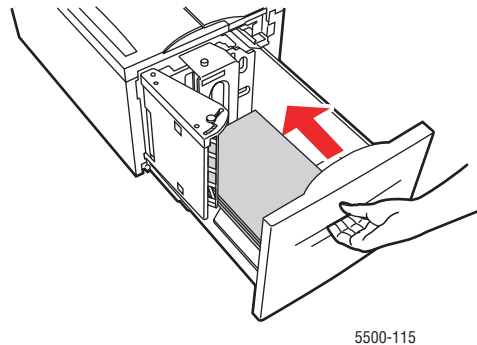

4. Se o painel dianteiro da impressora solicitar, pressione o botão **OK** para aceitar o tamanho e o tipo de papel destacados. Se tiver alterado o tipo ou o tamanho do papel, faça o seguinte:
- a. Selecione **Alterar** e pressione o botão **OK**.
  - b. Selecione o tipo ou o tamanho de papel e pressione o botão **OK** para salvar sua seleção.
5. No driver da impressora, selecione o tipo de papel ou a **Bandeja 6** como a origem do papel.

## Usando o grampeador

### Opções de grampeamento

Várias opções de grampeamento estão disponíveis no driver da impressora Phaser 5500:

- **Nenhum:** Esta é a opção padrão. Quando ela está selecionada, as impressões não são grampeadas.
- **Frontal:** Insere um grampo em cada conjunto de cópias. (Consulte a tabela a seguir.)
- **Traseiro:** Insere um grampo em cada conjunto de cópias. (Consulte a tabela a seguir.)
- **Duplo:** Insere dois grampos em cada conjunto de cópias. (Consulte a tabela a seguir.)

Para selecionar uma opção de grampeamento em um driver suportado:

- **Driver PostScript do Windows 98, Windows Me, Windows 2000, Windows XP, Windows Server 2003, Windows NT:**

Na guia **Opções de saída**, selecione uma opção na lista suspensa **Grampeamento**, em seguida, selecione **Bandeja inferior do empilhador** na lista suspensa **Destino do papel**.







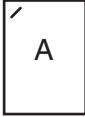
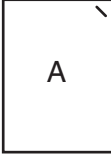

- **Driver do Mac OS 9:**

Na caixa de diálogo **Imprimir**, selecione **Opções de acabamento** na lista suspensa e, em seguida, selecione a opção de grampeamento. A saída é enviada para a **Bandeja inferior do empilhador**.

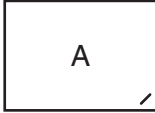
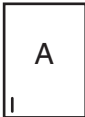
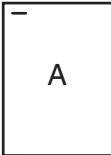
- **Driver do Mac OS X (versão 10.1 e posterior):**

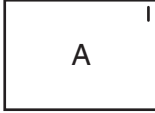
Na caixa de diálogo **Imprimir**, selecione **Opções de acabamento** na lista suspensa e, em seguida, selecione a opção de grampeamento. A saída é enviada para a **Bandeja inferior do empilhador**.

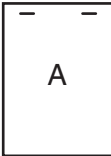
Consulte a tabela a seguir para determinar a posição dos grampos:

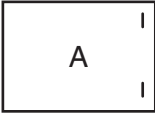
Grampeamento	Orientação	Direção da alimentação do papel	
		Alimentação pela borda longa	Alimentação pela borda curta
Frontal	Retrato		
	Paisagem		
Traseiro	Retrato		
	Paisagem		
Duplo *	Retrato		
	Paisagem		

\* O tamanho do papel deve ser Carta e A4 (ABC ou ABL), B4 JIS, A3, Ofício I, U.S. Folio e Tablóide (ABC), Executivo e B5 JIS (ABL).

## Adicionando grampos

1. Abra a porta G.

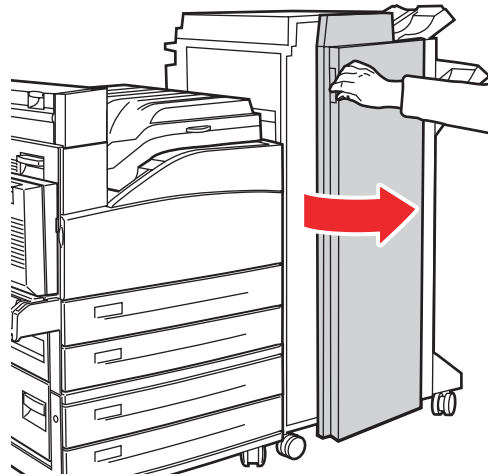

5500-186

### Nota

Consulte as instruções na parte interna da porta G.

2. Deslize o grampeador em sua direção e, em seguida, para a direita.

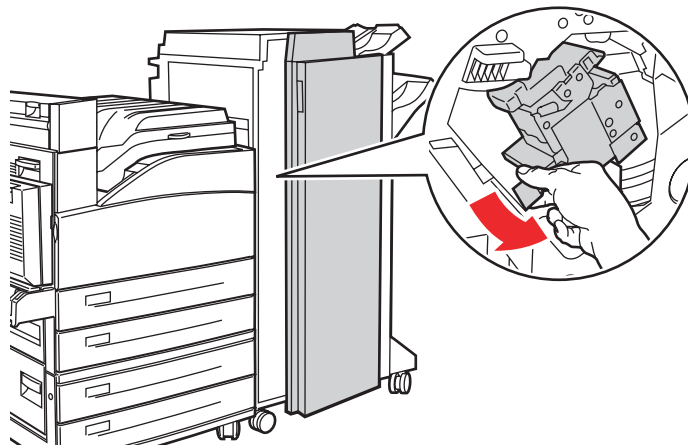

5500-243

3. Remova a unidade de grampos, levantando-a e retirando-a.

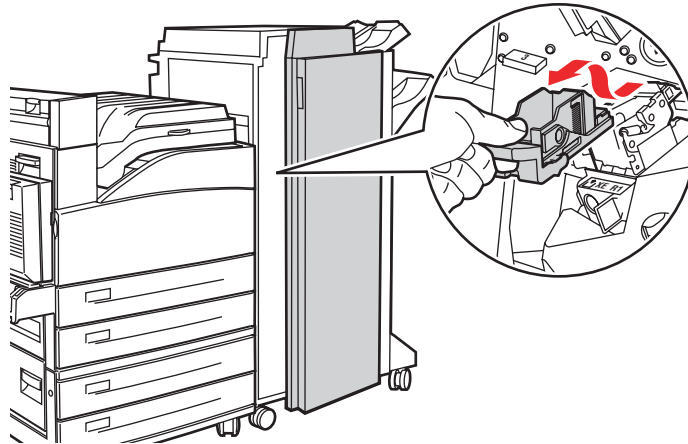

5500-244

4. Remova o cartucho de grampos vazio, se houver.
5. Instale um novo cartucho de grampos.
6. Insira a unidade de grampos no módulo de acabamento.

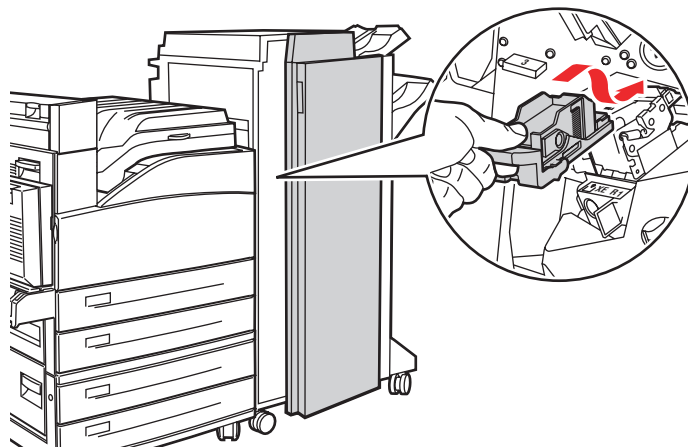

5500-245

7. Feche a porta G.

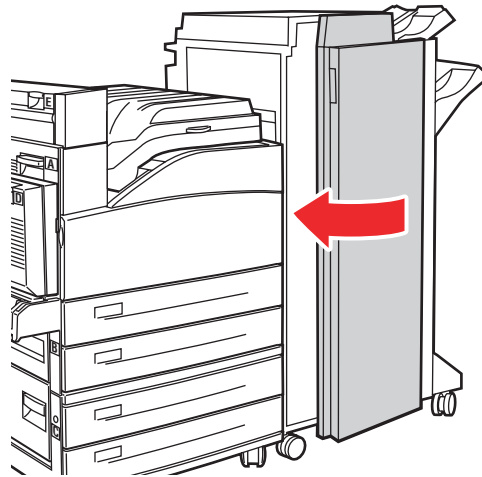

5500-018

## Usando o furador

Dependendo da sua região, o módulo de acabamento opcional será configurado na fábrica com uma perfuração com 3 ou 2/4 orifícios. Para determinar qual opção está instalada em sua impressora, imprima uma página de configuração do painel dianteiro.

- Quando a opção de perfuração é ativada, as folhas enviadas para a bandeja superior ou para a bandeja inferior do empilhador são perfuradas.
- Quando essa opção está desativada, nenhum papel é perfurado.
- Quando a perfuração com 2 e 4 orifícios está instalada e ativada e a opção Perfuração está definida como 2, dois orifícios são perfurados no papel.
- Quando a perfuração com 2 e 4 orifícios está instalada e ativada e a opção Perfuração está definida como 4, quatro orifícios são perfurados no papel.
- Quando a impressora detecta que a caixa de resíduos de perfuração está cheia, um aviso é exibido no painel dianteiro e a impressão continua sem perfuração.

A opção de perfuração é selecionada através do painel dianteiro, do driver da impressora ou do CentreWare IS.

## Painel dianteiro

1. No painel dianteiro da impressora, selecione **Configuração da impressora** e pressione o botão **OK**.
2. Selecione **Configuração do manuseio do papel** e pressione **OK**.
3. Selecione **Perfuração** e pressione o botão **OK** para ativá-la ou desativá-la.
4. Se você tiver uma perfuração com 2 e 4 orifícios, defina a opção Perfuração para 2 ou 4.

## Driver da impressora (Windows)

1. Selecione **Iniciar, Configurações e Impressoras**.
2. Clique com o botão direito do mouse na impressora **5500** e selecione **Preferências de impressão**.
3. Selecione a guia **Opções de saída**.
4. Selecione o menu suspenso **Perfuração**.
5. Selecione a opção desejada.

## CentreWare IS

1. Inicie o seu navegador da Web.
2. Insira o endereço IP da impressora no campo **Endereço** do navegador (http://xxx.xxx.xxx.xxx).
3. Clique em **Propriedades**.
4. Clique em **Padrões da impressora** na árvore de navegação à esquerda. Expanda **Geral** para ver o **Padrão da impressora**.
5. Selecione **Ligado** ou **Desligado** no menu suspenso **Perfuração**.
6. Selecione o número desejado de orifícios no menu suspenso **Perfuração**.
7. Clique no botão **Salvar alterações**.

Para ativar e desativar a perfuração em um driver suportado:

- **Driver PostScript do Windows 98, Windows Me, Windows 2000, Windows XP, Windows Server 2003, Windows NT:**

Na guia **Opções de saída**, selecione **Ligado** ou **Desligado** na lista suspensa **Perfuração** e, em seguida, selecione **Bandeja superior do empilhador** ou **Bandeja inferior do empilhador** na lista suspensa **Destino do papel**.

- **Driver do Mac OS 9:**

Na caixa de diálogo **Imprimir**, selecione **Opções de acabamento** na lista suspensa, em seguida selecione o número desejado de orifícios em **Furos para Perfurar**.

- **Driver do Mac OS X (versão 10.1 e posterior):**

Na caixa de diálogo **Imprimir**, selecione **Opções de acabamento** na lista suspensa e, em seguida, selecione o número desejado de orifícios em **Perfuração**.

### Esvaziando a caixa de resíduos de perfuração

1. Abra a porta G.
2. Remova a caixa de resíduos de perfuração e esvazie o conteúdo.

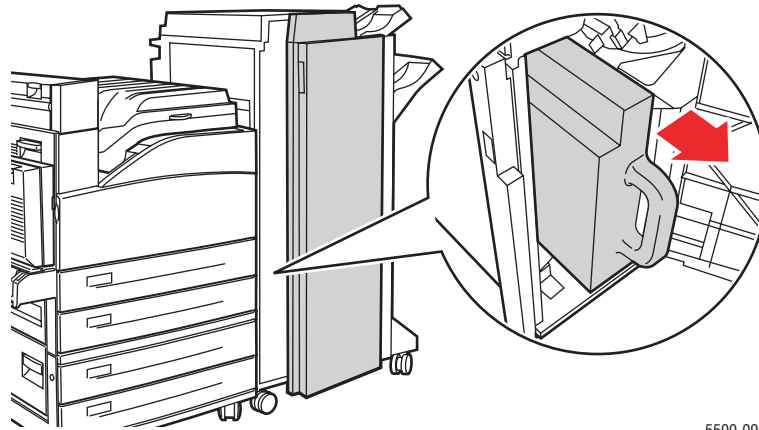

5500-097

3. Recoloque a caixa no módulo de acabamento.

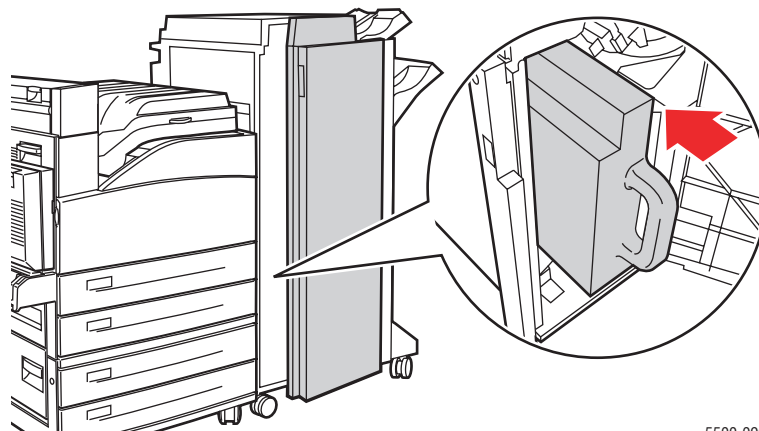

5500-099

4. Feche a porta G.

## **Fatores que afetam o desempenho da impressora**

Muitos fatores afetam um trabalho de impressão. Eles incluem a velocidade da impressão (estabelecida em número de páginas por minuto), o material usado, o tempo de download e o tempo de processamento da impressora.

O tempo de download do computador e o tempo de processamento da impressora são afetados por vários fatores, incluindo:

- Memória da impressora
- Tipo de conexão (rede, paralela ou USB)
- Sistema operacional da rede
- Configuração da impressora
- Tamanho e tipo dos gráficos
- Velocidade do computador

### **Nota**

Memória (RAM) adicional na impressora pode melhorar as funções dela de forma geral, mas não aumentará sua capacidade de páginas por minuto (ppm).