

Tipi di carta speciali

Questa sezione include:

- "Brochure a tre ante" a pagina 2-56
- "Carta impermeabile" a pagina 2-58
- "Carta autocopiante" a pagina 2-61

Brochure a tre ante

Le brochure a tre ante possono essere alimentate da qualsiasi cassetto e stampate in fronte retro.

Per ottenere risultati ottimali, usare solo le brochure a tre ante specificate per la Stampante Phaser 5500. Per un elenco completo delle brochure e dei supporti accettati, consultare la sezione [Riferimenti/Stampa/Tipi di carta supportati](#) contenuta nel *CD-ROM della documentazione per l'utente*. Per ordinare brochure a tre ante o altri materiali di consumo, rivolgersi al rivenditore locale.

I modelli per la stampa di brochure sono disponibili sul sito Web Xerox all'indirizzo: www.colorconnection.xerox.com.

Istruzioni per la stampa di brochure

- Conservare le brochure a tre ante nelle confezioni originali.
- Non conservare le brochure in ambienti estremamente asciutti o umidi ovvero troppo caldi o freddi. La conservazione in condizioni estreme può causare inceppamenti all'interno della stampante o problemi di qualità di stampa.
- Ruotare frequentemente i supporti di stampa. Lunghi periodi di conservazione in condizioni estreme possono rendere ondulate le brochure e causare inceppamenti nella stampante.

Nota

Non stampare sulle incisioni rientrate o sollevate delle brochure a tre ante. Le brochure devono essere piegate lungo le parti sollevate.

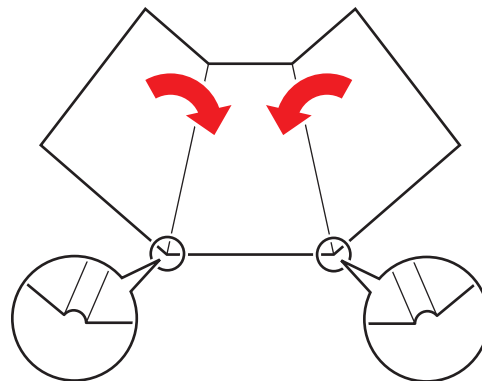

Stampa di brochure a tre ante

1. Inserire le brochure nel cassetto:

Cassetto 1 (MPT)

- **Stampa su un lato:** Inserire le brochure con **alimentazione lato lungo** (consigliata) e **a faccia in giù** nel cassetto 1 (MPT). Sistemare la **parte superiore** (orientamento verticale) o **destra** (orientamento orizzontale) della pagina verso la **parte anteriore** della stampante.

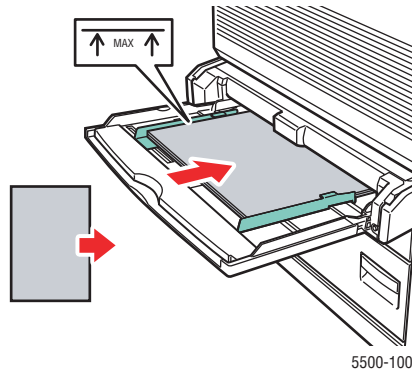

- **Stampa fronte retro:** Inserire le brochure con **alimentazione lato lungo** (consigliata) e il lato da stampare per primo **a faccia in su** nel cassetto 1 (MPT). Sistemare la **parte superiore** (orientamento verticale) o **destra** (orientamento orizzontale) della pagina verso la **parte anteriore** della stampante.

Cassetti 2-5

- **Stampa su un lato:** Inserire le brochure con **alimentazione lato lungo** (consigliata) e **a faccia in su** nei cassetti 2 - 5. Sistemare la **parte superiore** (orientamento verticale) o **destra** (orientamento orizzontale) della pagina verso la parte **anteriore** della stampante.

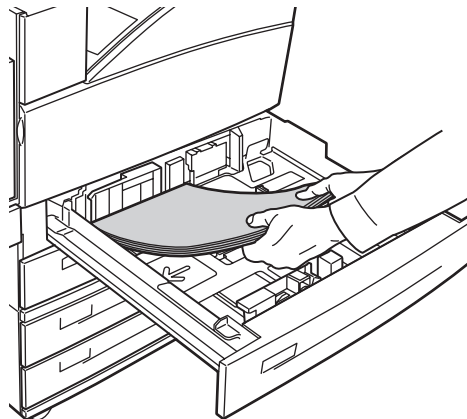

- **Stampa fronte retro:** Inserire le brochure con **alimentazione lato lungo** (consigliata) e il lato da stampare per primo **a faccia in giù** nei cassetti 2 - 5. Sistemare la **parte superiore** (orientamento verticale) o **destra** (orientamento orizzontale) della pagina verso la parte **anteriore** della stampante.

Cassetto 6

- **Stampa su un lato:** Inserire le brochure con **alimentazione lato lungo** e **a faccia in giù** nel cassetto 6. Sistemare la **parte superiore** (orientamento verticale) o **destra** (orientamento orizzontale) della pagina verso la parte **anteriore** del cassetto.

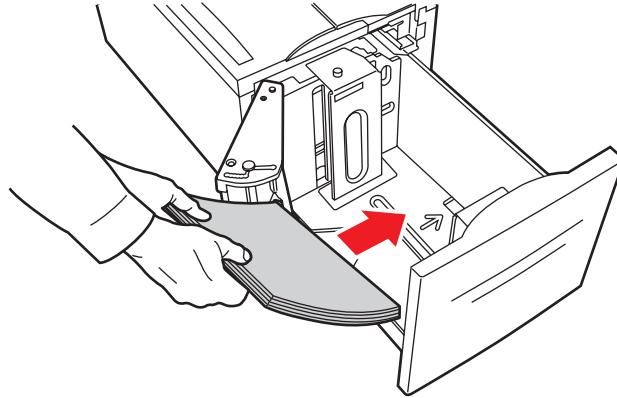

5500-242

- **Stampa fronte retro:** Inserire le brochure con **alimentazione lato lungo** e il lato da stampare per primo **a faccia in su** nel cassetto 6. Sistemare la **parte superiore** (orientamento verticale) o **destra** (orientamento orizzontale) della pagina verso la parte **anteriore** del cassetto.
2. Regolare le guide della carta in modo che corrispondano al formato delle brochure.
 3. Se un messaggio del pannello frontale della stampante lo richiede, premere il pulsante **OK** per accettare il tipo e il formato carta evidenziati nel pannello. Se il tipo e formato carta differiscono da quelli evidenziati nel pannello frontale, procedere come segue:
 - a. Selezionare **Modifica** e premere il pulsante **OK**.
 - b. Selezionare **Cartoncino sottile** e premere il pulsante **OK**.
 - c. Selezionare il formato di carta, quindi premere il pulsante **OK** per salvare la selezione.
 4. Nel driver della stampante, selezionare **Cartoncino sottile** o il cassetto caricato per l'opzione di alimentazione.

Carta impermeabile

È possibile stampare la carta impermeabile da qualsiasi cassetto. È possibile caricare la carta fino alla linea di riempimento nel cassetto, tuttavia l'alimentazione dà risultati ottimali se si caricano meno fogli.

Per ottenere risultati ottimali, utilizzare solo la Carta impermeabile Phaser Xerox specificata per la Stampante Phaser 5500. Per un elenco completo della carta e dei supporti accettati, consultare la sezione [Riferimenti/Stampa/Tipi di carta supportati](#) contenuta nel *CD-ROM della documentazione per l'utente*. Per ordinare carta impermeabile o altri materiali di consumo, rivolgersi al rivenditore locale.

Istruzioni per la stampa su carta impermeabile

- Conservare la carta impermeabile nella confezione originale su una superficie piana.
- Lasciare la carta impermeabile nella confezione originale finché non si è pronti per usarla.
- Non conservare la carta impermeabile in ambienti particolarmente asciutti o umidi oppure a temperature estreme. La conservazione della carta impermeabile in condizioni estreme può causare inceppamenti all'interno della stampante o problemi di qualità di stampa.
- Rimuovere la carta dalla confezione e farla acclimatare alla temperatura e all'umidità dell'ambiente prima della stampa.
- Non lasciare la carta nella stampante una volta terminata la stampa: la carta potrebbe ondularsi e conseguentemente incepparsi nella stampante.
- Ruotare frequentemente i supporti di stampa. Lunghi periodi di conservazione in condizioni estreme possono rendere ondulati i fogli di carta impermeabile e causare inceppamenti nella stampante.

Stampa su carta impermeabile

1. Inserire la carta impermeabile nel cassetto:

Cassetto 1 (MPT)

- **Stampa su un lato:** Inserire la carta impermeabile con **alimentazione lato lungo** (consigliata) e **a faccia in giù** nel cassetto 1 (MPT). Sistemare la **parte superiore** della pagina verso la parte **anteriore** della stampante.

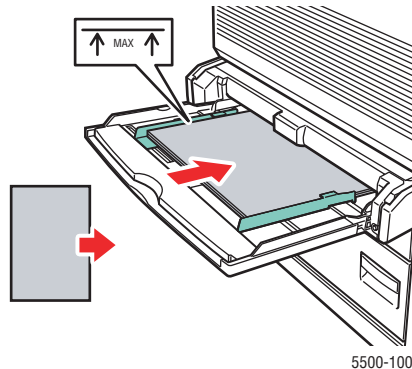

- **Stampa fronte retro:** Inserire la carta impermeabile con **alimentazione lato lungo** (consigliata) e il lato da stampare per primo **a faccia in su** nel cassetto 1 (MPT). Sistemare la **parte superiore** della pagina verso la parte **anteriore** della stampante.

Cassetti 2 - 5

- **Stampa su un lato:** Inserire la carta impermeabile con **alimentazione lato lungo** (consigliata) e **a faccia in su** nei cassetti 2 - 5. Sistemare la **parte superiore** della pagina verso la parte **anteriore** della stampante.

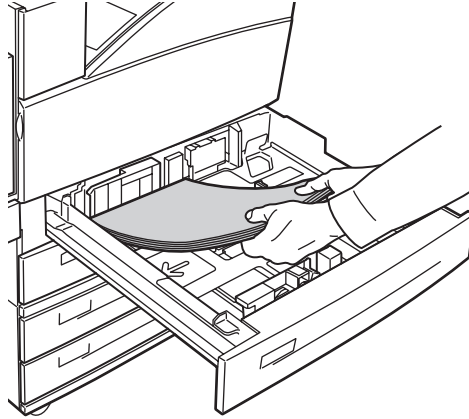

5500-129

- **Stampa fronte retro:** Inserire la carta impermeabile con **alimentazione lato lungo** (consigliata) e il lato da stampare per primo **a faccia in giù** nei cassetti 2 - 5. Sistemare la **parte superiore** della pagina verso la parte **anteriore** della stampante.

Cassetto 6

- **Stampa su un lato:** Inserire la carta impermeabile con **alimentazione lato lungo** e **a faccia in giù** nel cassetto 6. Sistemare la **parte superiore** della pagina verso la parte **anteriore** del cassetto.

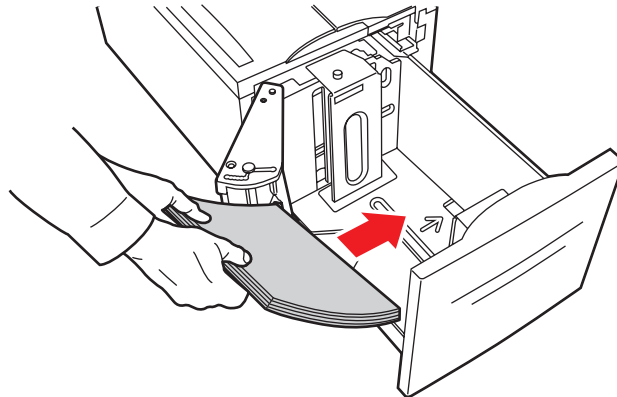

5500-242

- **Stampa fronte retro:** Inserire la carta impermeabile con **alimentazione lato lungo** e il lato da stampare per primo **a faccia in su** nel cassetto 6. Sistemare la **parte superiore** della pagina verso la parte **anteriore** del cassetto.
2. Regolare le guide della carta in modo che corrispondano al formato della carta impermeabile.

3. Se un messaggio del pannello frontale della stampante lo richiede, premere il pulsante **OK** per accettare il tipo e il formato carta evidenziati nel pannello. Se il tipo e formato carta differiscono da quelli evidenziati nel pannello frontale, procedere come segue:
 - a. Selezionare **Modifica** e premere il pulsante **OK**.
 - b. Selezionare **Carta normale** e premere il pulsante **OK**.
 - c. Selezionare il formato di carta, quindi premere il pulsante **OK** per salvare la selezione.
4. Nel driver della stampante, selezionare il tipo di carta o il cassetto per l'opzione di alimentazione.

Carta autocopiante

Le risme di carta autocopiante Xerox contengono set di due o più fogli incollati tra loro. Il primo foglio del set è bianco, i successivi sono di colori diversi.

- La maggior parte delle risme di carta autocopiante sono a fascicolazione diretta, con il primo foglio del set in cima.
- Le risme con fascicolazione inversa sono impilate al contrario, con l'ultimo foglio del set in cima.

Si può stampare su carta autocopiante Xerox alimentandola da qualsiasi cassetto. Per ordinare carta autocopiante o altri materiali di consumo, rivolgersi al rivenditore locale.

Istruzioni per la stampa su carta autocopiante

- Non aprire le confezioni sigillate di carta autocopiante fino al momento di caricare la carta nella stampante.
- Non lasciare i fogli di carta autocopiante inutilizzata nei vassoi. Conservare la carta inutilizzata nella confezione originale ben chiusa.
- La carta autocopiante Xerox è caratterizzata da un odore particolare. Questo odore è normale e non è assolutamente dannoso.
- Ruotare frequentemente i supporti di stampa. I risultati migliori si ottengono usando la carta autocopiante entro un anno dalla data di acquisto.
- L'azione di sfregamento che si produce quando il cassetto alimenta la carta può lasciare un leggero segno sul secondo foglio o sui fogli successivi.
- Se si verifica un inceppamento durante l'alimentazione di carta autocopiante, mantenere l'integrità dei fascicoli in questo modo:
 - a. verificando il colore dell'ultimo foglio stampato;
 - b. eliminando dal vassoio di alimentazione il numero di fogli necessari affinché la copia seguente venga riprodotta sul foglio di colore esatto in base alla sequenza.

Stampa su carta autocopiante

1. Inserire la carta autocopiante nel cassetto:

Cassetto 1 (MPT)

- Inserire la carta autocopiante con **alimentazione lato lungo** (consigliata) e **a faccia in giù** nel cassetto 1 (MPT). Sistemare la **parte superiore** della pagina verso la parte **anteriore** della stampante.

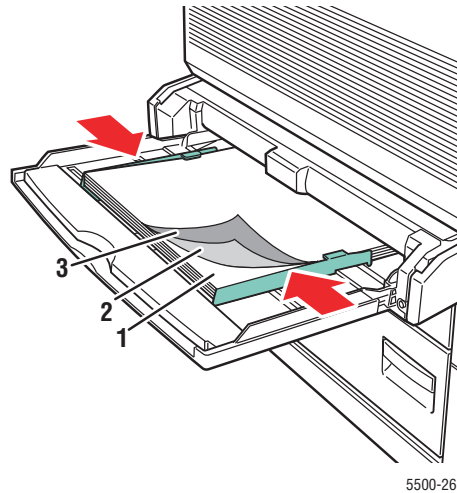

Cassetti 2 - 5

- Inserire la carta autocopiante con **alimentazione lato lungo** (consigliata) e **a faccia in su** nei cassetti 2 - 5. Sistemare la **parte superiore** della pagina verso la parte **anteriore** della stampante.

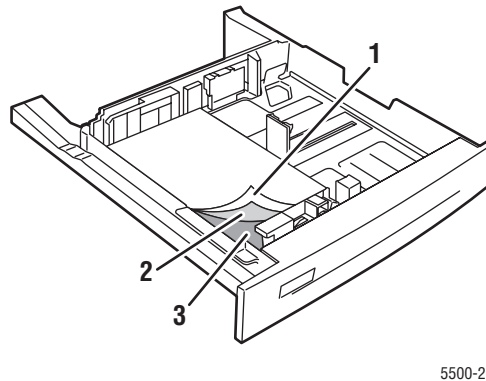

Cassetto 6

- Inserire la carta autocopiante con **alimentazione lato lungo** e **a faccia in giù** nel cassetto 6. Sistemare la **parte superiore** della pagina verso la parte **anteriore** della stampante.

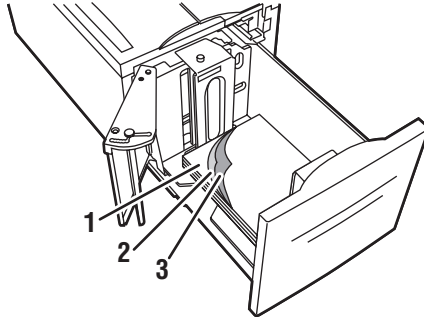

5500-279

2. Regolare le guide della carta in modo che corrispondano al formato della carta autocopiante.
3. Se un messaggio del pannello frontale della stampante lo richiede, premere il pulsante **OK** per accettare il tipo e il formato carta evidenziati nel pannello. Se il tipo e formato carta differiscono da quelli evidenziati nel pannello frontale, procedere come segue:
 - a. Selezionare **Modifica** e premere il pulsante **OK**.
 - b. Selezionare **Speciale** e premere il pulsante **OK**.
 - c. Selezionare il formato di carta, quindi premere il pulsante **OK** per salvare la selezione.
4. Nel driver della stampante, selezionare **Speciale** o il cassetto caricato per l'opzione di alimentazione.