

Inceppamenti della carta

- "Inceppamento in A" a pagina 4-5
- "Inceppamento in B" a pagina 4-6
- "Inceppamento in B e C" a pagina 4-9
- "Inceppamento in C" a pagina 4-13
- "Inceppamento in D" a pagina 4-15
- "Inceppamento in D e A" a pagina 4-16
- "Inceppamento in E" a pagina 4-19
- "Inceppamento in F" a pagina 4-22
- "Inceppamento in G" a pagina 4-23
- "Inceppamento in H" a pagina 4-25
- "Inceppamento nel cassetto superiore dell'impilatore" a pagina 4-26
- "Inceppamento carta nel cassetto 1 (MPT)" a pagina 4-27
- "Inceppamento carta nei cassettei 2 - 5" a pagina 4-29
- "Inceppamento carta nel cassetto 6" a pagina 4-32
- "Inceppamento nel cassetto 2, 3, 4 o 5" a pagina 4-35
- "Inceppamento nel cassetto 1 (MPT)" a pagina 4-37
- "Inceppamento nel cassetto 2 e allo sportello A" a pagina 4-39
- "Inceppamento nel cassetto 3 e allo sportello B" a pagina 4-42
- "Inceppamento nel cassetto 4 o 5 e allo sportello C" a pagina 4-47
- "Inceppamento nel cassetto 6" a pagina 4-51

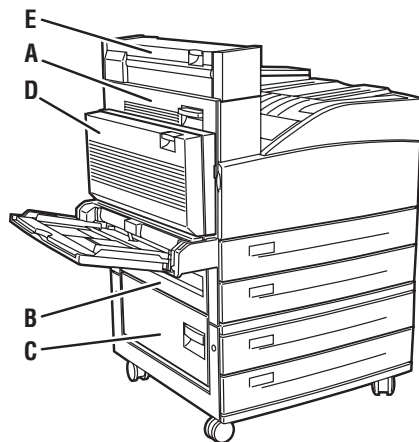

5500-070

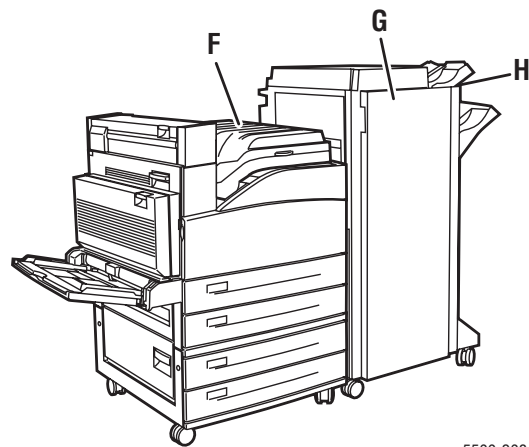

5500-208

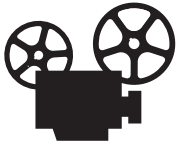

Per la rimozione degli inceppamenti della carta sono disponibili dei filmati con le istruzioni. Questi filmati si trovano sul *CD-ROM della documentazione per l'utente* e all'indirizzo www.xerox.com/office/5500support.

Inceppamento in A

Procedere come segue per eliminare l'inceppamento.

Avvertenza

Prestare attenzione: alcuni componenti dietro lo sportello A possono essere caldi.

1. Aprire lo sportello A.

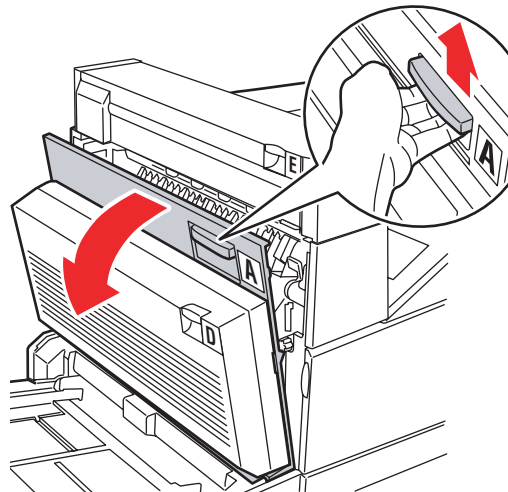

5500-001

2. Estrarre la carta inceppata dalla stampante. Se necessario, premere la maniglia verde per spostare la carta e rimuoverla più agevolmente. Accertarsi che tutti i frammenti di carta siano stati rimossi.

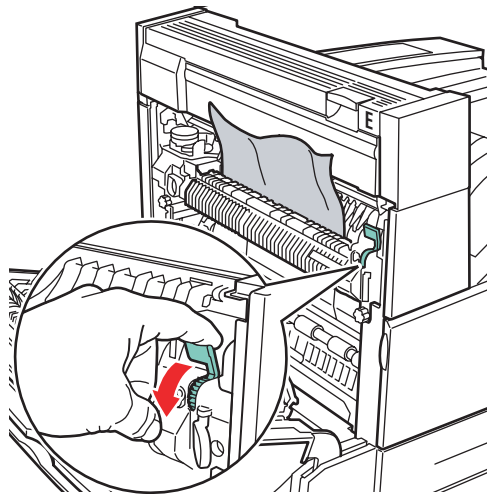

5500-002

3. Chiudere lo sportello A.

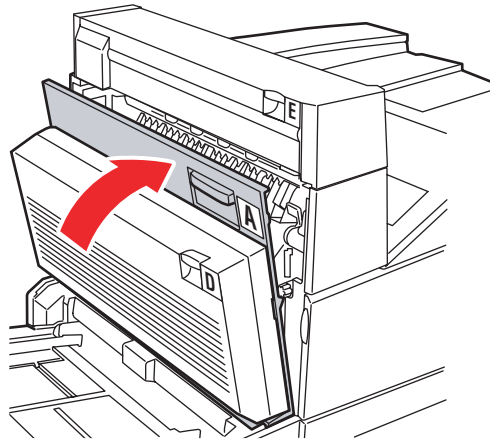

5500-003

Inceppamento in B

Procedere come segue per eliminare l'inceppamento.

1. Se la stampante è dotata di alimentatore da 2000 fogli (cassetto 6), allontanare l'unità.

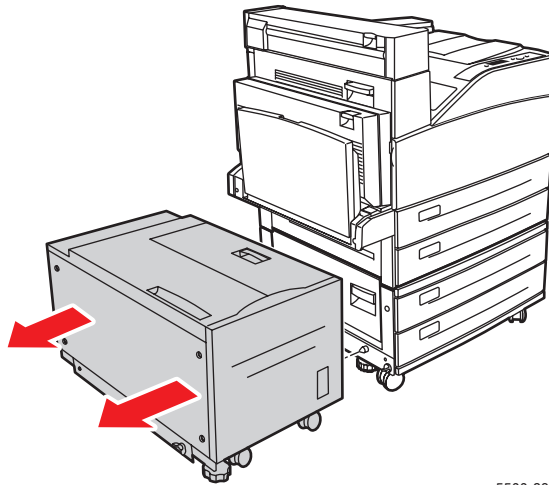

5500-230

2. Aprire lo sportello B.

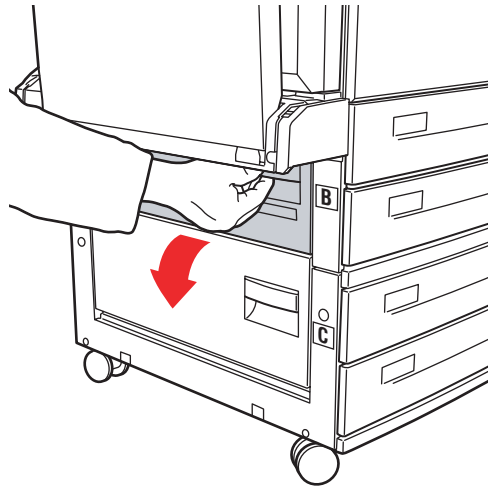

5500-004

3. Estrarre la carta inceppata dalla stampante. Accertarsi che tutti i frammenti di carta siano stati rimossi.

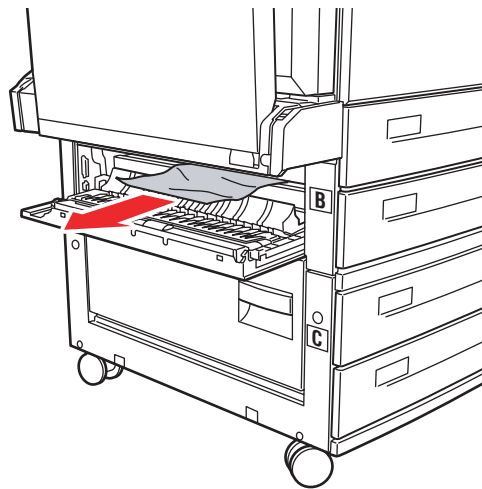

5500-005

4. Chiudere lo sportello B.

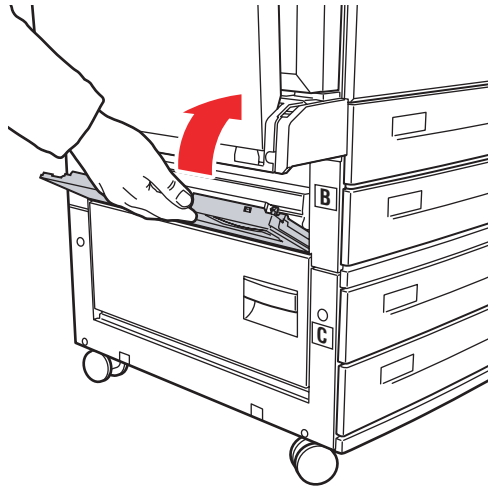

5500-006

5. Se la stampante è dotata di alimentatore da 2000 fogli (cassetto 6), riavvicinare l'unità alla stampante.

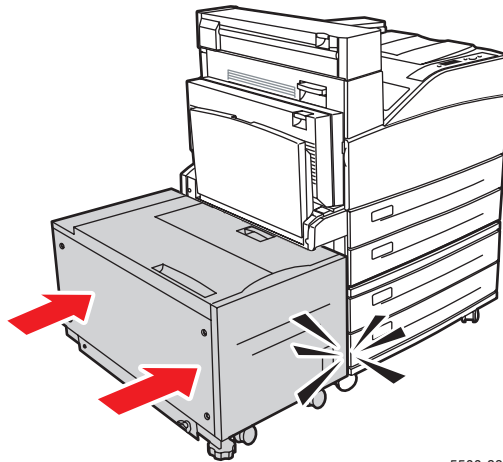

5500-231

Inceppamento in B e C

Procedere come segue per eliminare l'inceppamento.

- 1.** Se la stampante è dotata di alimentatore da 2000 fogli (cassetto 6), allontanare l'unità.

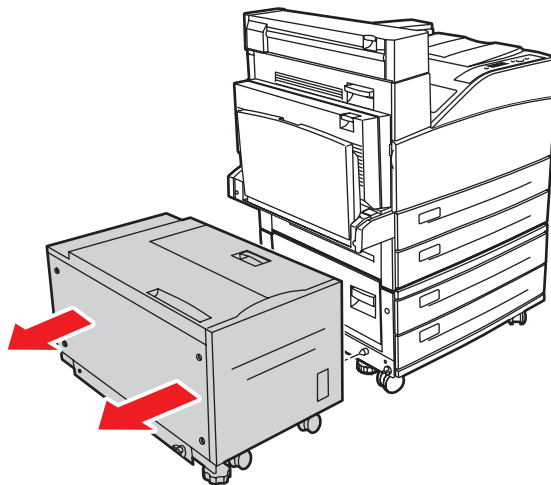

5500-230

- 2.** Aprire lo sportello B.

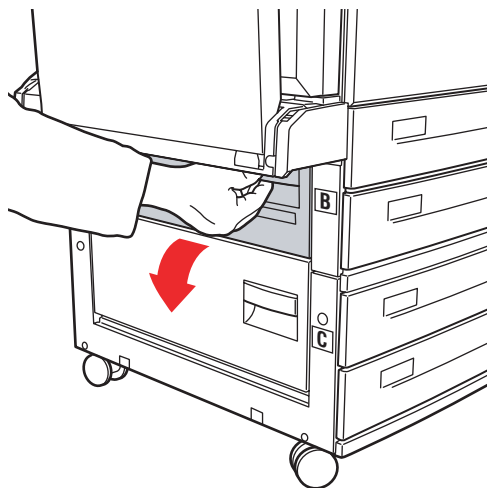

5500-004

3. Estrarre la carta inceppata dalla stampante. Accertarsi che tutti i frammenti di carta siano stati rimossi.

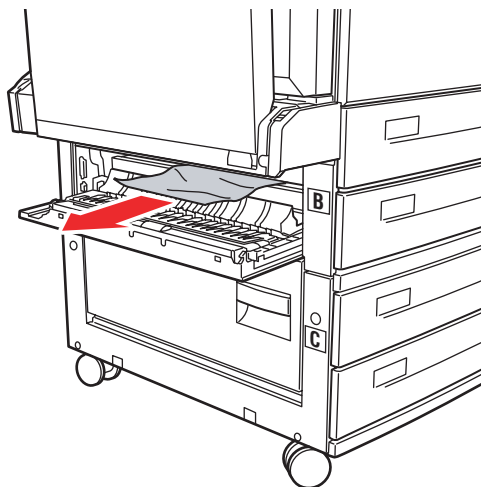

5500-005

4. Chiudere lo sportello B.

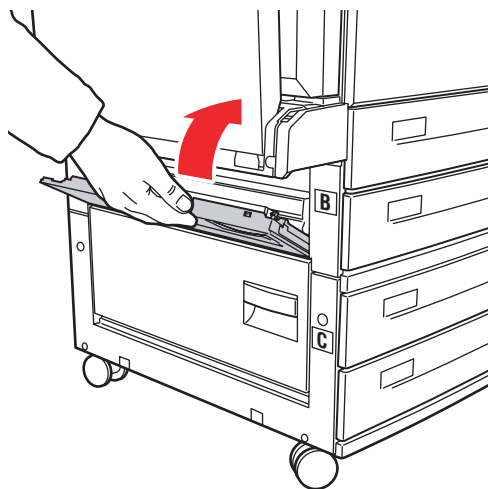

5500-006

5. Aprire lo sportello C.

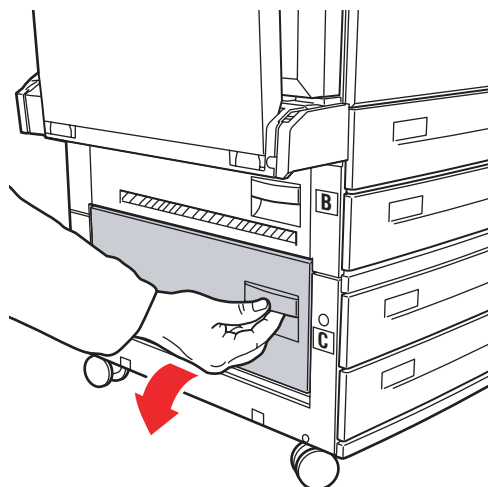

5500-007

6. Estrarre la carta inceppata dalla stampante. Accertarsi che tutti i frammenti di carta siano stati rimossi.

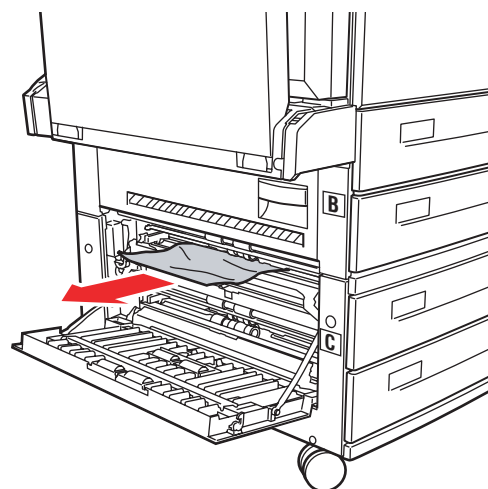

5500-008

7. Chiudere lo sportello C.

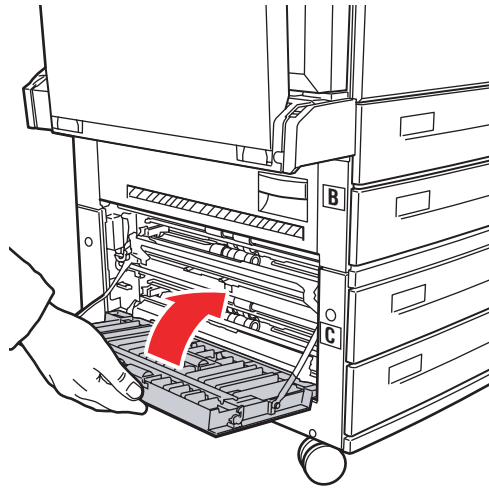

5500-009

8. Se la stampante è dotata di alimentatore da 2000 fogli (cassetto 6), riavvicinare l'unità alla stampante.

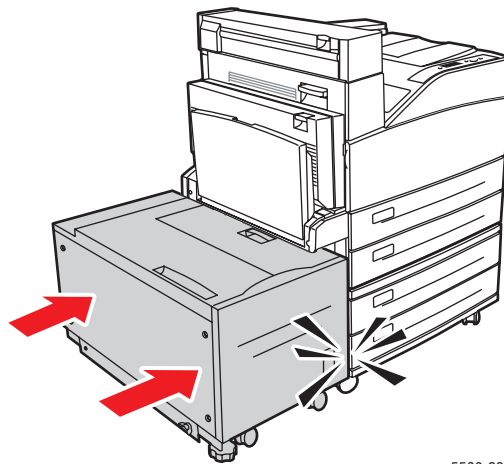

5500-231

Inceppamento in C

Procedere come segue per eliminare l'inceppamento.

1. Se la stampante è dotata di alimentatore da 2000 fogli (cassetto 6), allontanare l'unità.

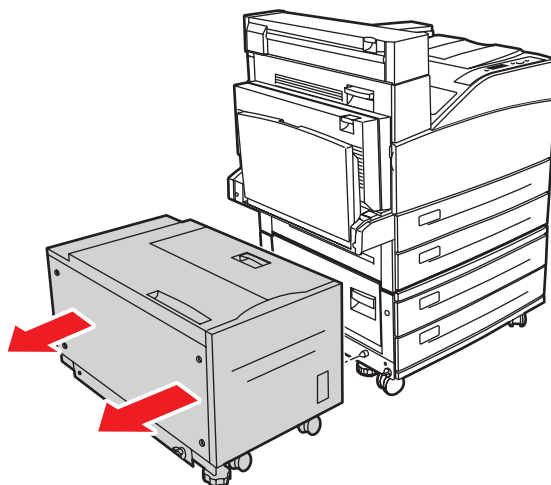

5500-230

2. Aprire lo sportello C.

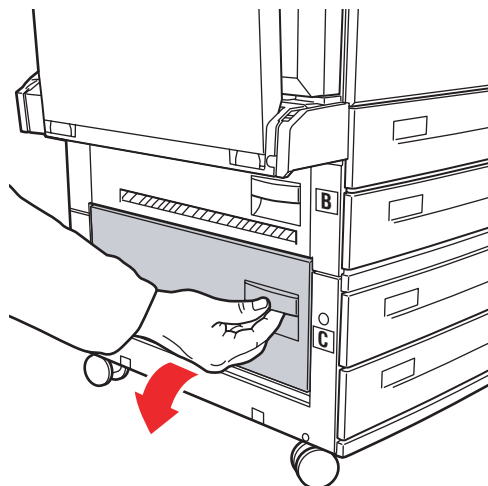

5500-007

3. Estrarre la carta inceppata dalla stampante. Accertarsi che tutti i frammenti di carta siano stati rimossi.

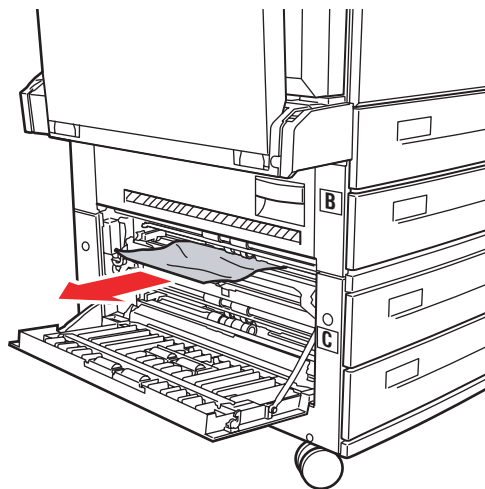

5500-008

4. Chiudere lo sportello C.

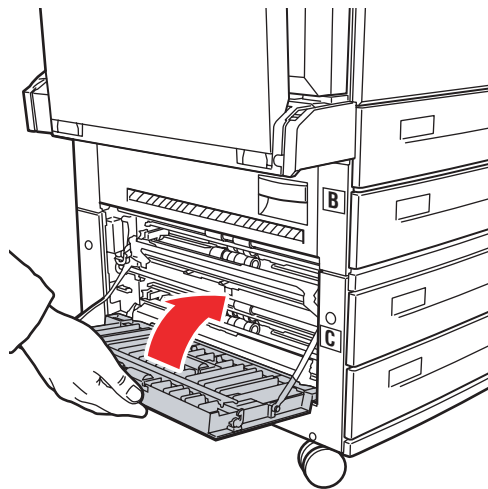

5500-009

5. Se la stampante è dotata di alimentatore da 2000 fogli (cassetto 6), riavvicinare l'unità alla stampante.

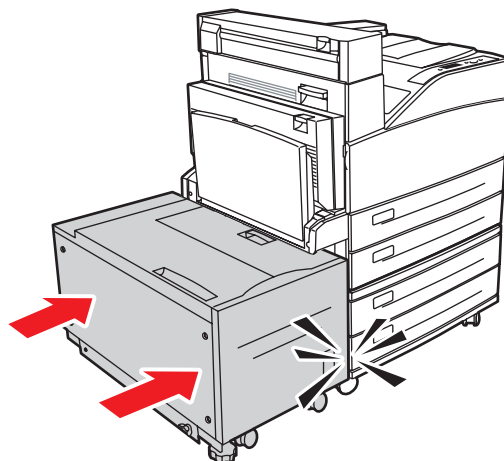

5500-231

Inceppamento in D

Procedere come segue per eliminare l'inceppamento.

1. Aprire lo sportello D.

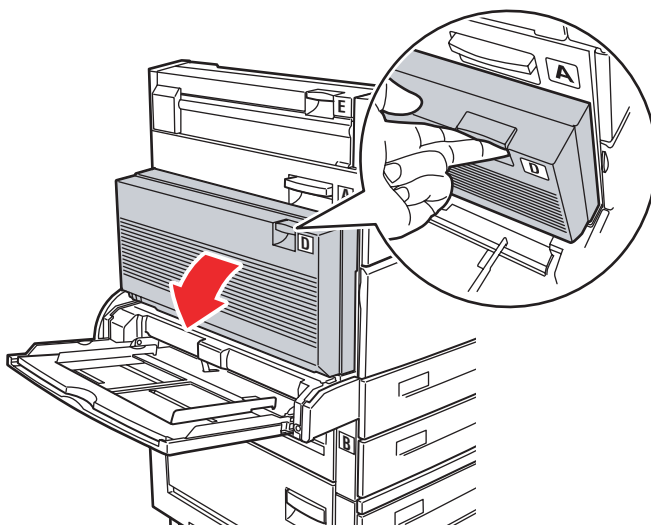

5500-027

2. Estrarre la carta inceppata dalla stampante. Accertarsi che tutti i frammenti di carta siano stati rimossi.

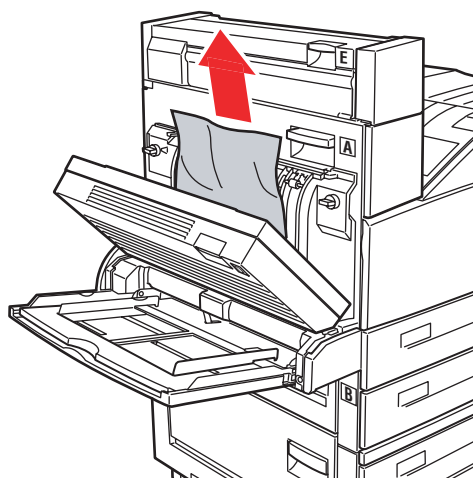

5500-028

3. Chiudere lo sportello D.

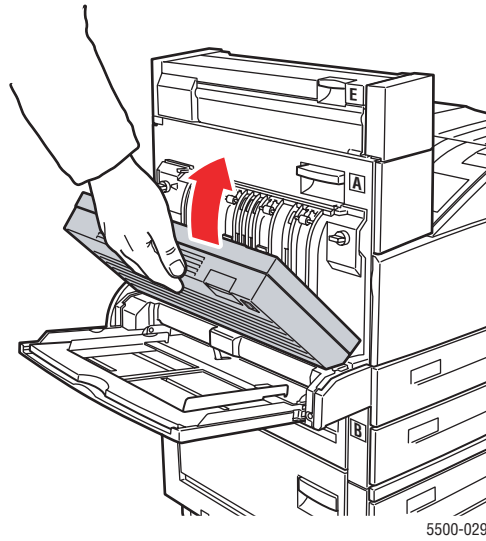

Inceppamento in D e A

Procedere come segue per eliminare l'inceppamento.

1. Aprire lo sportello D.

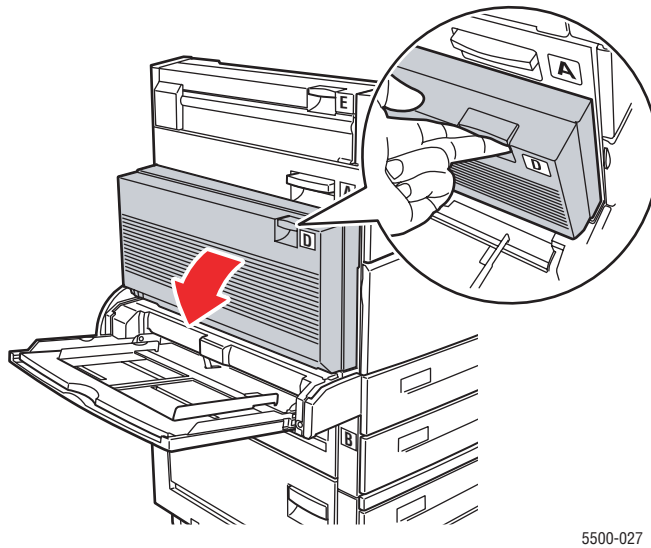

2. Estrarre la carta inceppata dalla stampante. Accertarsi che tutti i frammenti di carta siano stati rimossi.

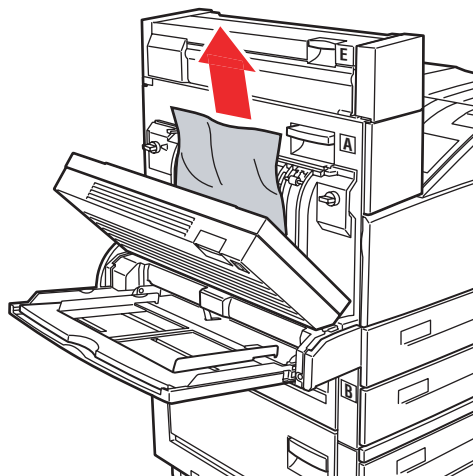

5500-028

3. Chiudere lo sportello D.

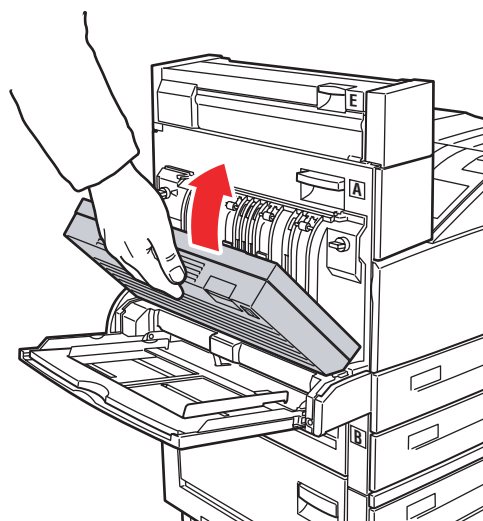

5500-029

4. Aprire lo sportello A.

Avvertenza

Prestare attenzione: alcuni componenti dietro lo sportello A possono essere caldi.

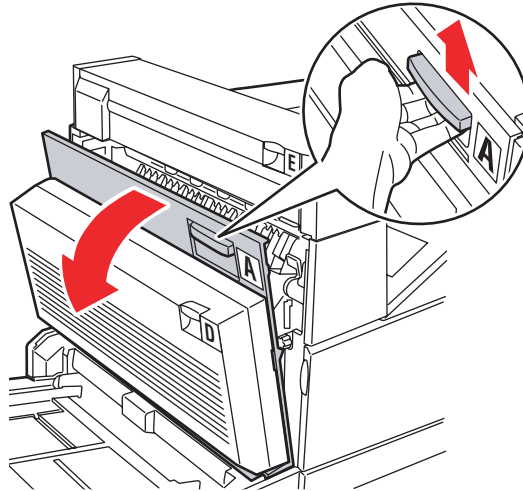

5500-001

5. Estrarre la carta inceppata dalla stampante. Se necessario, premere la maniglia verde per spostare la carta e rimuoverla più agevolmente. Accertarsi che tutti i frammenti di carta siano stati rimossi.

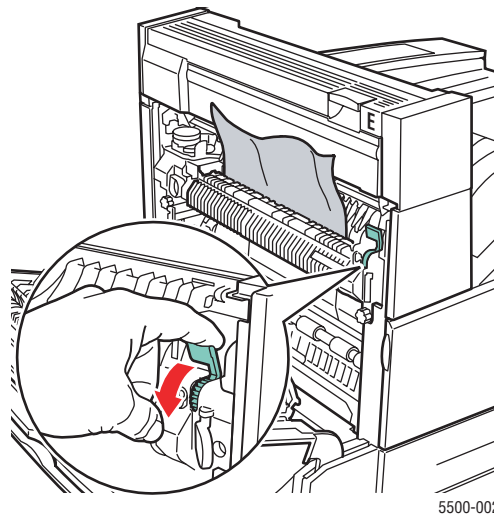

5500-002

6. Chiudere lo sportello A.

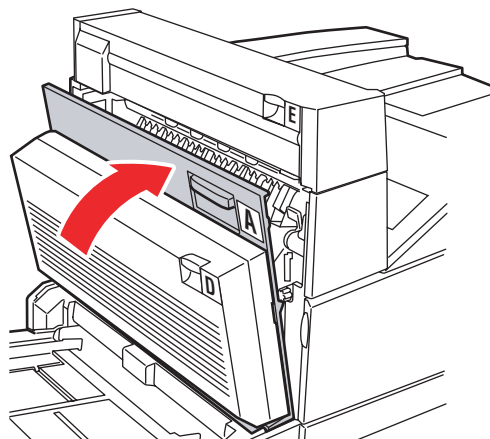

5500-003

Inceppamento in E

Procedere come segue per eliminare l'inceppamento.

Avvertenza

Prestare attenzione: alcuni componenti dietro lo sportello A possono essere caldi.

1. Aprire lo sportello A.

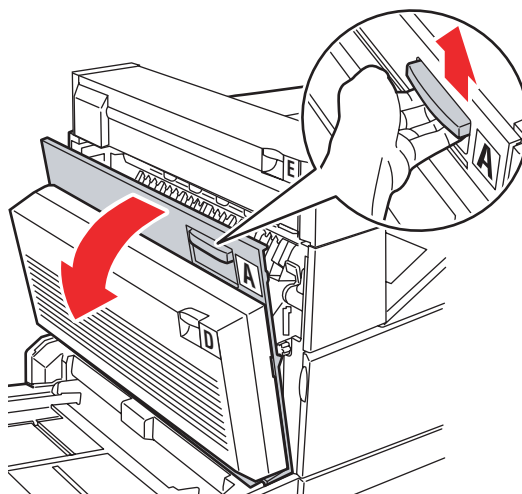

5500-001

2. Aprire lo sportello E.

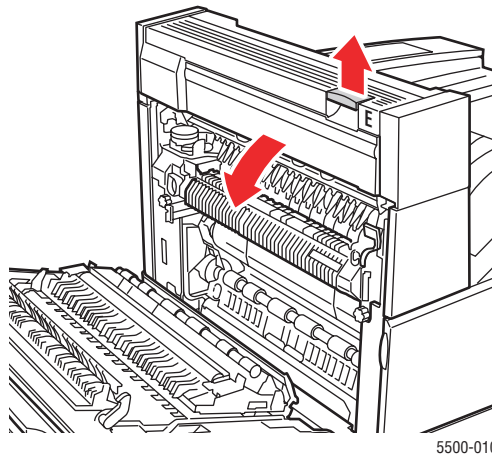

3. Estrarre la carta inceppata dalla stampante. Accertarsi che tutti i frammenti di carta siano stati rimossi.

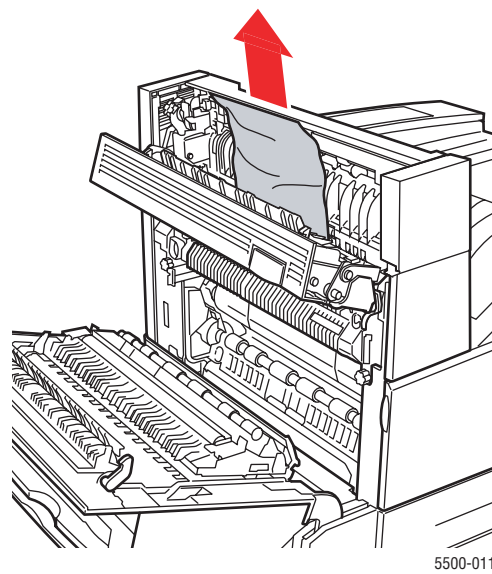

4. Chiudere lo sportello E.

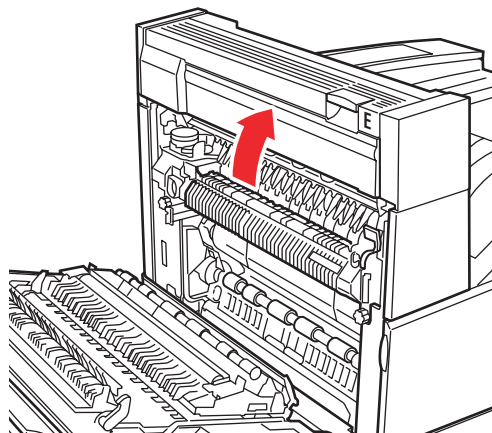

5500-012

5. Chiudere lo sportello A.

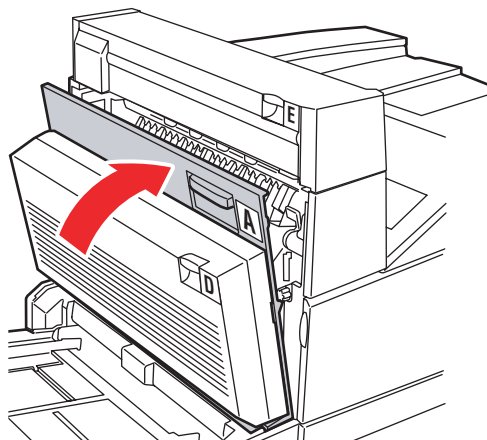

5500-003

Inceppamento in F

Procedere come segue per eliminare l'inceppamento.

1. Aprire lo sportello F.

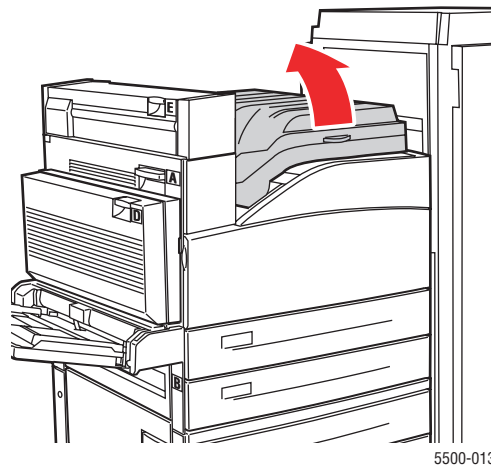

5500-013

2. Estrarre la carta inceppata dalla stampante. Accertarsi che tutti i frammenti di carta siano stati rimossi.

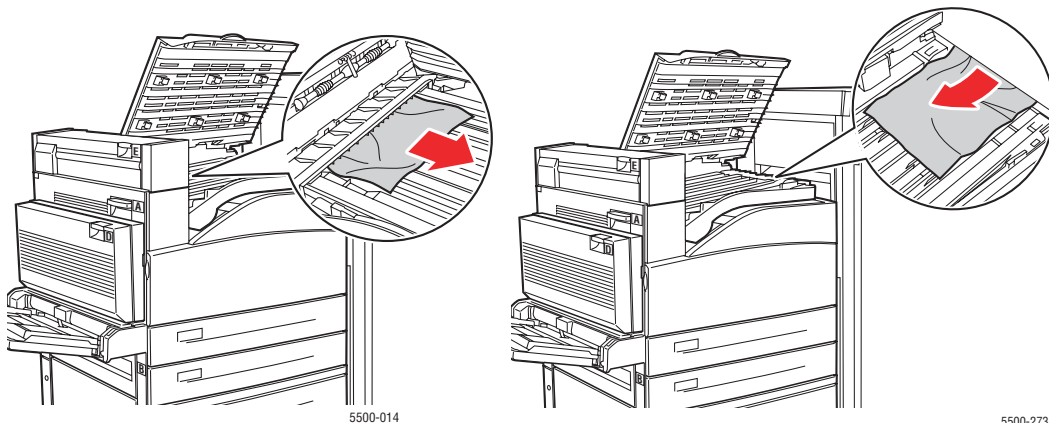

5500-014

5500-273

3. Chiudere lo sportello F.

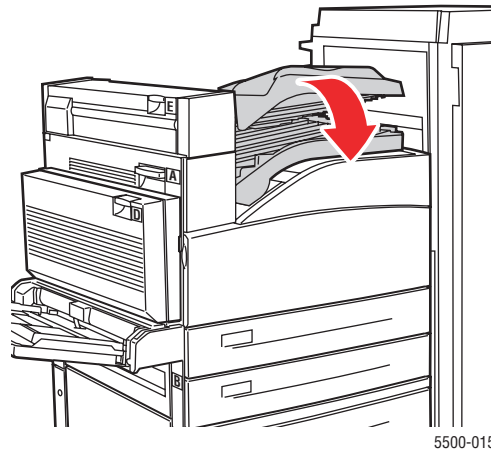

Inceppamento in G

Procedere come segue per eliminare l'inceppamento. Nel pannello frontale, premere il pulsante **i** per visualizzare informazioni sull'errore. Rimuovere la carta dal cassetto dell'impilatore per riprendere la stampa.

1. Se visibile, tirare eventuali fogli inceppati nel cassetto superiore dell'impilatore.

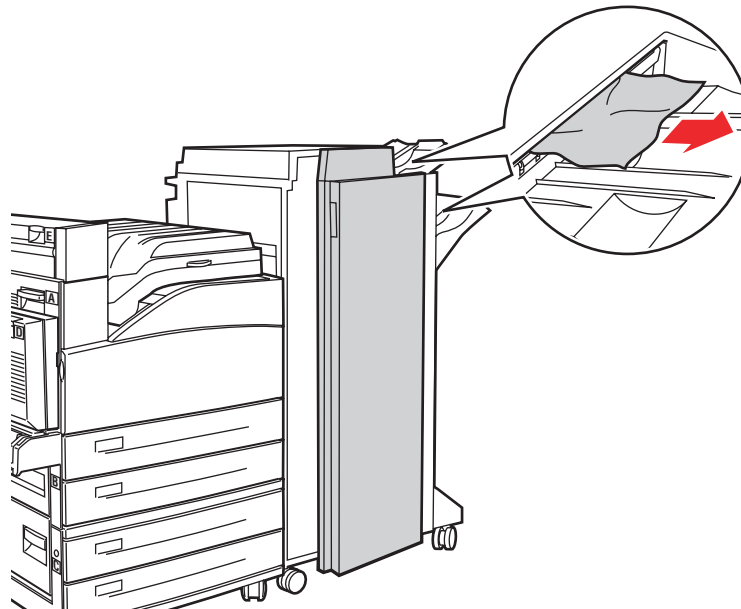

2. Aprire lo sportello G.

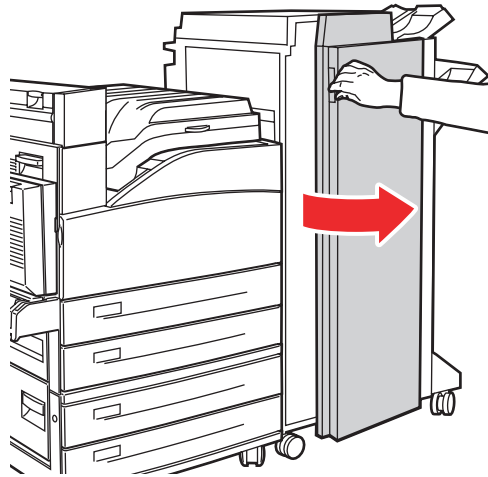

5500-186

3. A seconda delle istruzioni visualizzate sul pannello frontale, aprire la maniglia 2a, la maniglia 2b o la maniglia 3 come indicato dalle istruzioni delle etichette.

Nota

Se la pinzatrice dà fastidio, tirarla verso sé quindi spingerla verso destra.

4. Se si è aperta la maniglia 2a o 2b, ruotare la manopola 2c in senso antiorario.
5. Estrarre la carta inceppata dalla stampante. Accertarsi che tutti i frammenti di carta siano stati rimossi.
6. Chiudere le maniglie aperte al punto 3.
7. Chiudere lo sportello G.

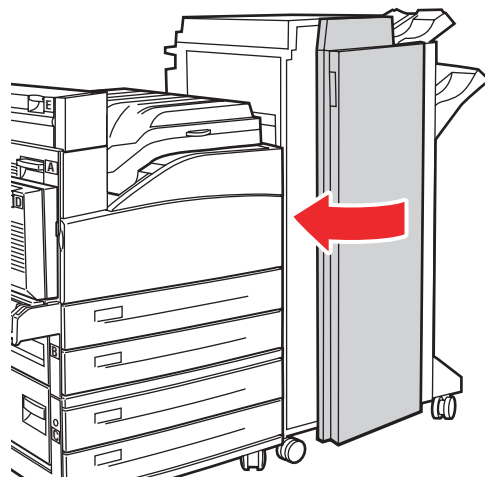

5500-018

Inceppamento in H

Procedere come segue per eliminare l'inceppamento.

1. Sollevare lo sportello H.

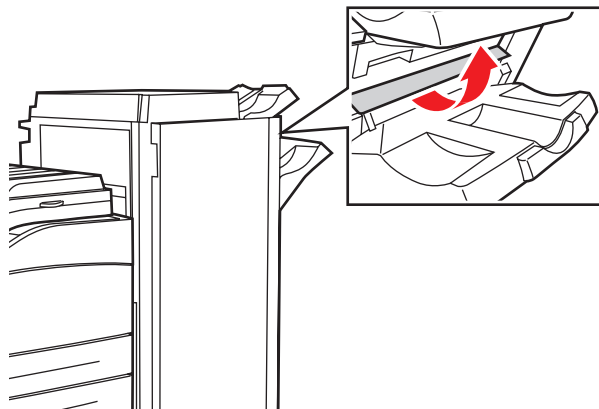

5500-270

2. Estrarre la carta inceppata dalla stampante. Accertarsi che tutti i frammenti di carta siano stati rimossi.

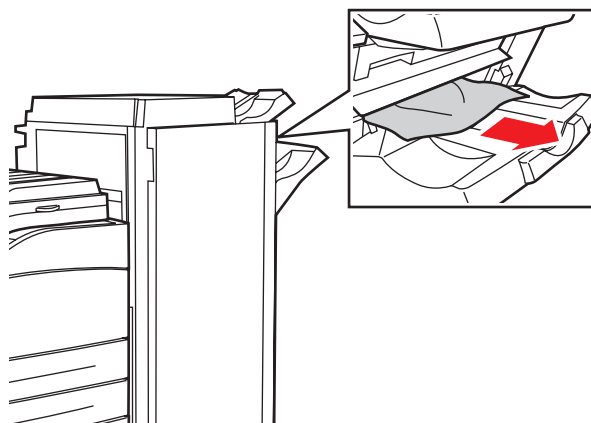

5500-202

3. Chiudere lo sportello H.



5500-271

Inceppamento nel cassetto superiore dell'impilatore

Procedere come segue per eliminare l'inceppamento.

- 1.** Estrarre la carta inceppata dal cassetto superiore dell'impilatore.
- 2.** Aprire lo sportello G.

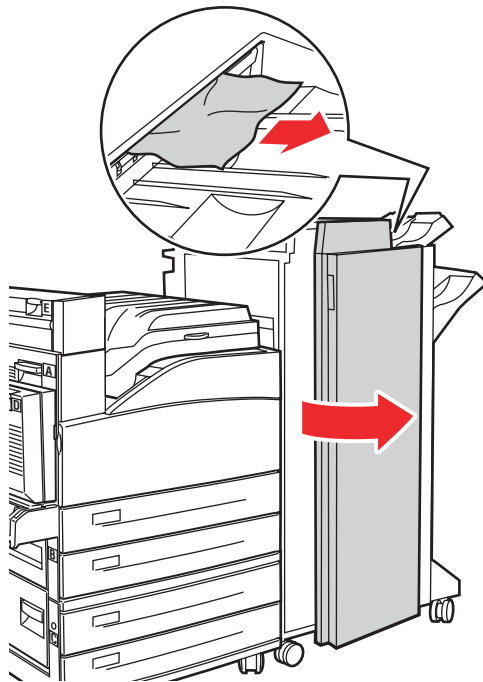

5500-025

- 3.** Chiudere lo sportello G.

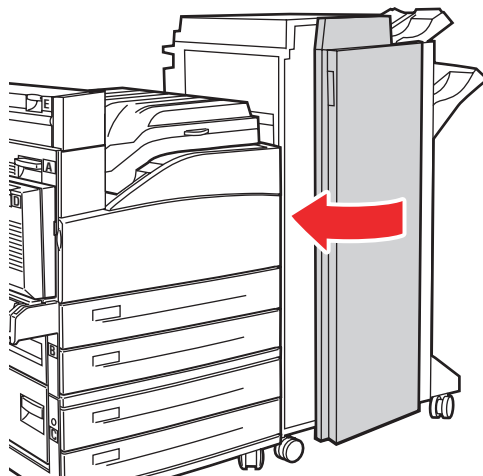

5500-018

Inceppamento carta nel cassetto 1 (MPT)

Procedere come segue per eliminare l'inceppamento carta nel cassetto 1.

1. Verificare che le guide di larghezza aderiscano alla carta.

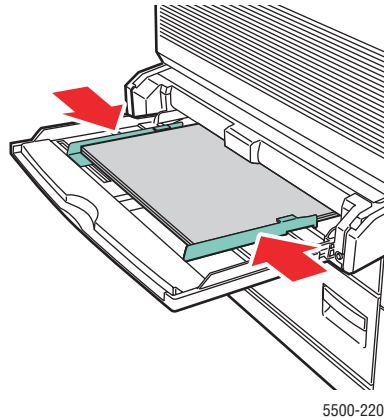

2. Se il formato e il tipo di carta indicati nel pannello frontale corrispondono al formato e al tipo di carta presente nel cassetto, premere il pulsante **OK**.
3. Se il formato indicato nel messaggio non corrisponde al formato presente nel cassetto, procedere come segue:
 - a. Selezionare **Modifica formato di carta** e premere il pulsante **OK**.
 - b. Selezionare **Rilevamento automatico**, **Personalizzato** o uno dei formati in elenco e premere il pulsante **OK**.
 - c. Con **Personalizzato**, è necessario specificare anche la larghezza e l'altezza della carta. Selezionare **Larghezza personalizzata**, premere il pulsante **OK**, scegliere la larghezza della carta dall'elenco e premere di nuovo **OK**. Selezionare **Altezza personalizzata**, premere il pulsante **OK**, scegliere l'altezza della carta dall'elenco e premere di nuovo **OK**.
4. Aprire lo sportello A.

Avvertenza

Prestare attenzione: alcuni componenti dietro lo sportello A possono essere caldi.

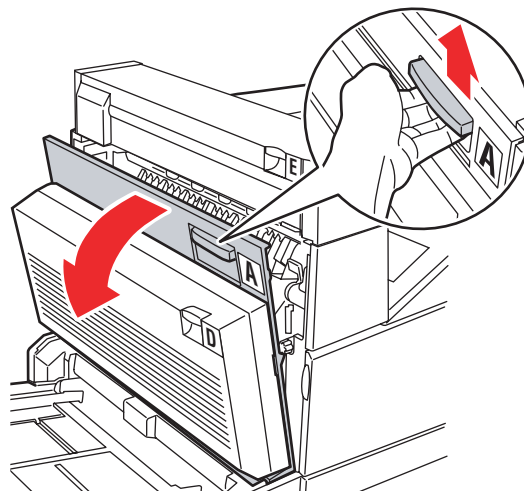

5. Estrarre la carta inceppata dalla stampante. Se necessario, premere la maniglia verde per spostare la carta e rimuoverla più agevolmente. Accertarsi che tutti i frammenti di carta siano stati rimossi.

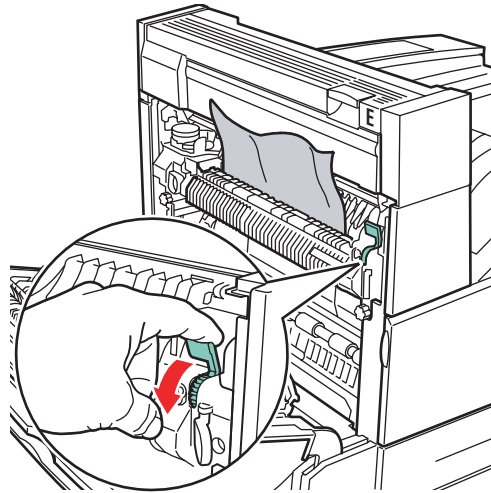

5500-002

6. Chiudere lo sportello A.

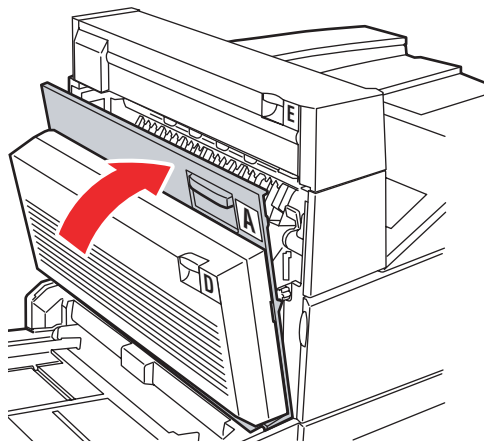

5500-003

Inceppamento carta nei cassettei 2 - 5

Procedere come segue per eliminare l'inceppamento carta nei cassettei 2 - 5.

1. Estrarre il cassetto specificato sul pannello frontale.

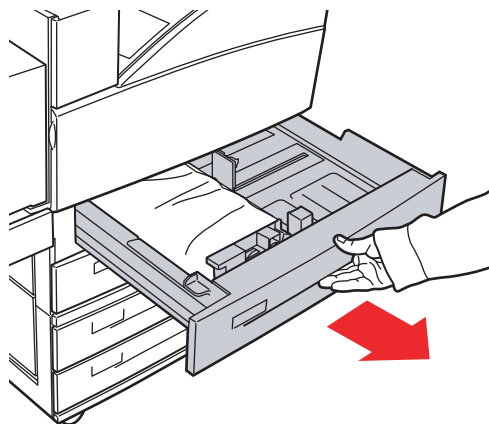

5500-030

2. Verificare che le guide di larghezza e lunghezza tocchino la pila di carta.

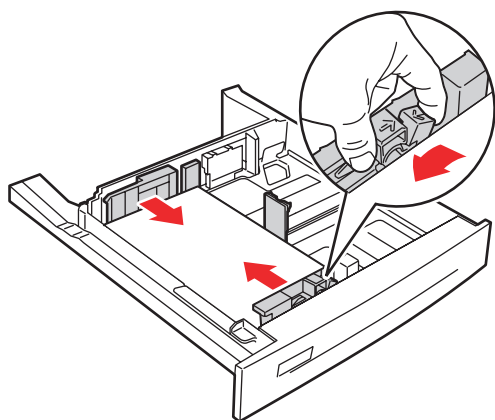

5500-064

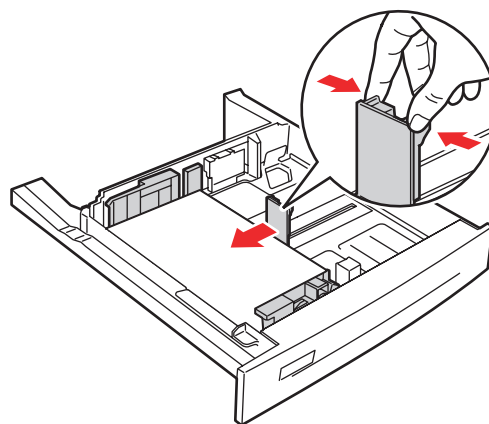

5500-063

3. Spingere il cassetto nella stampante fino in fondo.

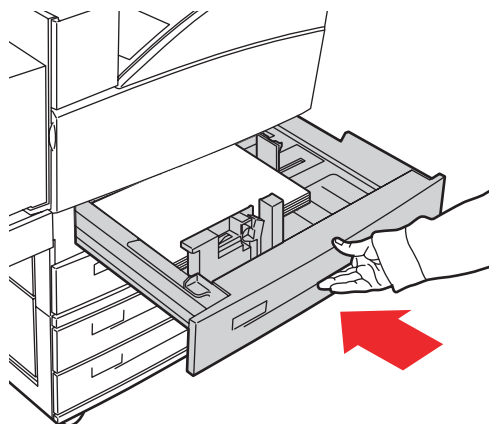

5500-032

4. Specificare il formato della carta procedendo come descritto di seguito:
 - a. Dal pannello frontale della stampante, selezionare **Impostazioni della stampante** e premere il pulsante **OK**.
 - b. Selezionare **Impostazione della gestione della carta** e premere il pulsante **OK**.
 - c. Selezionare **Impostazione cassetto [2 - 5]** e premere il pulsante **OK**.
 - d. Selezionare **Rilevamento automatico, Personalizzato** o uno dei formati in elenco e premere il pulsante **OK**.
 - e. Con **Personalizzato**, è necessario specificare anche la larghezza e l'altezza della carta. Selezionare **Larghezza personalizzata**, premere il pulsante **OK**, scegliere la larghezza della carta dall'elenco e premere di nuovo **OK**. Selezionare **Altezza personalizzata**, premere il pulsante **OK**, scegliere l'altezza della carta dall'elenco e premere di nuovo **OK**.
5. Aprire lo sportello A.

Avvertenza

Prestare attenzione: alcuni componenti dietro lo sportello A possono essere caldi.

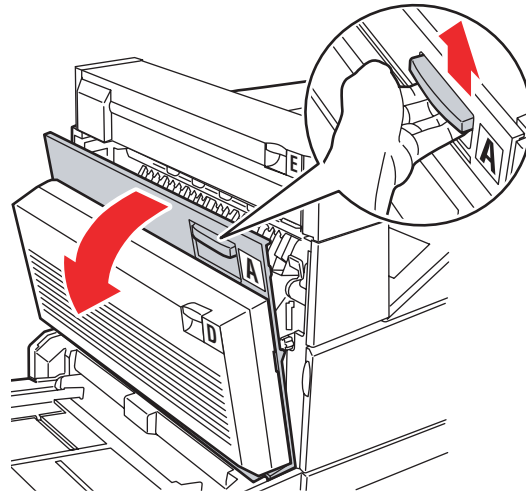

5500-001

6. Estrarre la carta inceppata dalla stampante. Se necessario, premere la maniglia verde per spostare la carta e rimuoverla più agevolmente. Accertarsi che tutti i frammenti di carta siano stati rimossi.

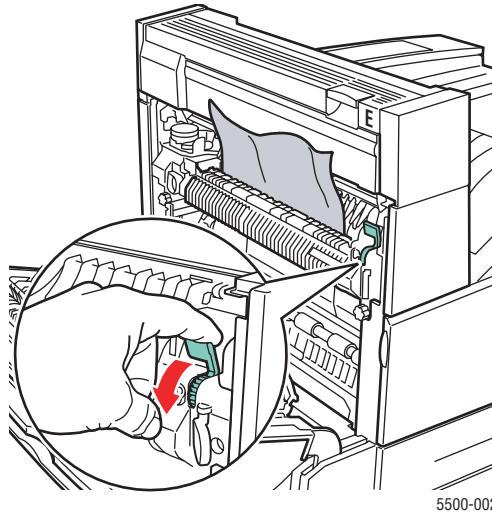

5500-002

7. Chiudere lo sportello A.

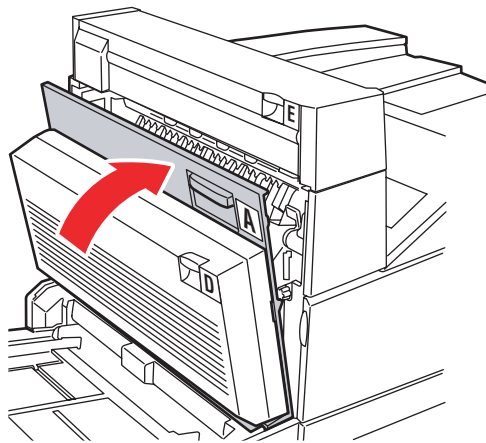

5500-003

Inceppamento carta nel cassetto 6

Procedere come segue per eliminare l'inceppamento carta nel cassetto 6.

1. Estrarre il cassetto 6.

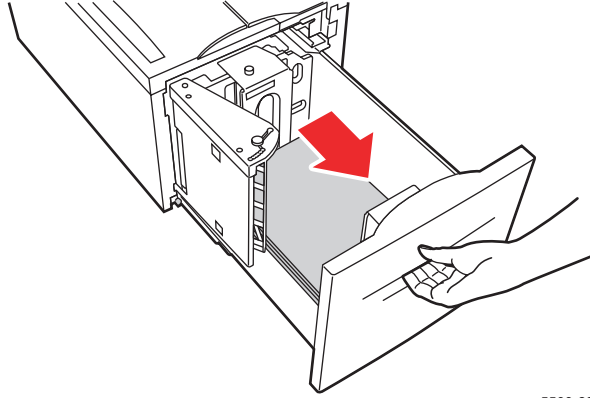

5500-239

2. Verificare che le guide di lunghezza e larghezza siano posizionate correttamente.

Nota

L'impostazione predefinita è il formato 8,5 x 11 pollici. Per la carta di formato A4, regolare le guide.

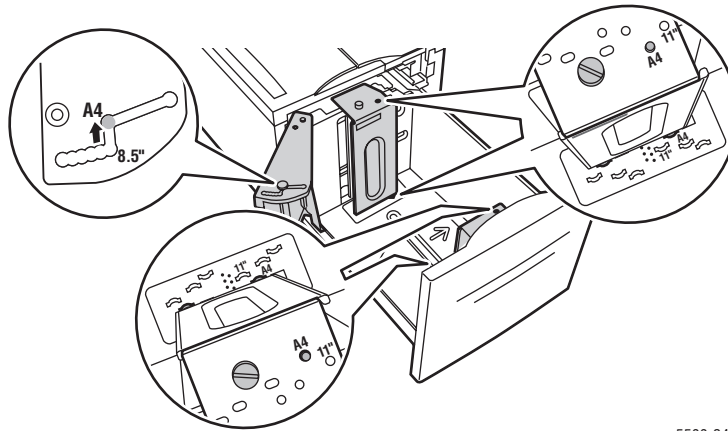

5500-240

3. Spingere il cassetto nella stampante fino in fondo.

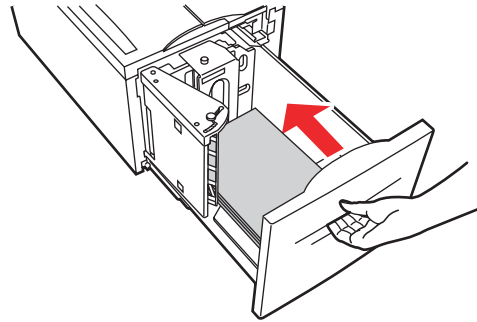

5500-115

4. Specificare il formato della carta procedendo come descritto di seguito:
 - a. Dal pannello frontale della stampante, selezionare **Impostazioni della stampante** e premere il pulsante **OK**.
 - b. Selezionare **Impostazione della gestione della carta** e premere il pulsante **OK**.
 - c. Selezionare **Impostazione cassetto 6** e premere il pulsante **OK**.
 - d. Selezionare **Rilevamento automatico** o uno dei formati in elenco e premere il pulsante **OK**.
5. Aprire lo sportello A.

Avvertenza

Prestare attenzione: alcuni componenti dietro lo sportello A possono essere caldi.

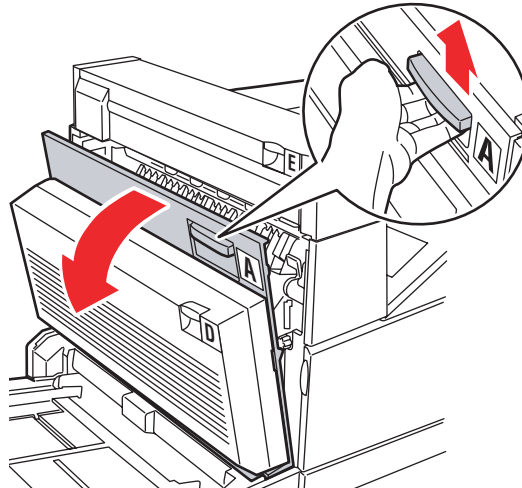

5500-001

6. Estrarre la carta inceppata dalla stampante. Se necessario, premere la maniglia verde per spostare la carta e rimuoverla più agevolmente. Accertarsi che tutti i frammenti di carta siano stati rimossi.

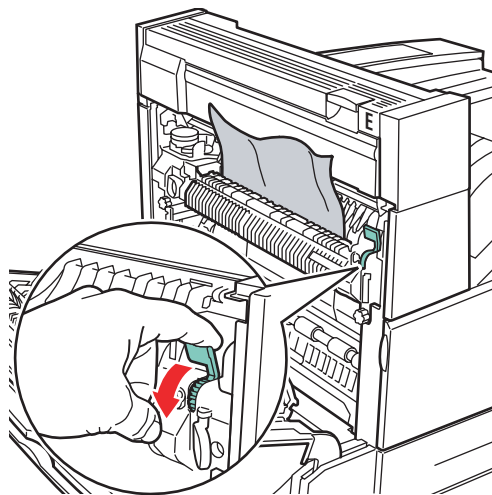

5500-002

7. Chiudere lo sportello A.

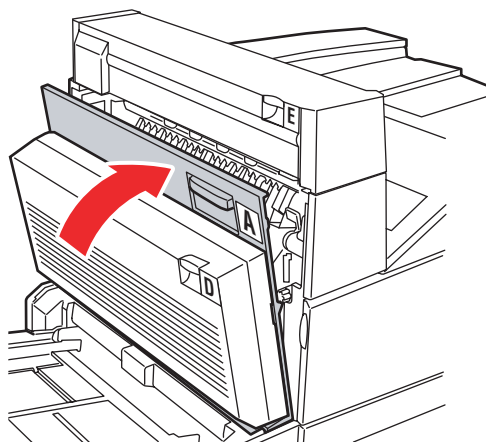

5500-003

Inceppamento nel cassetto 2, 3, 4 o 5

Procedere come segue per eliminare l'inceppamento.

- 1.** Estrarre completamente il cassetto specificato sul pannello frontale dalla stampante.

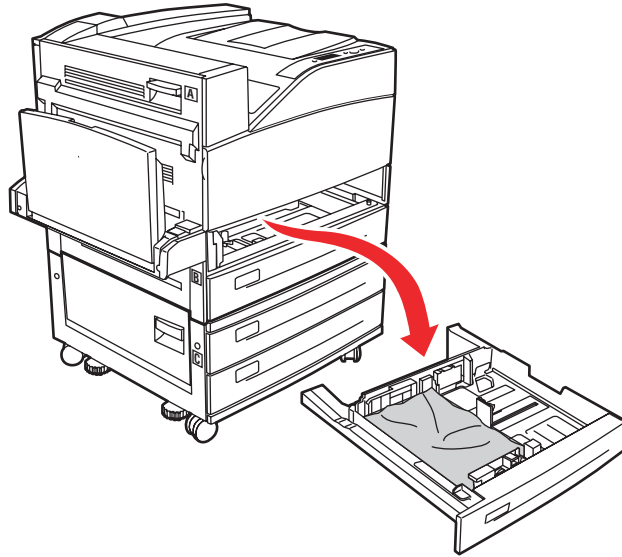

5500-210

- 2.** Rimuovere la carta inceppata nell'alloggiamento del cassetto della stampante. Accertarsi che tutti i frammenti di carta siano stati rimossi.

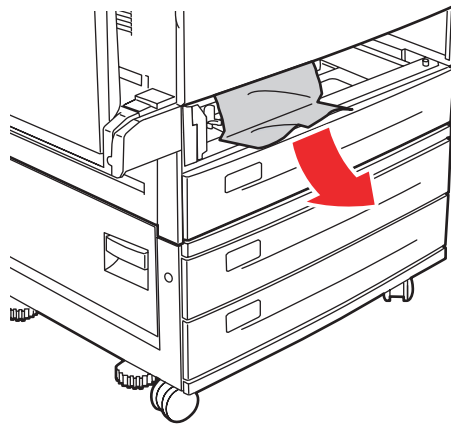

5500-214

3. Rimuovere la carta sgualcita dal cassetto.

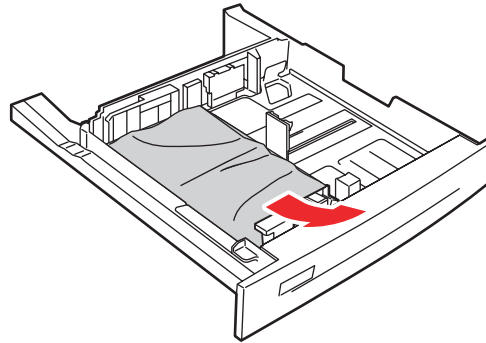

5500-031

4. Verificare che la carta sia stata caricata correttamente nel cassetto e che le guide aderiscano alla carta.

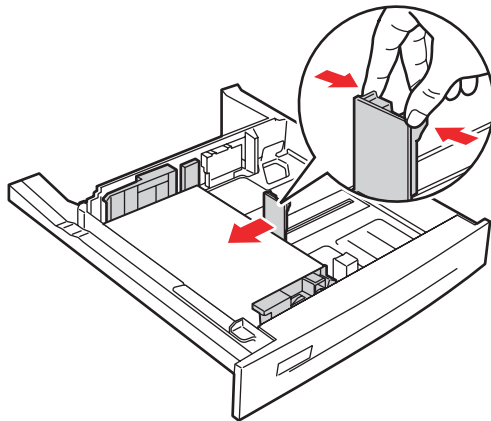

5500-063

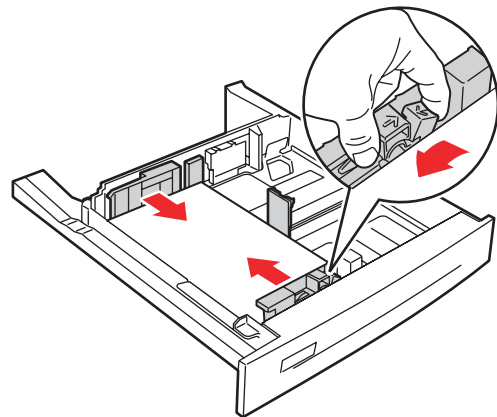

5500-064

5. Inserire il cassetto e spingerlo all'interno della stampante.

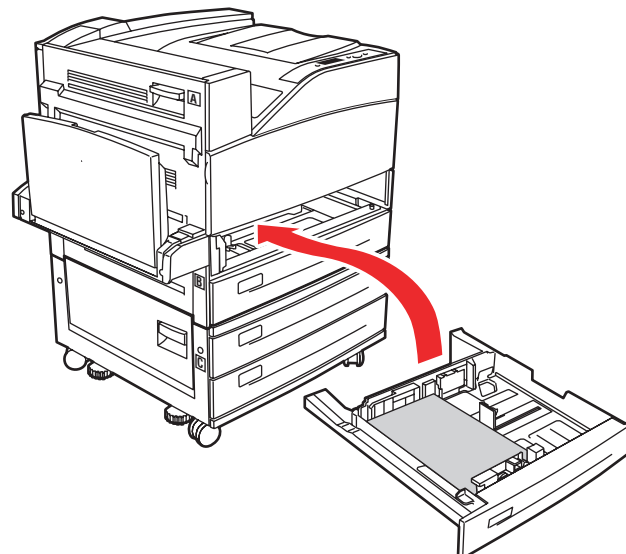

5500-216

Inceppamento nel cassetto 1 (MPT)

Procedere come segue per eliminare l'inceppamento.

- 1.** Aprire lo sportello A.

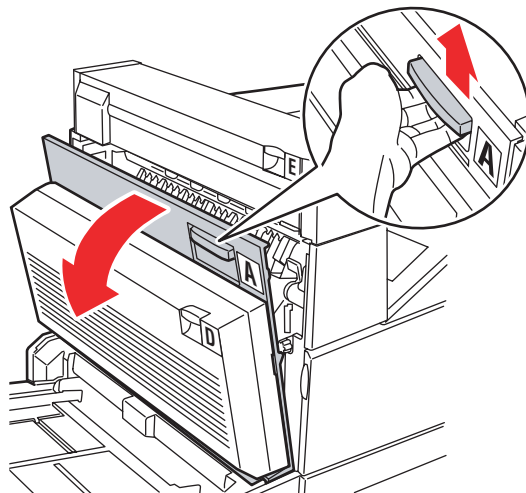

5500-001

- 2.** Estrarre la carta inceppata dalla stampante. Se necessario, premere la maniglia verde per spostare la carta e rimuoverla più agevolmente. Accertarsi che tutti i frammenti di carta siano stati rimossi.

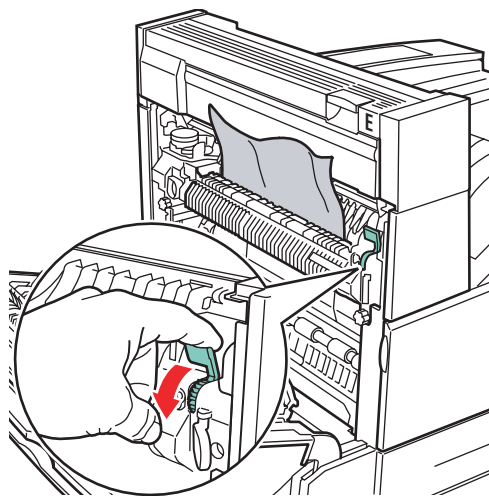

5500-002

3. Eliminare la carta inceppata o sgualcita dal cassetto 1 (MPT), quindi chiudere il cassetto.

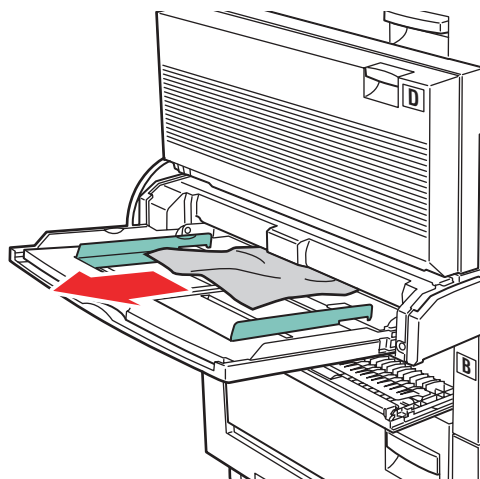

5500-048

4. Chiudere lo sportello A.

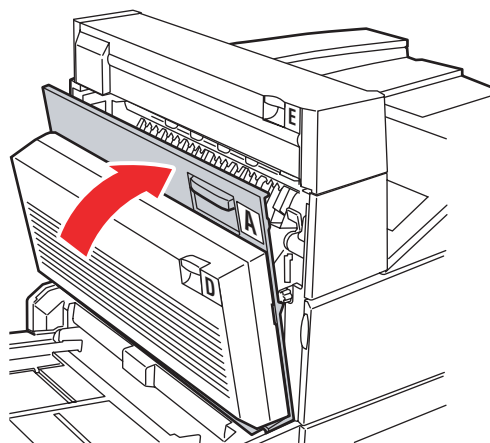

5500-003

5. Verificare che la carta sia stata caricata correttamente nel cassetto e che le guide aderiscano alla carta.

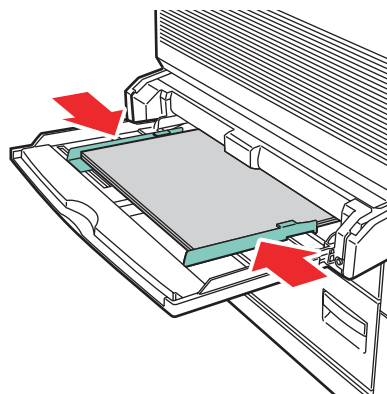

5500-220

Inceppamento nel cassetto 2 e allo sportello A

Procedere come segue per eliminare l'inceppamento.

Avvertenza

Prestare attenzione: alcuni componenti dietro lo sportello A possono essere caldi.

1. Aprire lo sportello A.

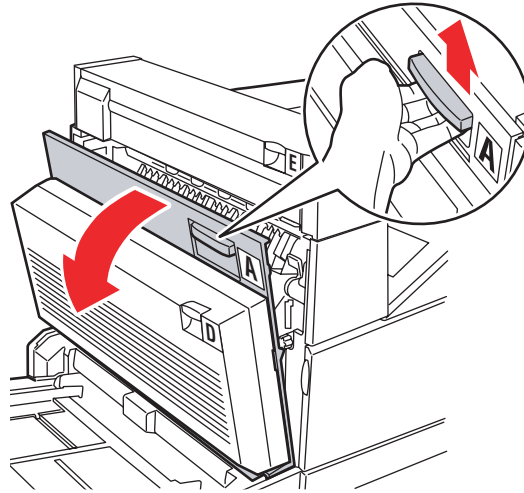

5500-001

2. Estrarre la carta inceppata dalla stampante. Se necessario, premere la maniglia verde per spostare la carta e rimuoverla più agevolmente. Accertarsi che tutti i frammenti di carta siano stati rimossi.

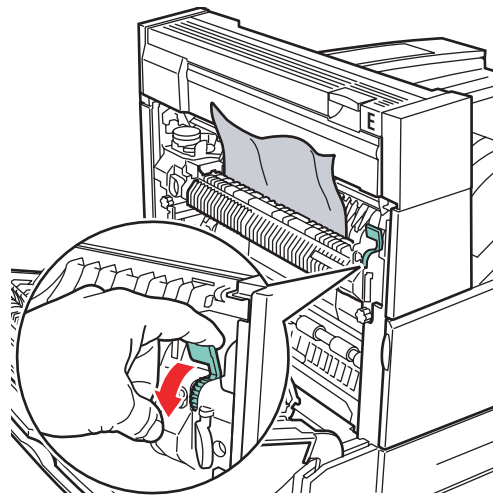

5500-002

3. Chiudere lo sportello A.

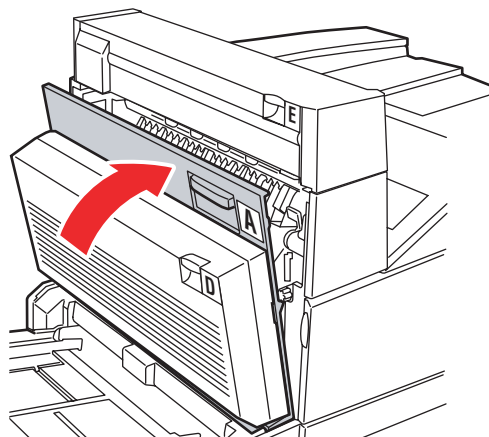

5500-003

4. Estrarre completamente il cassetto 2 dalla stampante.

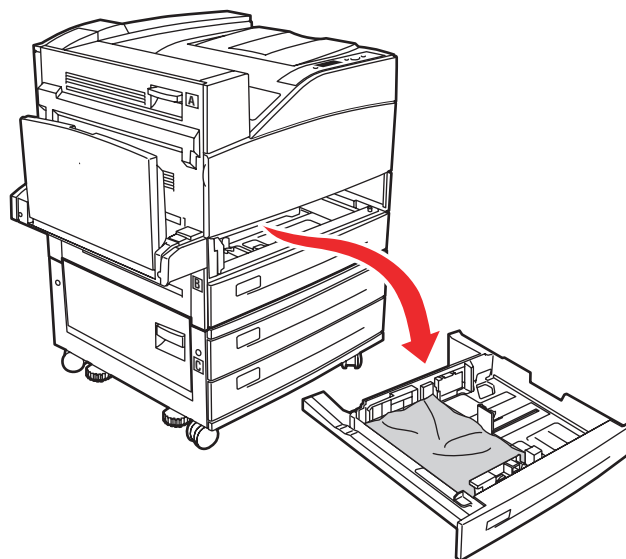

5500-210

5. Rimuovere la carta inceppata nell'alloggiamento del cassetto della stampante. Accertarsi che tutti i frammenti di carta siano stati rimossi.

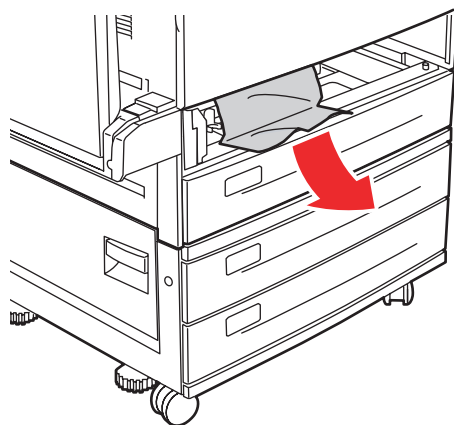

5500-214

6. Rimuovere la carta sgualcita dal cassetto.

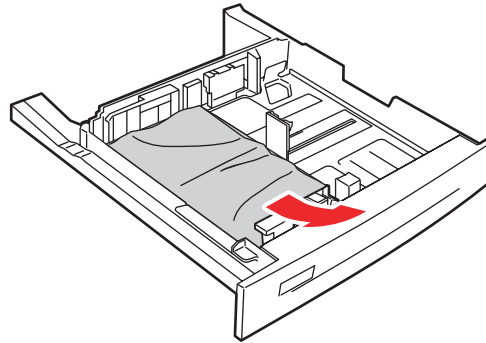

5500-031

7. Verificare che la carta sia stata caricata correttamente nel cassetto e che le guide aderiscano alla carta.

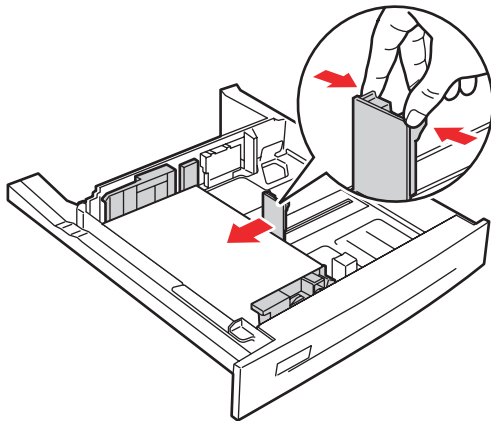

5500-063

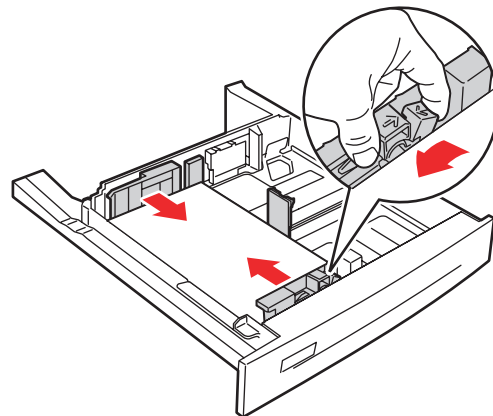

5500-064

8. Inserire il cassetto e spingerlo all'interno della stampante.

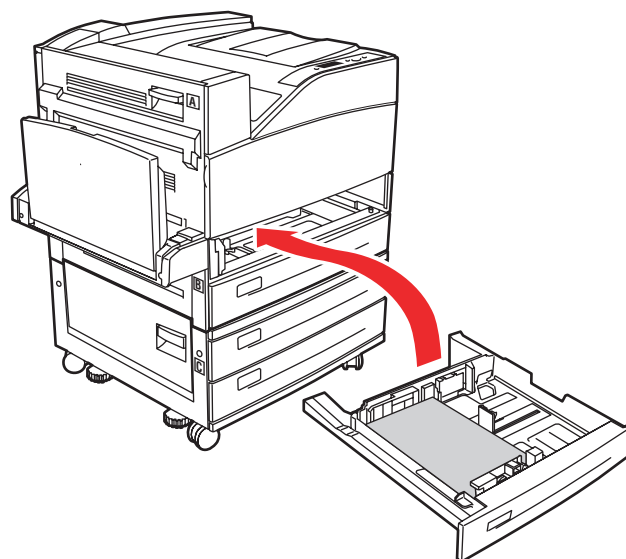

5500-216

Inceppamento nel cassetto 3 e allo sportello B

Procedere come segue per eliminare l'inceppamento.

1. Se la stampante è dotata di alimentatore da 2000 fogli (cassetto 6), allontanare l'unità.

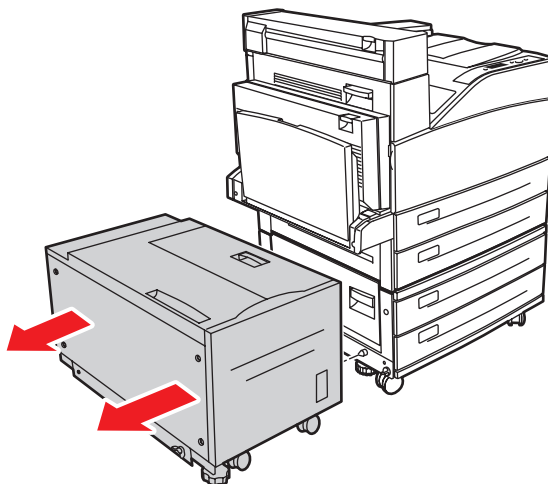

5500-230

2. Aprire lo sportello B.

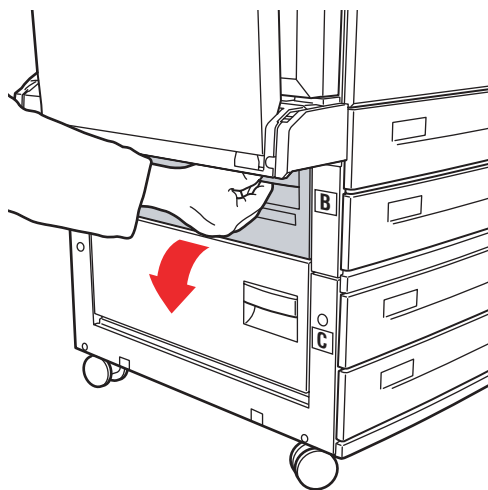

5500-004

3. Estrarre la carta inceppata dalla stampante. Accertarsi che tutti i frammenti di carta siano stati rimossi.

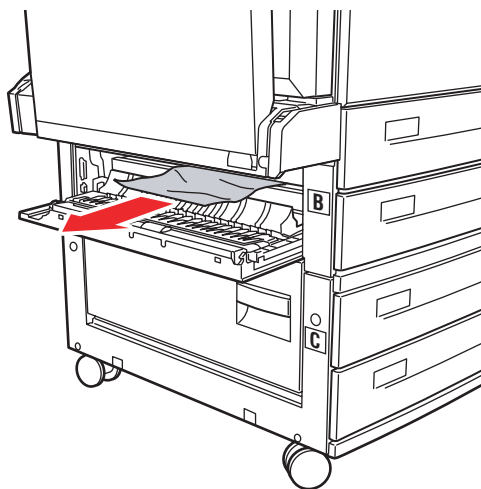

5500-005

4. Chiudere lo sportello B.

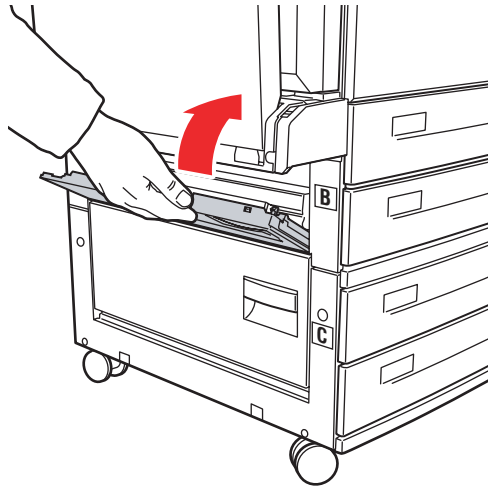

5500-006

5. Se la stampante è dotata di alimentatore da 2000 fogli (cassetto 6), riavvicinare l'unità alla stampante.

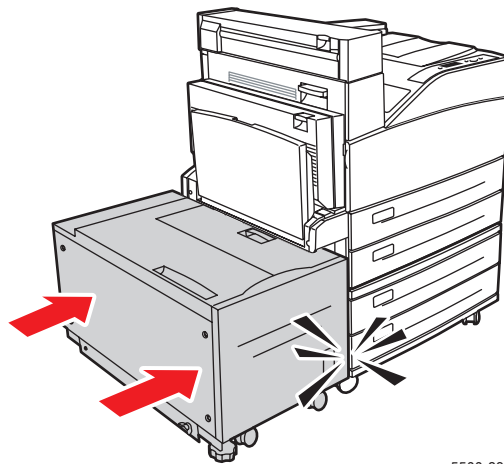

5500-231

- 6.** Estrarre completamente il cassetto 3 dalla stampante.

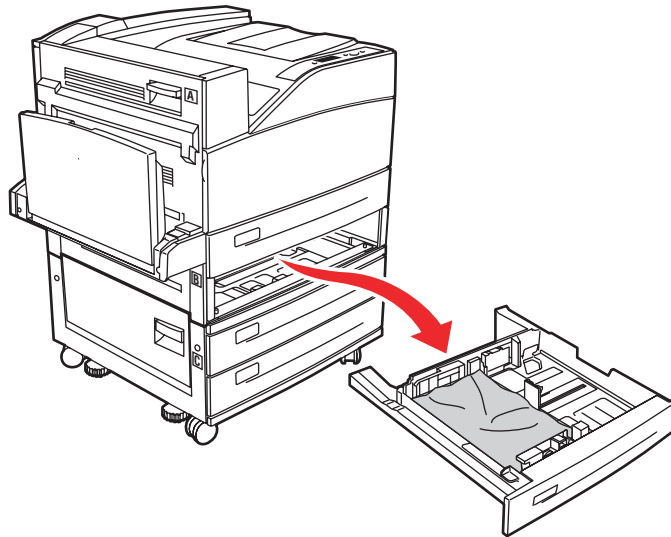

5500-211

- 7.** Rimuovere la carta inceppata nell'alloggiamento del cassetto della stampante. Accertarsi che tutti i frammenti di carta siano stati rimossi.

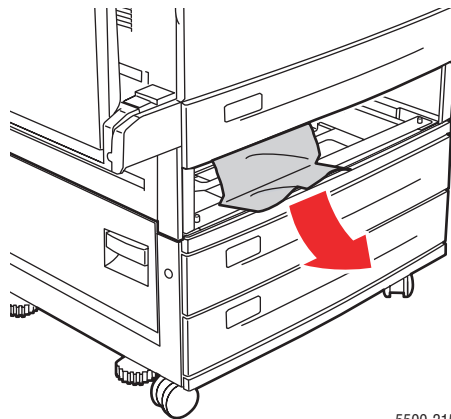

5500-215

- 8.** Rimuovere la carta sgualcita dal cassetto.

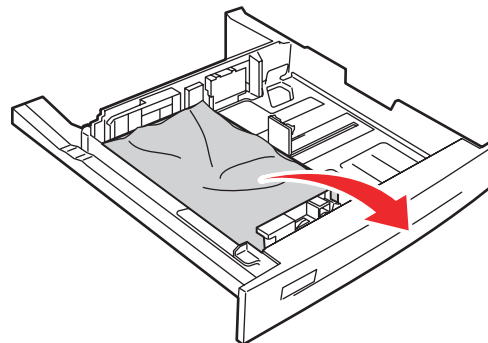

5500-250

- 9.** Verificare che la carta sia stata caricata correttamente nel cassetto e che le guide aderiscano alla carta.

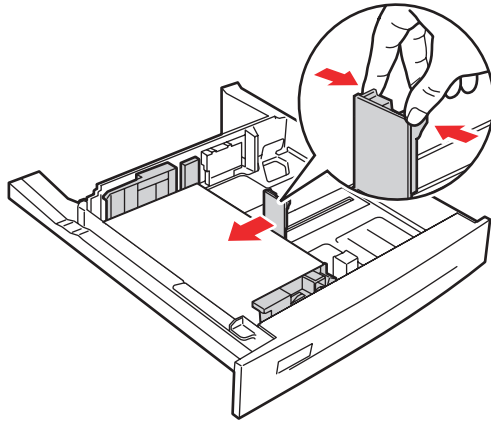

5500-063

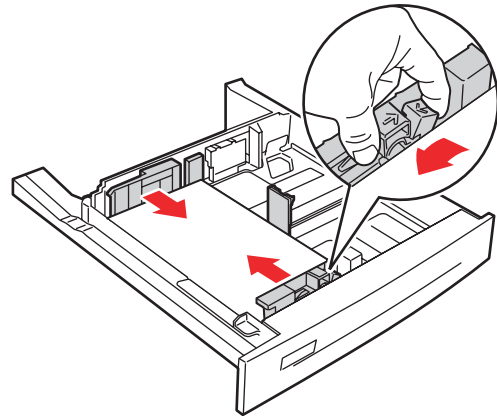

5500-064

- 10.** Inserire il cassetto e spingerlo all'interno della stampante.

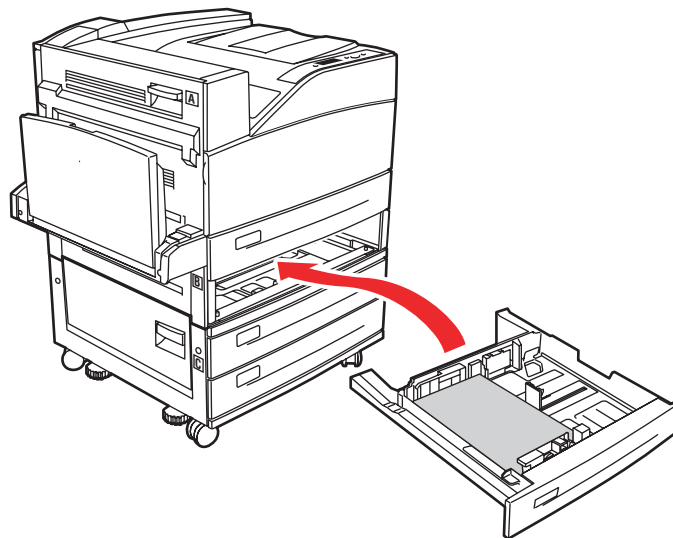

5500-217

Inceppamento nel cassetto 4 o 5 e allo sportello C

Procedere come segue per eliminare l'inceppamento.

1. Se la stampante è dotata di alimentatore da 2000 fogli (cassetto 6), allontanare l'unità.

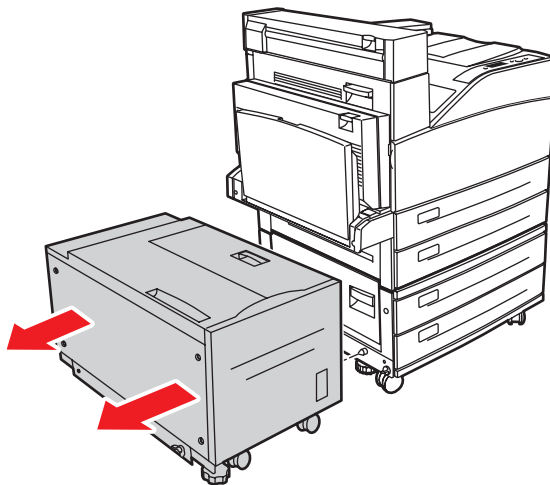

5500-230

2. Aprire lo sportello C.

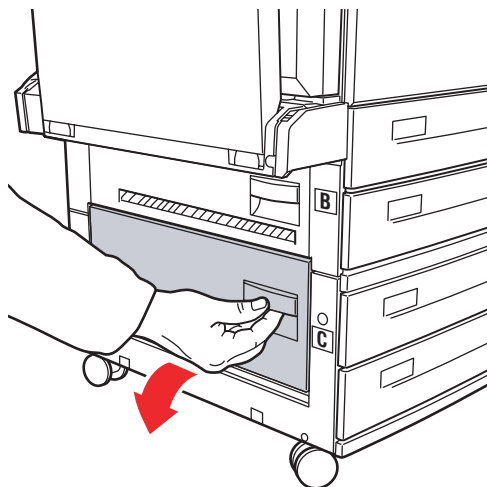

5500-007

3. Estrarre la carta inceppata dalla stampante. Accertarsi che tutti i frammenti di carta siano stati rimossi.

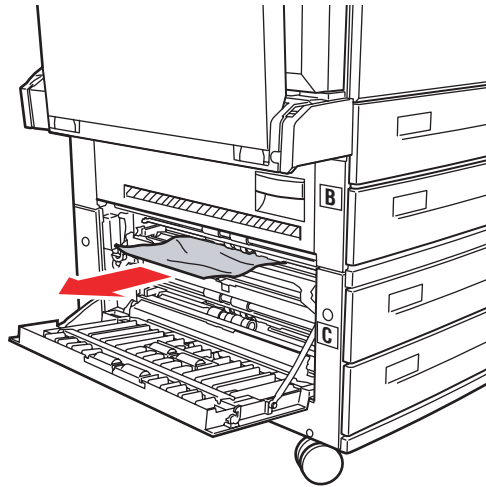

5500-008

4. Chiudere lo sportello C.

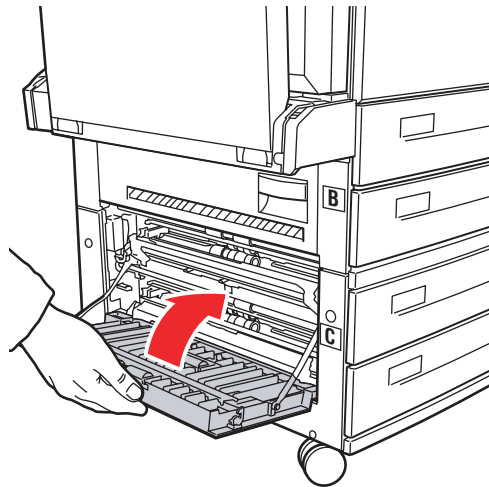

5500-009

5. Se la stampante è dotata di alimentatore da 2000 fogli (cassetto 6), riavvicinare l'unità alla stampante.

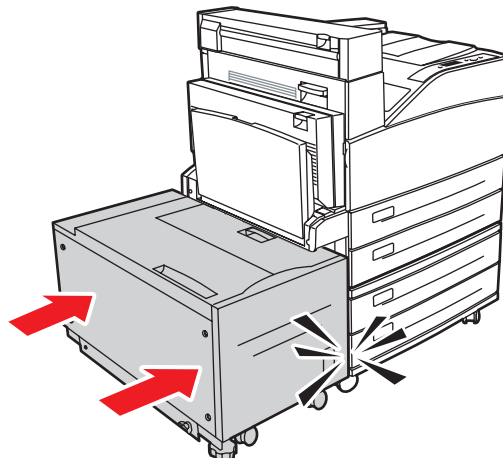

5500-231

6. Estrarre completamente il cassetto specificato sul pannello frontale dalla stampante.

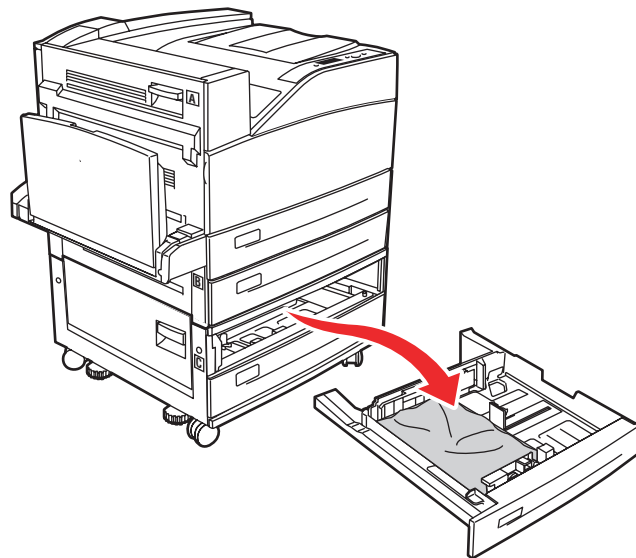

5500-212

7. Rimuovere la carta inceppata nell'alloggiamento del cassetto della stampante. Accertarsi che tutti i frammenti di carta siano stati rimossi.

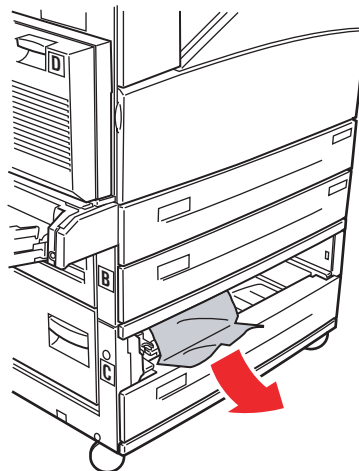

5500-051

8. Rimuovere la carta sgualcita dal cassetto.

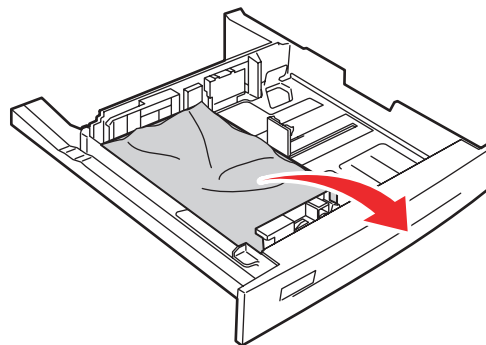

5500-250

- 9.** Verificare che la carta sia stata caricata correttamente nel cassetto e che le guide aderiscano alla carta.

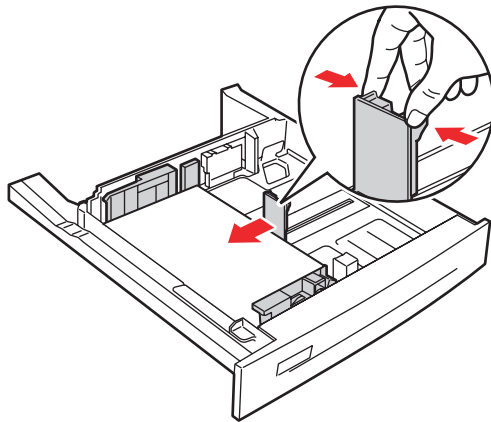

5500-063

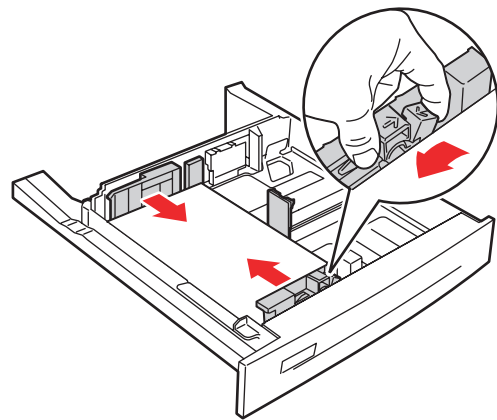

5500-064

- 10.** Inserire il cassetto e spingerlo all'interno della stampante.

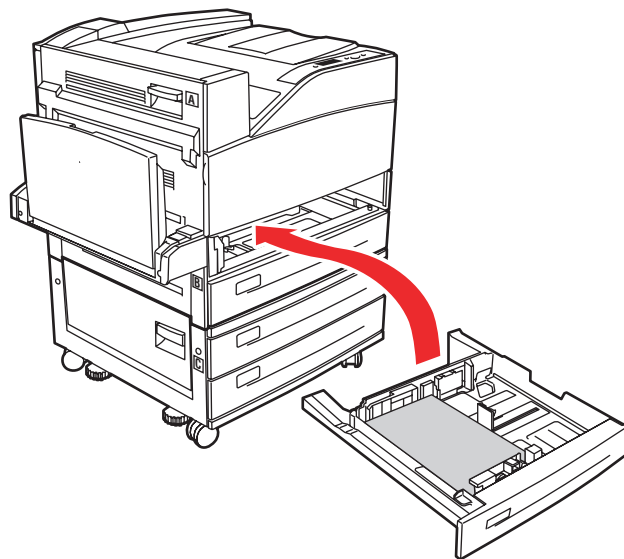

5500-216

Inceppamento nel cassetto 6

Procedere come segue per eliminare l'inceppamento.

- 1.** Se il cassetto 1 è aperto, svuotarlo e chiuderlo.

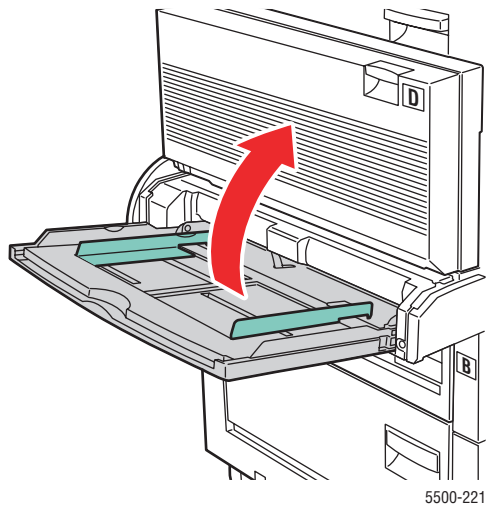

- 2.** Allontanare l'alimentatore del cassetto 6 dalla stampante.

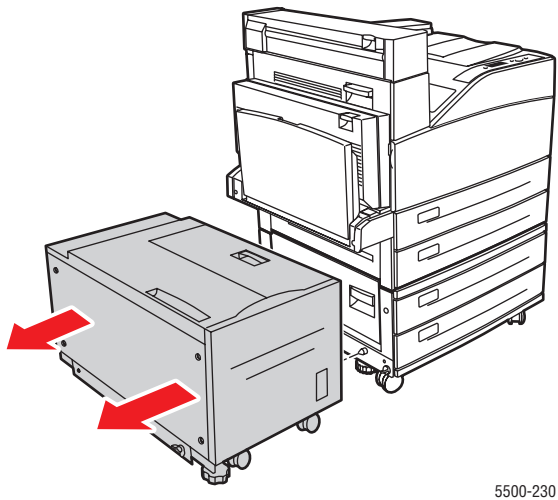

3. Aprire lo sportello J e sollevare la maniglia di accesso.

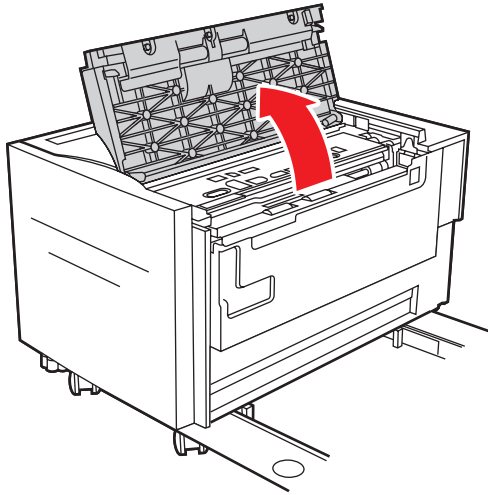

5500-232

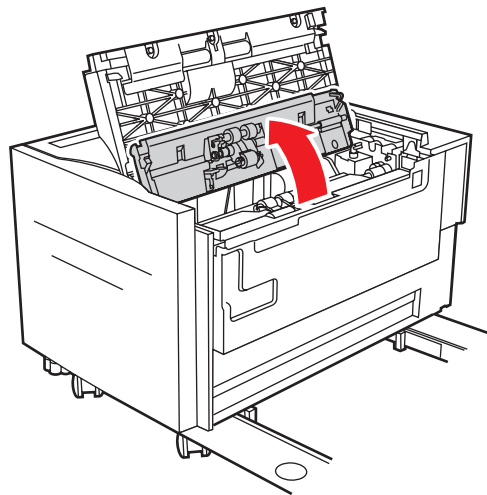

5500-234

4. Estrarre la carta inceppata dalla stampante. Accertarsi che tutti i frammenti di carta siano stati rimossi.

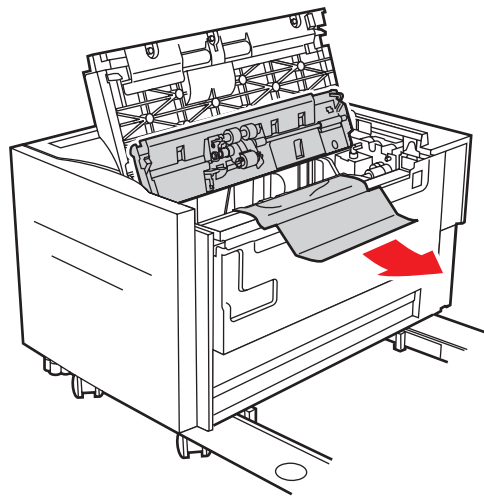

5500-235

5. Chiudere la maniglia di accesso e lo sportello J.

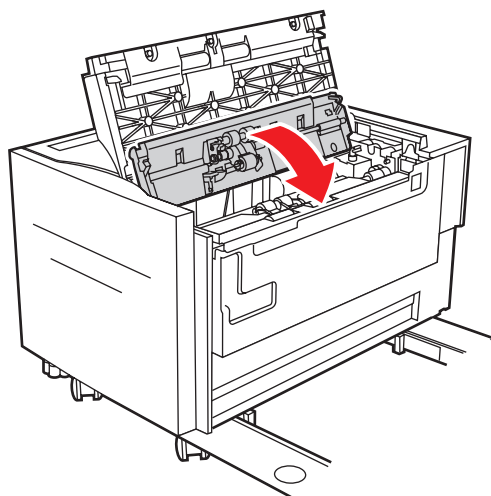

5500-236

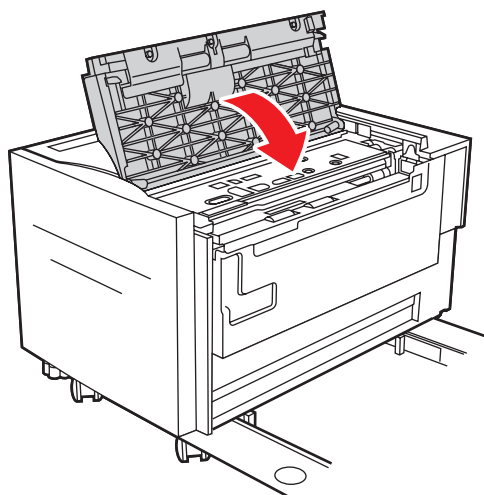

5500-237

6. Inserire l'alimentatore del cassetto 6 nella stampante.

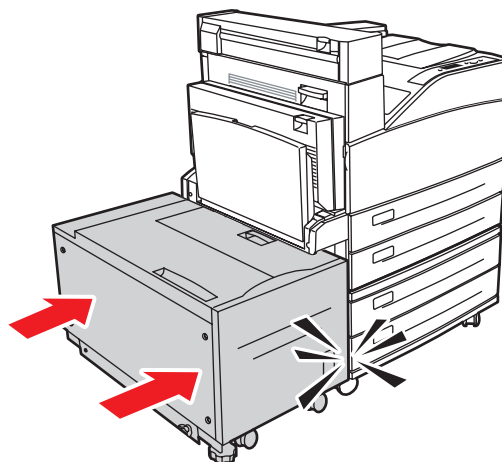

5500-231