

Formato carta personalizzato

Questo argomento include le seguenti sezioni:

- "Istruzioni" a pagina 2-64
- "Stampa su formato personalizzato" a pagina 2-64

Istruzioni

Stampare su carta con formato personalizzato che rientri negli intervalli seguenti solo dai cassettei indicati.

	Entrata			Uscita		
	Cassetto 1 (MPT)	Cassetti 2 - 5	Cassetto buste	Cassetto uscita standard	Cassetto superiore impilatore	Cassetto inferiore impilatore
Largh.	89 - 297 mm (3,5 - 11,7 poll.)	140 - 297 mm (5,5 - 11,7 poll.)	148 - 241 mm (5,82 - 9,5 poll.)	89 - 297 mm (3,5 - 11,7 poll.)	182 - 297 mm (7,16 - 11,7 poll.)	210 - 297 mm (8,27 - 11,7 poll.)
Altezza	98 - 432 mm (3,87 - 17 poll.)	182 - 432 mm (7,16 - 17 poll.)	98 - 162 mm (3,87 - 6,38 poll.)	98 - 432 mm (3,87 - 17 poll.)	182 - 432 mm (7,16 - 17 poll.)	182 - 432 mm (7,16 - 17 poll.)

Per ulteriori informazioni sui tipi di carta, le grammature e i formati, consultare la sezione [Riferimenti/Stampa/Tipi di carta supportati](#) contenuta nel *CD-ROM della documentazione per l'utente*.

Stampa su formato personalizzato

Caricamento dei cassettei della carta

1. Inserire carta dal formato personalizzato nel cassetto 1 (MPT) o nei cassettei 2 - 5.

Cassetto 1 (MPT)

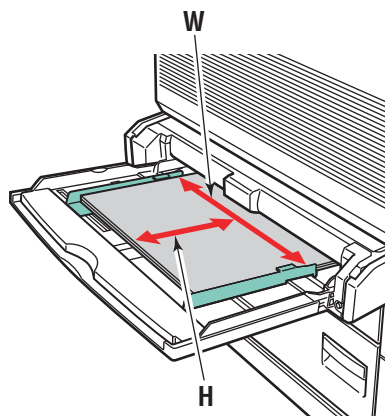

Alimentazione lato lungo

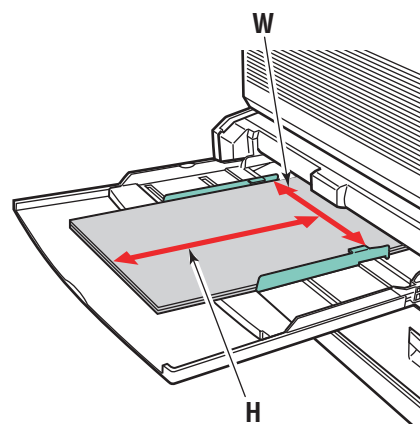

Alimentazione lato corto

Cassetti 2 - 5

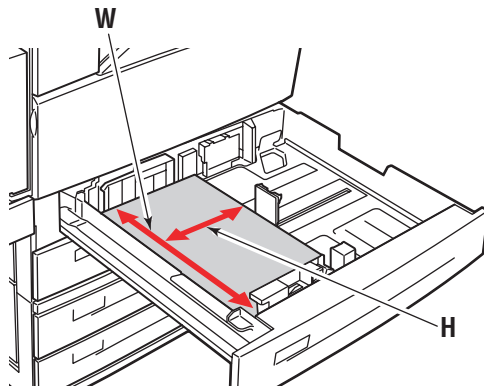

Alimentazione lato lungo

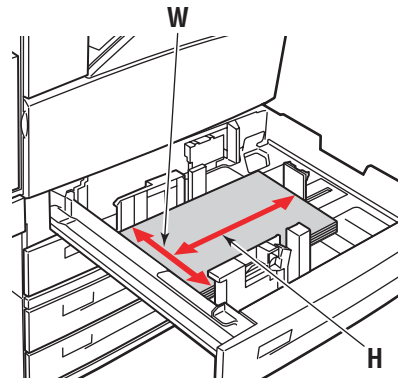

Alimentazione lato corto

2. Regolare le guide della carta in base al formato e all'orientamento della carta (alimentazione lato lungo o lato corto). Le etichette all'interno del cassetto della carta forniscono informazioni aggiuntive per il caricamento in base al formato e all'orientamento della carta.

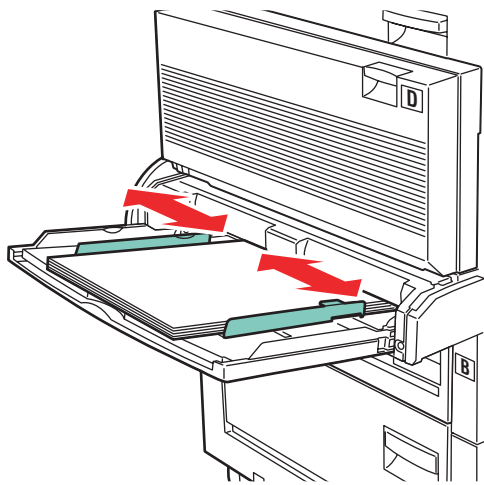

Cassetto 1 (MPT)

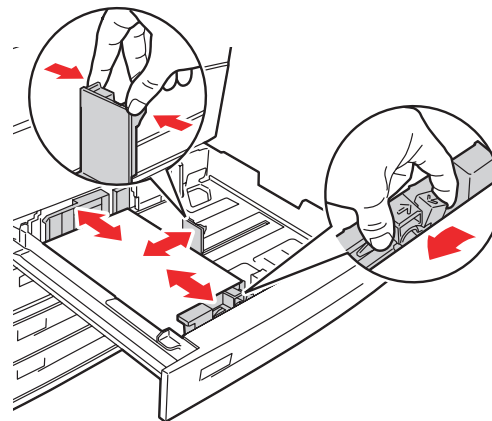

Cassetti 2 - 5

3. Spingere il cassetto nella stampante fino in fondo.

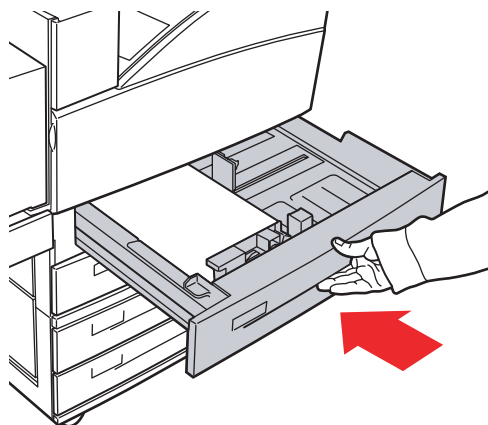

5500-065

4. Se un messaggio del pannello frontale della stampante lo richiede, premere il pulsante **OK** per accettare il tipo e il formato carta evidenziati nel pannello. Se il tipo e formato carta differiscono da quelli evidenziati nel pannello frontale, procedere come segue:
 - Selezionare **Modifica** e premere il pulsante **OK**.
 - Selezionare **Formati personalizzati** e premere il pulsante **OK**. Viene richiesto di specificare i valori di larghezza e altezza del formato.

Nota

Quando si imposta **Larghezza personalizzata (W)** e **Altezza personalizzata (H)** sul pannello, verificare che siano stati selezionati dei valori corretti di larghezza e altezza in base al formato e all'orientamento della carta (alimentazione lato lungo o lato corto).

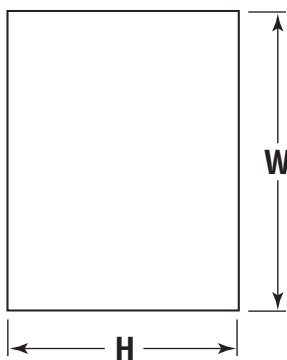

5500-153

Alimentazione lato lungo

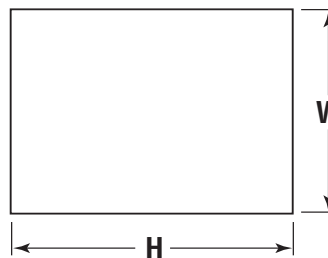

5500-154

Alimentazione lato corto

5. Selezionare **Larghezza personalizzata (W)**, premere il pulsante **Freccia Su** o **Giù** per selezionare un valore, quindi premere il pulsante **OK**.
6. Selezionare **Altezza personalizzata (H)**, premere il pulsante **Freccia Su** o **Giù** per selezionare un valore, quindi premere il pulsante **OK**.
7. Premere il pulsante **Indietro** due volte, quindi il pulsante **OK**.

8. Nel driver della stampante:
 - a. Selezionare **Proprietà**, quindi selezionare la scheda **Carta/Qualità**.
 - b. Selezionare il tipo di carta e il formato personalizzato o il cassetto che contiene il supporto personalizzato come opzione di alimentazione.
9. Fare clic sul pulsante **OK** per stampare.

Nota

Se si sostituisce il formato personalizzato caricato nel cassetto con un formato standard, ricordarsi di impostare il nuovo formato nel pannello frontale o di impostare il rilevamento automatico.

Dopo la rimozione della carta di formato personalizzato

Selezione delle impostazioni del pannello frontale

1. Dal pannello frontale della stampante, selezionare **Impostazioni della stampante**, quindi premere **OK**.
2. Selezionare **Impostazione della gestione della carta** e premere il pulsante **OK**.
3. Selezionare il menu di configurazione del cassetto e premere il pulsante **OK**.
4. Selezionare **Modifica formato di carta personalizzato** e premere il pulsante **OK**.
5. Selezionare un tipo di carta, quindi premere il pulsante **OK**.
 - Selezionare un formato di carta dall'elenco visualizzato, quindi premere il pulsante **OK**.
 - La selezione corretta dovrebbe essere rilevata automaticamente (per i formati abilitati). Per verificare che il rilevamento automatico sia selezionato, controllare che il pannello frontale riporti il formato corretto nella linea "OK" del menu Impostazione.
6. Premere il pulsante **Indietro** una volta, quindi il pulsante **OK**.