

Nozioni di base sulla stampa

Questo argomento include le seguenti sezioni:

- "Caricamento della carta nel cassetto 1 (MPT) per la stampa su un solo lato" a pagina 2-9
- "Caricamento della carta nei cassettei 2 - 5 per la stampa su un solo lato" a pagina 2-13
- "Caricamento della carta nel cassetto 6 per la stampa su un solo lato" a pagina 2-17
- "Caricamento della carta nel cassetto 1 (MPT) per la stampa fronte retro" a pagina 2-19
- "Caricamento della carta nei cassettei 2 - 5 per la stampa fronte retro" a pagina 2-22
- "Caricamento della carta nel cassetto 6 per la stampa fronte retro" a pagina 2-25
- "Uso della pinzatrice" a pagina 2-28
- "Uso della perforatrice" a pagina 2-32
- "Fattori determinanti per le prestazioni della stampante" a pagina 2-35

Per eseguire lavori di stampa, effettuare la procedura riportata di seguito:

1. Caricare la carta nel cassetto.
2. Regolare le guide del cassetto.
3. Se richiesto dal pannello frontale, verificare il tipo e il formato della carta e cambiarlo secondo le esigenze.

Nota

Per stampare su buste, consultare [Riferimenti/Stampa/Buste](#) nel *CD-ROM della documentazione per l'utente*; per stampare su etichette, consultare [Riferimenti/Stampa/Etichette](#) nel *CD-ROM della documentazione per l'utente*; per stampare su etichette, consultare [Riferimenti/Stampa/Cartoline](#) nel *CD-ROM della documentazione per l'utente*.

4. Inviare il lavoro alla stampante dalla finestra di dialogo **Stampa** dell'applicazione.

Caricamento della carta nel cassetto 1 (MPT) per la stampa su un solo lato

Nel cassetto 1 (MPT) è possibile utilizzare tutti i tipi e i formati di carta.

Attenzione

Se si cambia tipo di carta in un cassetto, è **necessario** modificare il tipo e il formato di carta impostati sul pannello frontale in modo che corrispondano alla carta caricata. **L'utilizzo di un tipo o di un formato di carta diverso può compromettere la qualità di stampa, provocare inceppamenti e danneggiare il fusore.**



5500-123



Per il caricamento del cassetto 1 (MPT) sono disponibili dei filmati con le istruzioni. Questi filmati si trovano sul *CD-ROM della documentazione per l'utente* e all'indirizzo www.xerox.com/office/5500support.

1. Cassetto inferiore 1 (MPT).

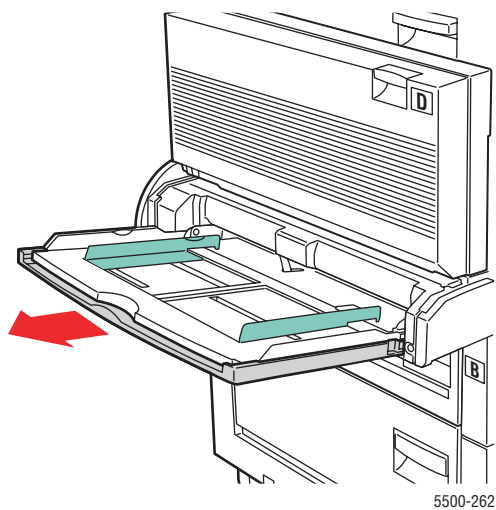

2. Regolare le guide della carta in modo che corrispondano al formato della carta.

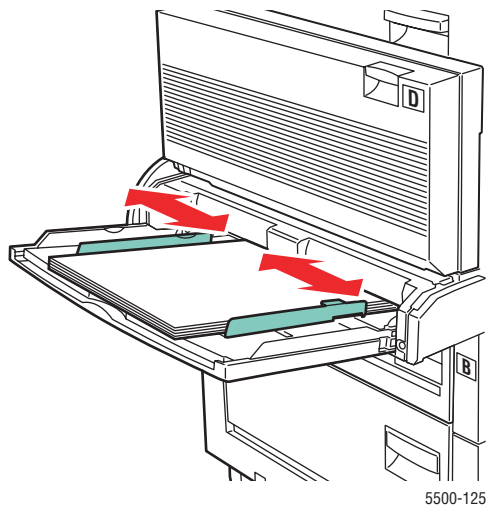

3. Aprire a ventaglio la carta per evitare che alcuni fogli rimangano incollati.

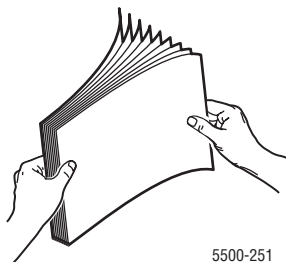

4. Sistemare la carta nel cassetto con **alimentazione lato lungo** o **lato corto**. Se necessario, regolare le guide della carta in modo che corrispondano al formato della carta.

Alimentazione lato lungo

- Consigliata per i formati Letter, A4, B5 JIS, cartolina grande USA e molti formati personalizzati.
- Non caricare la carta sopra la linea di riempimento.

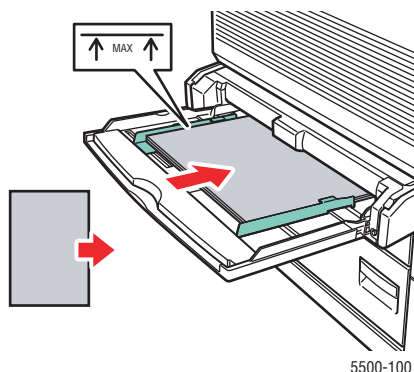

- Sistemare il lato da stampare a **faccia in giù**.
- Sistemare la carta preperforata in modo che i fori entrino nella stampante per **ultimi**.
- Sistemare la zona intestata o la **parte superiore** della pagina verso la parte **anteriore** della stampante.

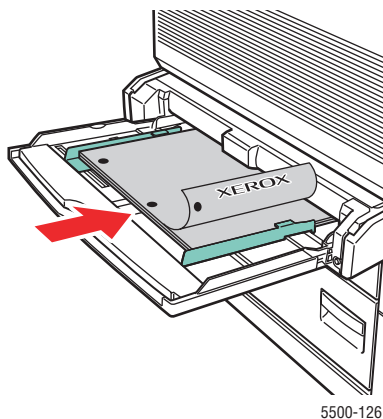

Alimentazione lato corto

- Sistemare i formati Letter (ruotato), Legal, Statement, Tabloid, A3, A4 (ruotato), A5, US Folio, B4 JIS, B5 JIS (ruotato), B6 JIS e la cartolina piccola USA con **alimentazione lato corto** nel cassetto 1 (MPT).

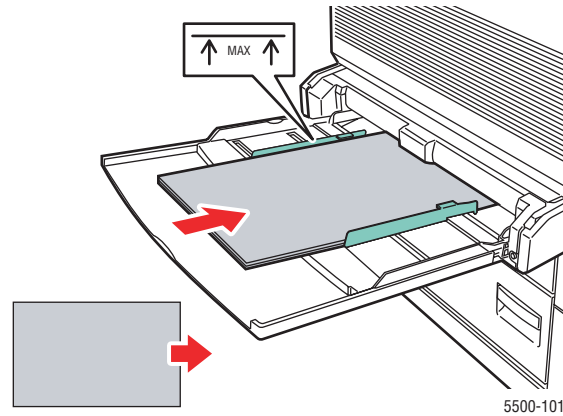

- Sistemare il lato da stampare a **faccia in giù**.
- Sistemare la carta preperforata con i fori rivolti verso la **parte posteriore** della stampante.
- Sistemare la parte superiore della pagina in modo che entri nella stampante per ultima.

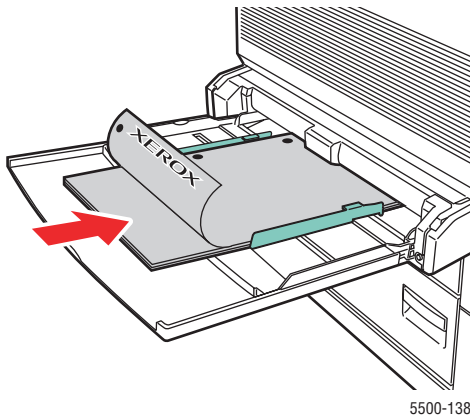

5. Se un messaggio del pannello frontale della stampante lo richiede, premere il pulsante **OK** per accettare il tipo e il formato carta evidenziati nel pannello. Se il tipo e formato carta differiscono da quelli evidenziati nel pannello frontale, procedere come segue:
 - a. Selezionare **Modifica** e premere il pulsante **OK**.
 - b. Selezionare il tipo o il formato di carta, quindi premere il pulsante **OK** per salvare la selezione.
6. Nel driver della stampante, selezionare il tipo di carta o il **Cassetto 1 (MPT)** per l'opzione di alimentazione.

Nota

Per informazioni sulla stampa su formati carta personalizzati, consultare la sezione [Riferimenti/Stampa/Formati personalizzati](#) contenuta nel *CD-ROM della documentazione per l'utente*.

Caricamento della carta nei cassettei 2 - 5 per la stampa su un solo lato

Usare i cassettei 2 - 5 per caricare tutti i tipi di carta, i lucidi e i supporti speciali. Per i formati di larghezza inferiore a 140 mm o lunghezza inferiore a 182 mm, scegliere sempre la stampa su un solo lato.

Attenzione

Se si cambia tipo di carta in un cassetto, è **necessario** cambiare il tipo di carta impostato sul pannello frontale in modo che corrisponda a quello caricato.

L'utilizzo di un tipo di carta diverso può compromettere la qualità di stampa e danneggiare il fusore.



5500-123

1. Estrarre il cassetto.

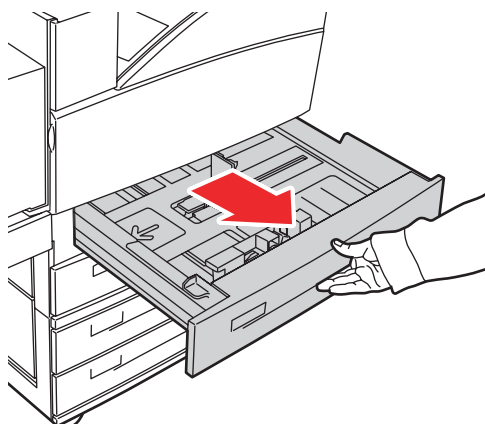

5500-156

2. Se viene caricata della carta di larghezza o lunghezza diversa, regolare le relative guide.

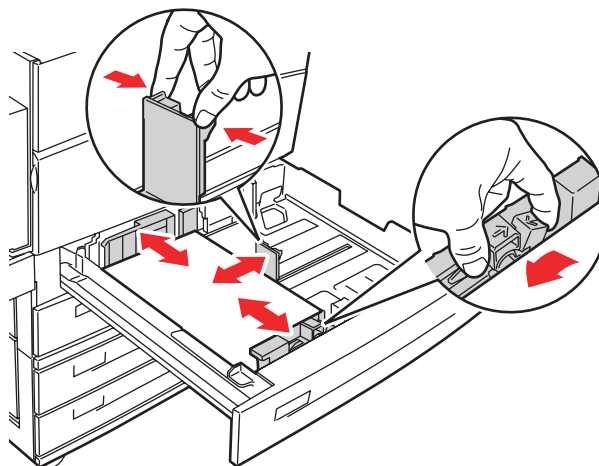

5500-136

3. Aprire a ventaglio la carta per evitare che alcuni fogli rimangano incollati.

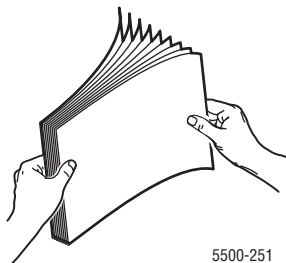

5500-251

4. Sistemare la carta nel cassetto con **alimentazione lato lungo** o **lato corto**.

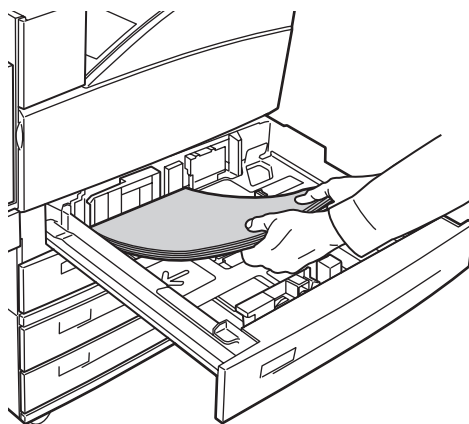

5500-129

Alimentazione lato lungo

- Sistemare i formati Letter, Executive, A4, B5 JIS e altri formati personalizzati con **alimentazione lato lungo** nel cassetto.
- Inserire il lato da stampare **a faccia in su**.
- Sistemare la carta preperforata con i fori rivolti verso il lato **destro** del cassetto.
- Sistemare la zona intestata o la **parte superiore** della pagina verso la parte **anteriore** del cassetto.

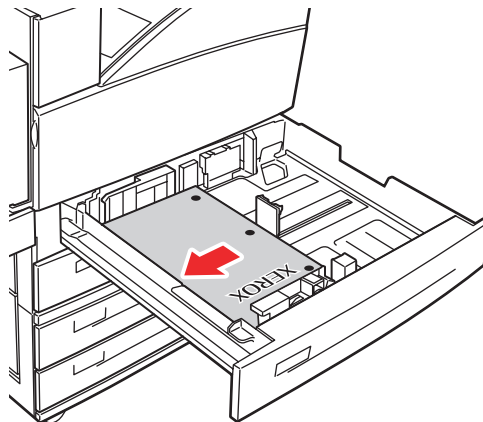

5500-130

Alimentazione lato corto

- Sistemare i formati Letter (ruotato), Legal, Tabloid, A3, A5, A4 (ruotato), B4 JIS, B5 JIS (ruotato), US Folio, Statement e molti altri formati personalizzati con **alimentazione lato corto** nel cassetto.
- Inserire il lato da stampare **a faccia in su**.
- Sistemare la carta preperforata con i fori rivolti verso il bordo **anteriore** del cassetto.
- Sistemare la **parte superiore** della pagina verso il lato **sinistro** del cassetto.

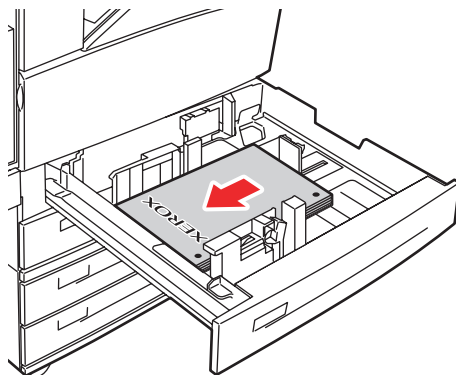

5500-254

5. Se necessario, regolare le guide della carta in modo che corrispondano al formato della carta.

Regolare le guide della carta in base al formato e alla direzione di alimentazione della carta (alimentazione lato lungo o lato corto). Le etichette all'interno del cassetto della carta forniscono informazioni aggiuntive per il caricamento in base al formato e alla direzione di alimentazione.

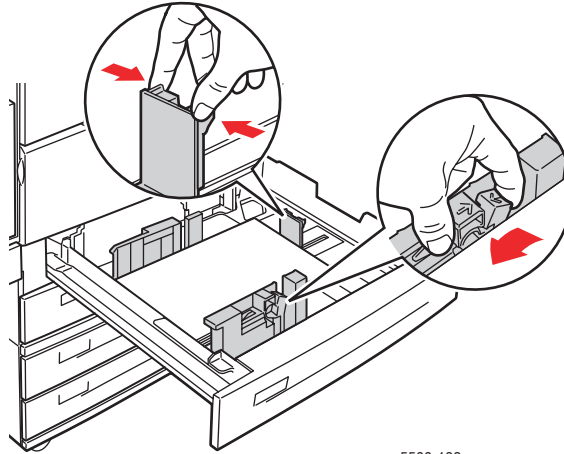

5500-132

6. Spingere il cassetto nella stampante fino in fondo.

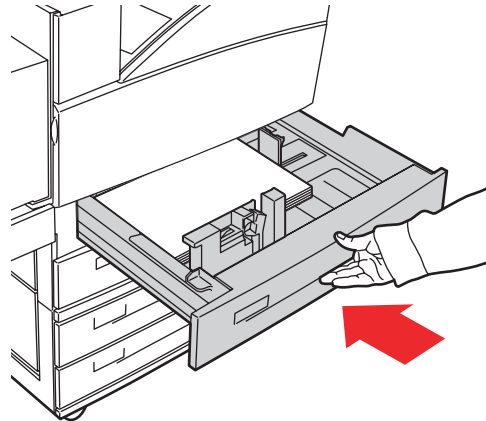

5500-032

7. Se un messaggio del pannello frontale della stampante lo richiede, premere il pulsante **OK** per accettare il tipo e il formato carta evidenziati nel pannello. Se il tipo e formato carta differiscono da quelli evidenziati nel pannello frontale, procedere come segue:
 - a. Selezionare **Modifica** e premere il pulsante **OK**.
 - b. Selezionare il tipo o il formato di carta, quindi premere il pulsante **OK** per salvare la selezione.
8. Nel driver della stampante, selezionare il tipo di carta o il cassetto per l'opzione di alimentazione.

Nota

Per informazioni sulla stampa su formati carta personalizzati, consultare la sezione [Riferimenti/Stampa/Formati personalizzati](#) contenuta nel *CD-ROM della documentazione per l'utente*.

Caricamento della carta nel cassetto 6 per la stampa su un solo lato

Usare il cassetto 6 come alimentatore ad alta capacità per i formati Letter, A4, Executive e B5 JIS. Nel cassetto 6 la carta può essere alimentata solo dal lato lungo.

1. Estrarre il cassetto.

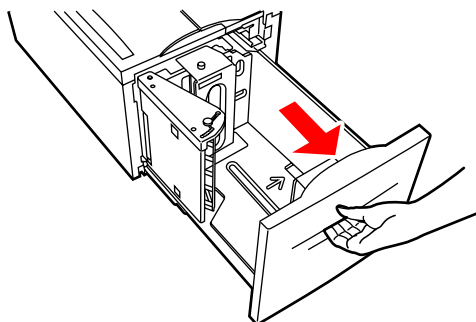

5500-112

2. Se viene caricata della carta di larghezza o lunghezza diversa, regolare le relative guide.

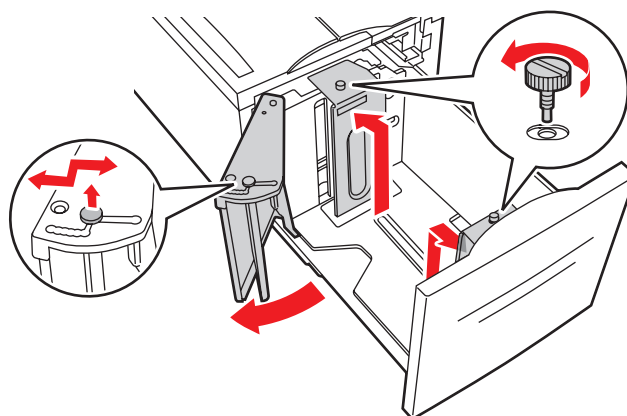

5500-241

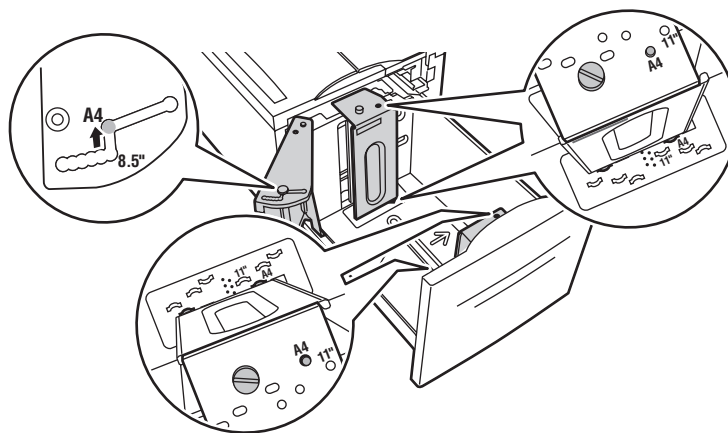

5500-240

3. Aprire a ventaglio la carta per evitare che alcuni fogli rimangano incollati.

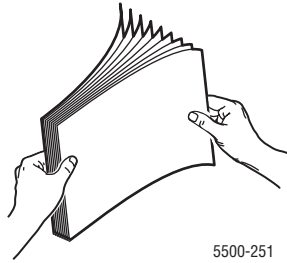

- Sistemare la carta in formato Letter, A4 Executive e B5 JIS nel cassetto con **alimentazione lato lungo**.
- Sistemare il lato da stampare a **faccia in giù**.
- Sistemare la carta preperforata con i fori rivolti verso il lato **sinistro** del cassetto.
- Sistemare la zona intestata o la **parte superiore** della pagina verso la parte **anteriore** del cassetto.

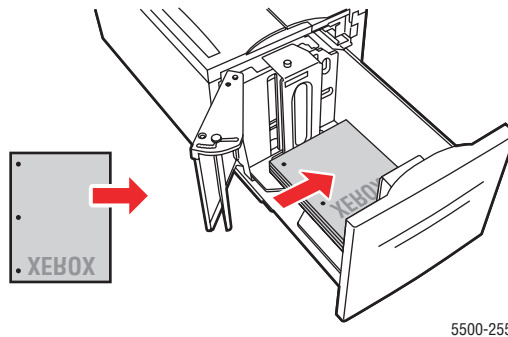

3. Spingere il cassetto nella stampante fino in fondo.

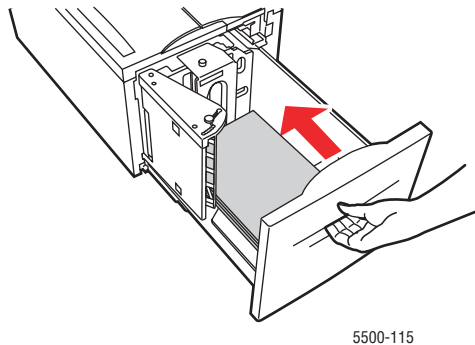

4. Se un messaggio del pannello frontale della stampante lo richiede, premere il pulsante **OK** per accettare il tipo e il formato carta evidenziati nel pannello. Se il tipo e formato carta differiscono da quelli evidenziati nel pannello frontale, procedere come segue:
 - a. Selezionare **Modifica** e premere il pulsante **OK**.
 - b. Selezionare il tipo o il formato di carta, quindi premere il pulsante **OK** per salvare la selezione.
5. Nel driver della stampante, selezionare il tipo di carta o il **cassetto 6** per l'opzione di alimentazione.

Caricamento della carta nel cassetto 1 (MPT) per la stampa fronte retro

Dal cassetto 1 (MPT) si possono stampare in fronte e retro tutti i formati standard (ad eccezione del formato cartolina, B6 JIS e delle buste) e la maggior parte dei formati personalizzati.

Attenzione

Se si cambia tipo di carta in un cassetto, è **necessario** modificare il tipo e il formato di carta impostati sul pannello frontale in modo che corrispondano alla carta caricata. **L'utilizzo di un tipo o di un formato di carta diverso può compromettere la qualità di stampa, provocare inceppamenti e danneggiare il fusore.**



5500-123

1. Cassetto inferiore 1 (MPT)

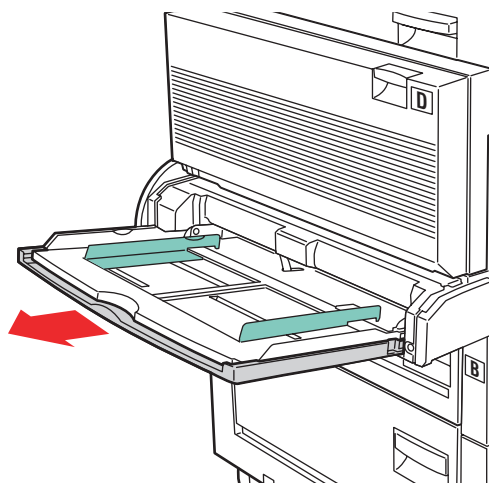

5500-262

2. Regolare le guide della carta in modo che corrispondano al formato della carta.

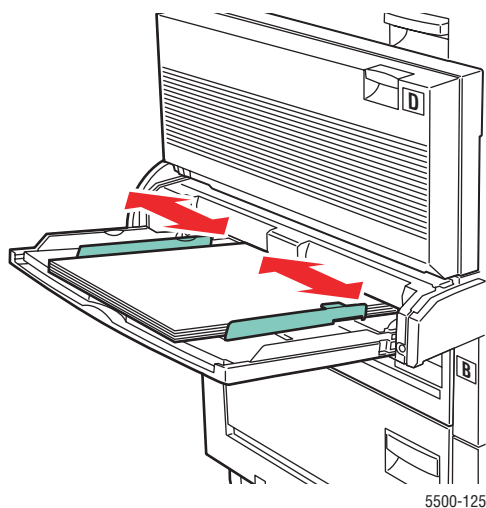

5500-125

3. Aprire a ventaglio la carta per evitare che alcuni fogli rimangano incollati.

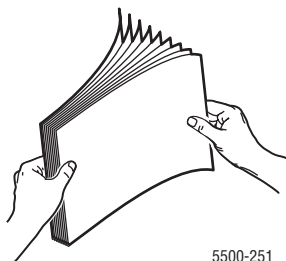

5500-251

4. Sistemare la carta nel cassetto con **alimentazione lato lungo** o **lato corto**. Se necessario, regolare le guide della carta in modo che corrispondano al formato della carta.

Alimentazione lato lungo

- Consigliata per i formati Letter, A4, e B5 JIS.
- Non caricare la carta sopra la linea di riempimento.

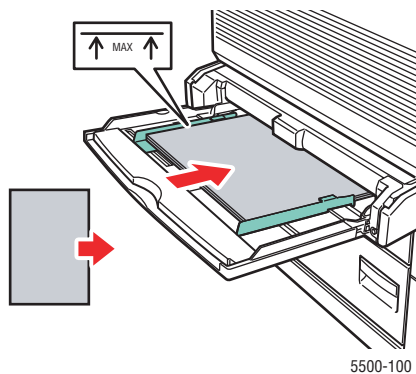

5500-100

- Inserire il lato da stampare per primo (la pagina 1) **a faccia in su**.
- Sistemare la carta preperforata in modo che i fori entrino nella stampante per **primi**.
- Sistemare la zona intestata o la **parte superiore** della pagina verso la parte **anteriore** della stampante.

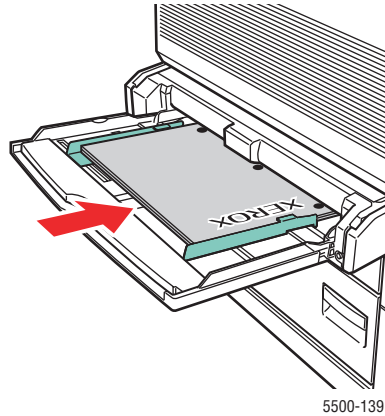

Alimentazione lato corto

- Per i formati Letter (ruotato), Legal, Statement, Tabloid, A3, A4 (ruotato), A5, US Folio, B4 JIS e B5 JIS (ruotato).
- Inserire il lato da stampare per primo (la pagina 1) **a faccia in su**.
- Sistemare la carta preperforata con i fori rivolti verso il bordo **anteriore** della stampante.
- Sistemare la parte superiore della pagina in modo che entri nella stampante per ultima.

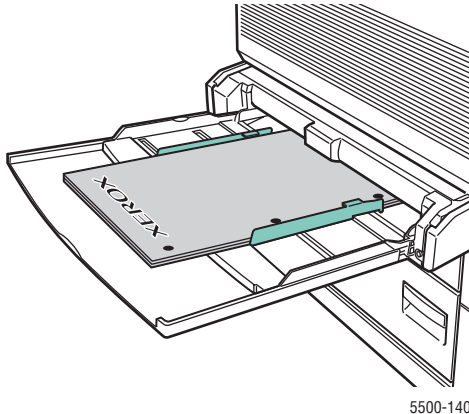

5. Se un messaggio del pannello frontale della stampante lo richiede, premere il pulsante **OK** per accettare il tipo e il formato carta evidenziati nel pannello. Se il tipo e formato carta differiscono da quelli evidenziati nel pannello frontale, procedere come segue:
 - a. Selezionare **Modifica** e premere il pulsante **OK**.
 - b. Selezionare il tipo o il formato di carta, quindi premere il pulsante **OK** per salvare la selezione.
6. Nel driver della stampante, selezionare il tipo di carta o il **Cassetto 1 (MPT)** per l'opzione di alimentazione.

Caricamento della carta nei cassettei 2 - 5 per la stampa fronte retro

I cassettei 2 - 5 possono essere utilizzati per la stampa fronte retro di tutti i formati standard ad eccezione delle cartoline, del formato B6 JIS, delle buste e dei formati di larghezza inferiore a 140 mm e altezza inferiore a 182 mm.

Attenzione

Se si cambia tipo di carta in un cassetto, è **necessario** cambiare il tipo di carta impostato sul pannello frontale in modo che corrisponda a quello caricato.

L'utilizzo di un tipo di carta diverso può compromettere la qualità di stampa e danneggiare il fusore.



5500-123

1. Estrarre il cassetto.

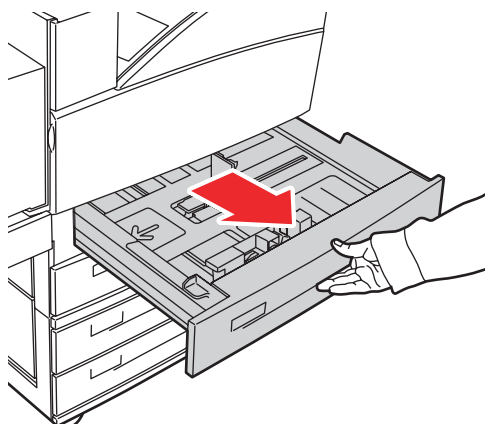

5500-156

2. Se viene caricata della carta di larghezza o lunghezza diversa, regolare le relative guide.

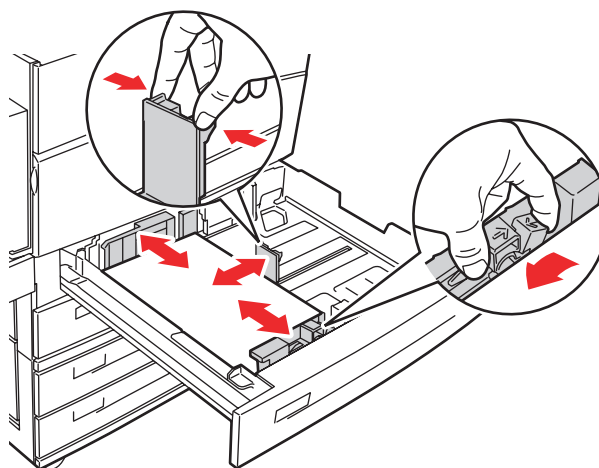

5500-136

3. Aprire a ventaglio la carta per evitare che alcuni fogli rimangano incollati.

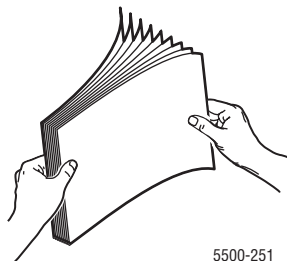

4. Sistemare la carta nel cassetto con **alimentazione lato lungo** o **lato corto**.

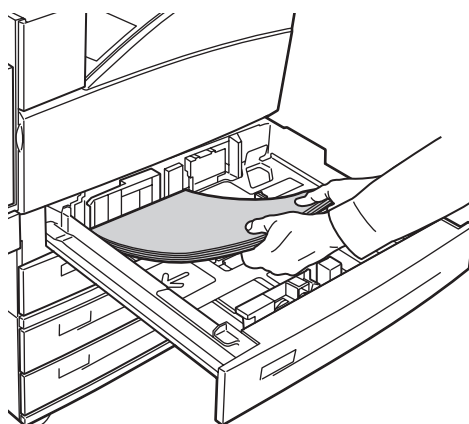

Alimentazione lato lungo

- Consigliata per i formati Letter, Executive, A4, B5 JIS e molti formati personalizzati.
- Inserire il lato da stampare per primo (la pagina 1) **a faccia in giù**.
- Sistemare la carta preperforata con i fori rivolti verso il lato **sinistro** del cassetto.
- Sistemare la zona intestata o la **parte superiore** della pagina verso la parte **anteriore** del cassetto.

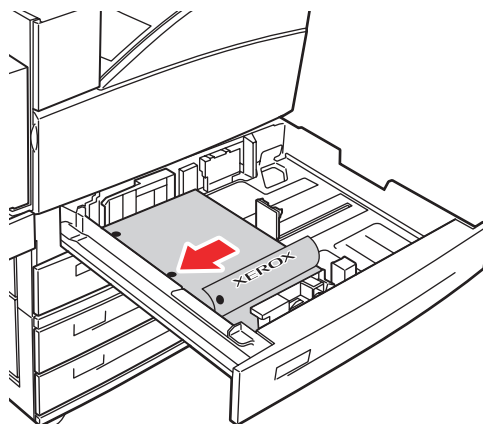

Alimentazione lato corto

- Consigliata per i formati Letter (ruotato), Legal, Tabloid, A3, A5, A4 (ruotato), B4 JIS, B5 JIS (ruotato), US Folio, Statement e alcuni formati personalizzati.
- Inserire il lato da stampare per primo (la pagina 1) **a faccia in giù**.
- Sistemare la carta preperforata con i fori rivolti verso il bordo **anteriore** del cassetto.
- Sistemare la **parte superiore** della pagina verso il lato **destro** del cassetto.

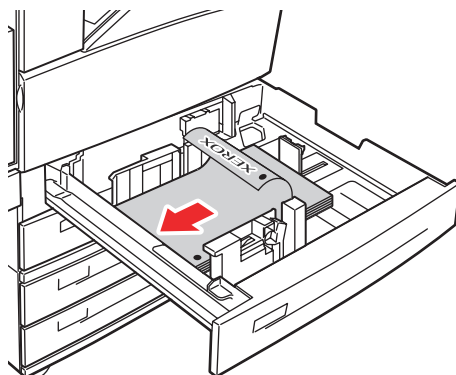

5500-135

5. Se necessario, regolare le guide della carta in modo che corrispondano al formato della carta.

Regolare le guide della carta in base al formato e alla direzione di alimentazione della carta (alimentazione lato lungo o lato corto). Le etichette all'interno del cassetto della carta forniscono informazioni aggiuntive per il caricamento in base al formato e alla direzione di alimentazione.

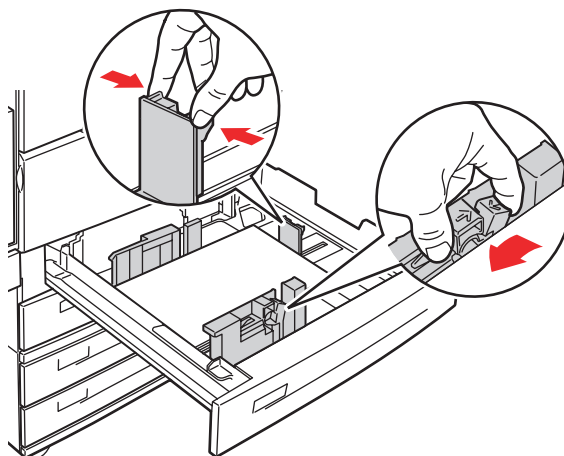

5500-132

6. Spingere il cassetto nella stampante fino in fondo.

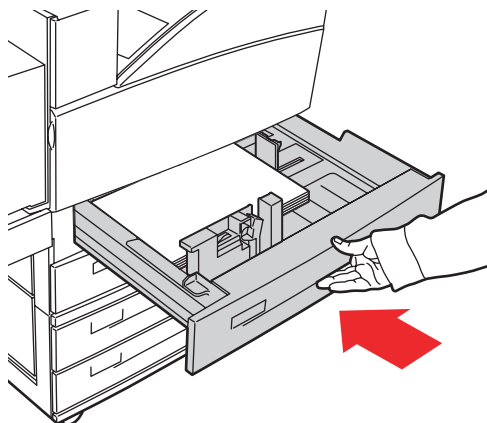

5500-032

7. Se un messaggio del pannello frontale della stampante lo richiede, premere il pulsante **OK** per accettare il tipo e il formato carta evidenziati nel pannello. Se il tipo e formato carta differiscono da quelli evidenziati nel pannello frontale, procedere come segue:
 - a. Selezionare **Modifica** e premere il pulsante **OK**.
 - b. Selezionare il tipo o il formato di carta, quindi premere il pulsante **OK** per salvare la selezione.
8. Nel driver della stampante, selezionare il tipo di carta o il cassetto per l'opzione di alimentazione.

Per informazioni sulla stampa su formati carta personalizzati, consultare la sezione [Riferimenti/Stampa/Formati personalizzati](#) contenuta nel *CD-ROM della documentazione per l'utente*.

Caricamento della carta nel cassetto 6 per la stampa fronte retro

Usare il cassetto 6 come alimentatore ad alta capacità per la stampa fronte retro dei formati Letter, A4, Executive e B5 JIS. Nel cassetto 6 la carta può essere alimentata solo dal lato lungo.

1. Estrarre il cassetto.

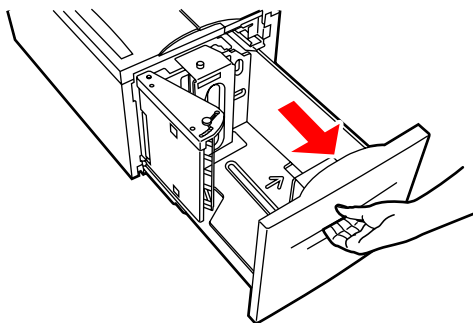

5500-112

2. Se viene caricata della carta di larghezza o lunghezza diversa, regolare le relative guide.

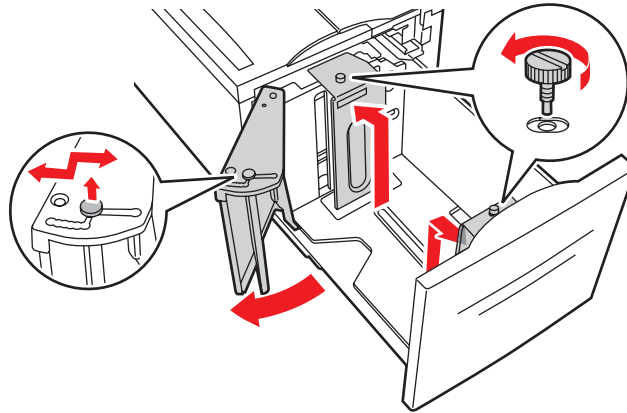

5500-241

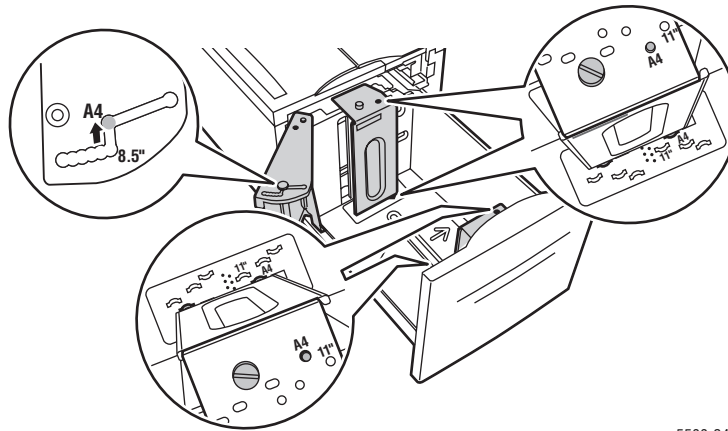

5500-240

3. Aprire a ventaglio la carta per evitare che alcuni fogli rimangano incollati.

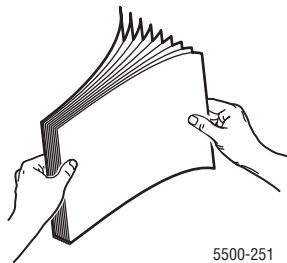

5500-251

- Sistemare la carta in formato Letter, A4 Executive e B5 JIS nel cassetto con **alimentazione lato lungo**.
- Inserire il lato da stampare per primo (la pagina 1) a **faccia in su**.
- Sistemare la carta preperforata con i fori rivolti verso il lato **destro** del cassetto.
- Sistemare la zona intestata o la **parte superiore** della pagina verso la parte **anteriore** del cassetto.

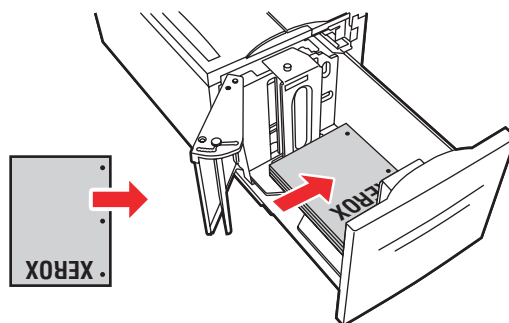

5500-255

3. Spingere il cassetto nella stampante fino in fondo.

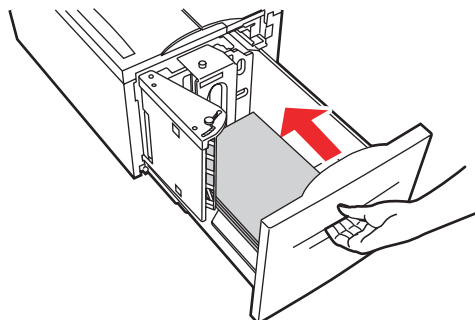

5500-115

4. Se un messaggio del pannello frontale della stampante lo richiede, premere il pulsante **OK** per accettare il tipo e il formato carta evidenziati nel pannello. Se il tipo e formato carta differiscono da quelli evidenziati nel pannello frontale, procedere come segue:
 - a. Selezionare **Modifica** e premere il pulsante **OK**.
 - b. Selezionare il tipo o il formato di carta, quindi premere il pulsante **OK** per salvare la selezione.
5. Nel driver della stampante, selezionare il tipo di carta o il **cassetto 6** per l'opzione di alimentazione.

Uso della pinzatrice

Opzioni di pinzatura

Nel driver della stampante della Phaser 5500 sono disponibili varie opzioni di pinzatura:

- **Nessuna:** è l'impostazione predefinita. Quando selezionata, i fogli non vengono pinzati.
- **Anteriore:** inserisce una graffetta in ogni set di copie (vedere la tabella che segue).
- **Posteriore:** inserisce una graffetta in ogni set di copie (vedere la tabella che segue).
- **Doppia:** inserisce due graffette in ogni set di copie (vedere la tabella che segue).

Per selezionare un'opzione di pinzatura in un driver supportato, procedere come segue.

- **Driver PostScript per Windows 98, Windows Me, Windows 2000, Windows XP, Windows Server 2003, Windows NT**

Nella scheda **Opzioni di output** selezionare un'opzione dall'elenco a discesa **Spillatrice**, quindi selezionare **Cassetto inferiore impilatore** dall'elenco a discesa **Destinazione carta**.









- **Driver per Mac OS 9:**

Nella finestra di dialogo **Stampa**, selezionare **Opzioni di finitura** dall'elenco a discesa, quindi selezionare l'opzione di pinzatura. Le copie vengono consegnate al **cassetto inferiore impilatore**.

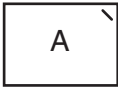
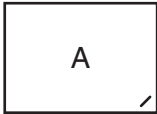
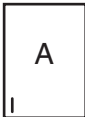
- **Driver per Mac OS X (versione 10.1 e successive)**

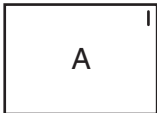
Nella finestra di dialogo **Stampa**, selezionare **Opzioni di finitura** dall'elenco a discesa, quindi selezionare l'opzione di pinzatura. Le copie vengono consegnate al **cassetto inferiore impilatore**.

Fare riferimento alla tabella che segue per determinare la posizione delle graffette.

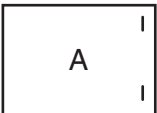
Pinzatura	Orientamento	Direzione di alimentazione	
		Alimentazione lato lungo	Alimentazione lato corto
Anteriore	Verticale		
	Orizzontale		
Posteriore	Verticale		
	Orizzontale		
Doppia*	Verticale		
	Orizzontale		

* Il formato della carta deve essere Letter e A4 (ALC o ALL), B4 JIS, A3, Legal, U.S. Folio e Tabloid (ALC), Executive e B5 JIS (ALL).

Aggiunta di graffette

1. Aprire lo sportello G.

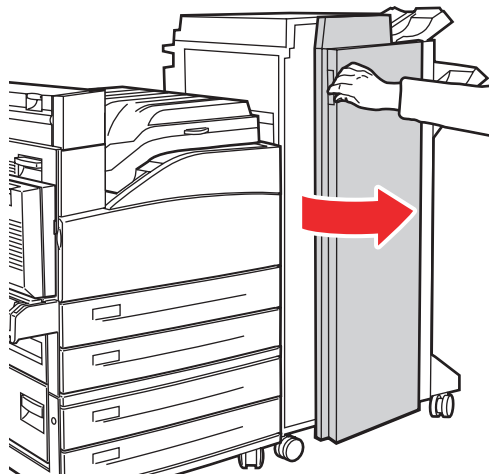

5500-186

Nota

Le istruzioni sono riportate nella parte interna dello sportello G.

2. Tirare verso di sé la pinzatrice quindi spostarla verso destra.

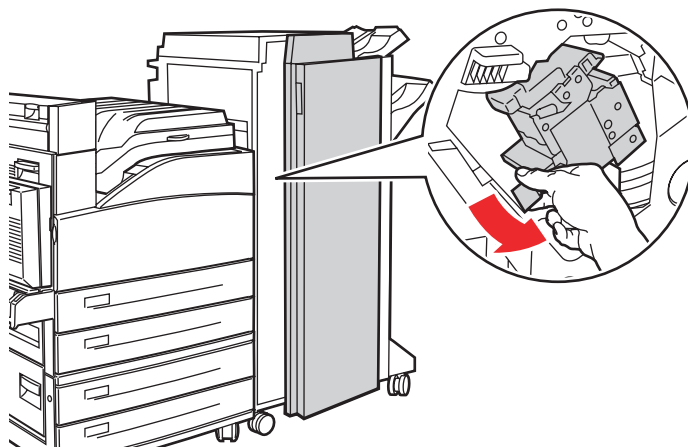

5500-243

3. Estrarre l'unità di pinzatura sollevandola e tirandola verso di sé.

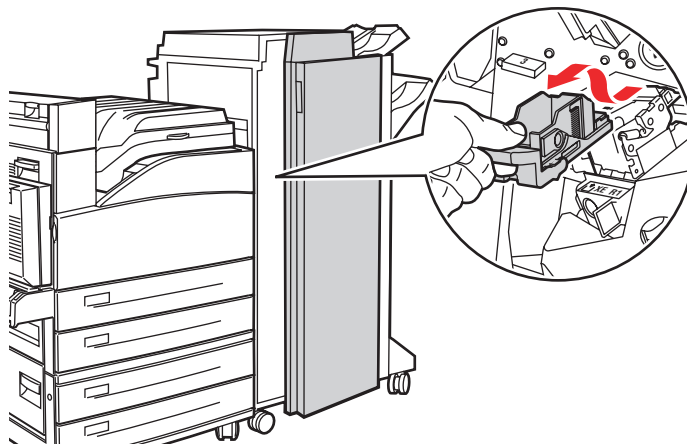

5500-244

4. Se presente, estrarre la cartuccia graffette vuota.
5. Installare una nuova cartuccia.
6. Inserire l'unità di pinzatura nella stazione di finitura.

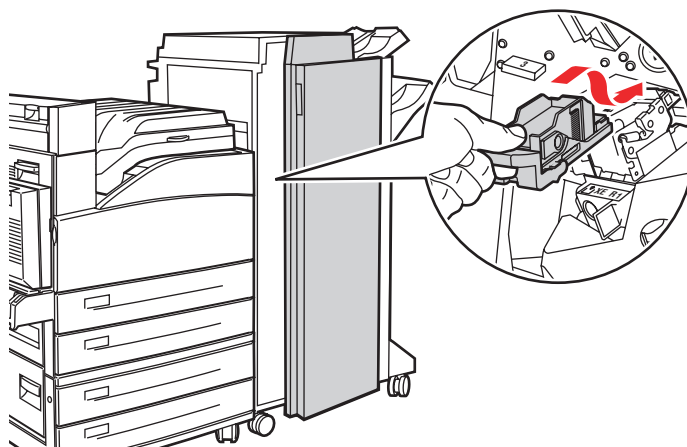

5500-245

7. Chiudere lo sportello G.

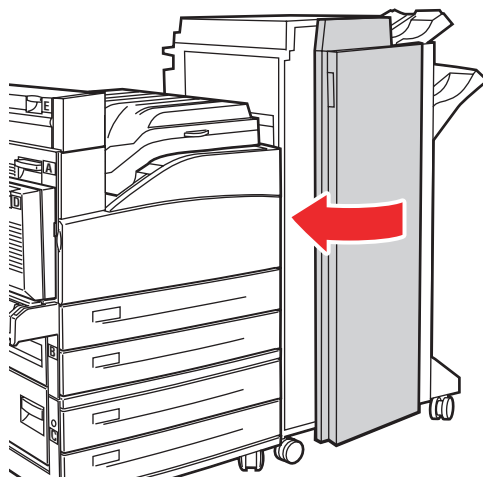

5500-018

Uso della perforatrice

A seconda del paese di commercializzazione, la stazione di finitura opzionale è configurata con una perforatrice a 3 fori o a 2 / 4 fori. Per determinare quale dispositivo è installato sulla propria stampante, stampare una pagina di configurazione dal pannello frontale.

- Quando l'opzione di perforatura è attivata, i fogli con destinazione il cassetto superiore o inferiore dell'impilatore saranno pinzati.
- Quando l'opzione di perforatura è disattivata, i fogli non vengono perforati.
- Se è installata e attivata la perforatrice da 2 o da 4 fori, e l'opzione Fori perforatrice è impostata su 2, ai fogli vengono praticati due fori.
- Se è installata e attivata la perforatrice da 2 o da 4 fori, e l'opzione Fori perforatrice è impostata su 4, ai fogli vengono praticati quattro fori.
- Quando la stampante rileva che la scatola degli scarti della perforatura è piena, sul pannello frontale viene visualizzato un avviso e la stampa continua senza l'opzione di perforatura.

La funzione di perforatura può essere selezionata dal pannello frontale, dal driver della stampante o da CentreWare IS.

Pannello frontale

1. Dal pannello frontale della stampante, selezionare **Impostazioni della stampante** e premere il pulsante **OK**.
2. Selezionare **Impostazione della gestione della carta** e premere il pulsante **OK**.
3. Selezionare **Perforatura** e premere il pulsante **OK** per attivare l'opzione (o una seconda volta per disattivarla).
4. Se si dispone della la perforatrice da 2 o da 4 fori, impostare l'opzione Fori perforatrice su 2 o 4 fori.

Dal driver della stampante (Windows)

1. Selezionare **Start, Impostazioni**, quindi **Stampanti**.
2. Fare clic con il pulsante destro del mouse sulla stampante **5500**, quindi selezionare **Proprietà**.
3. Nella scheda **Opzioni di output**.
4. Selezionare il menu a discesa **Perforatura**.
5. Selezionare l'opzione di perforatura desiderata.

Da CentreWare IS

1. Avviare il browser Web.
2. Immettere l'indirizzo IP della stampante nel campo **Indirizzo** del browser Web (<http://xxx.xxx.xxx.xxx>).
3. Fare clic su **Proprietà**.
4. Fare clic su **Impostazioni predefinite** nella struttura di navigazione sinistra. Espandere **Generale** per vedere **Impostazioni predefinite**.
5. Selezionare **Attivato** o **Disattivato** dal menu a discesa **Perforatura**.
6. Selezionare il numero di fori desiderato dal menu a discesa **Fori perforatrice**.
7. Fare clic sul pulsante **Salva modifiche**.

Per attivare o disattivare la funzione di perforatura in un driver supportato:

- **Driver PostScript per Windows 98, Windows Me, Windows 2000, Windows XP, Windows Server 2003, Windows NT**

Nella scheda **Opzioni di output**, selezionare **Attivato** o **Disattivato** dal menu a discesa **Perforatura**, quindi selezionare **Cassetto superiore dell'impilatore** o **Cassetto inferiore dell'impilatore** dal menu a discesa **Destinazione carta**.

- **Driver per Mac OS 9:**

Nella finestra di dialogo **Stampa**, selezionare **Opzioni di finitura** dall'elenco a discesa quindi specificare il numero di fori in corrispondenza di **Perforazione**.

- **Driver per Mac OS X (versione 10.1 e successive)**

Nella finestra di dialogo **Stampa**, selezionare **Opzioni di finitura** dall'elenco a discesa quindi specificare il numero di fori in corrispondenza di **Perforatura**.

Svuotamento della scatola degli scarti della perforatura

1. Aprire lo sportello G.
2. Estrarre la scatola degli scarti della perforatura e svuotarla.

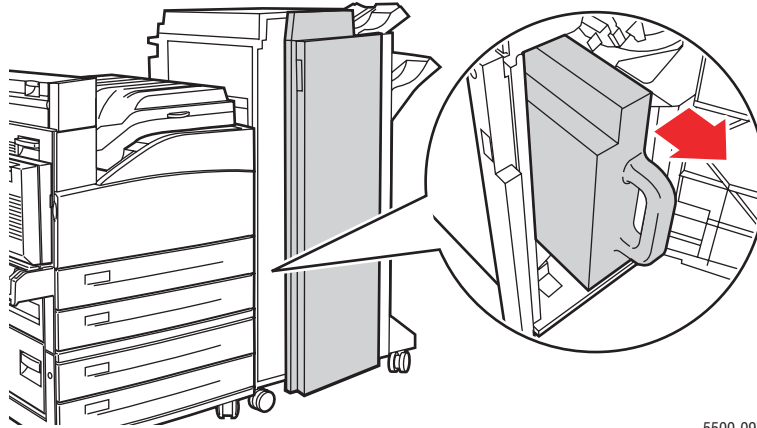

5500-097

3. Reinserire la scatola degli scarti nella stazione di finitura.

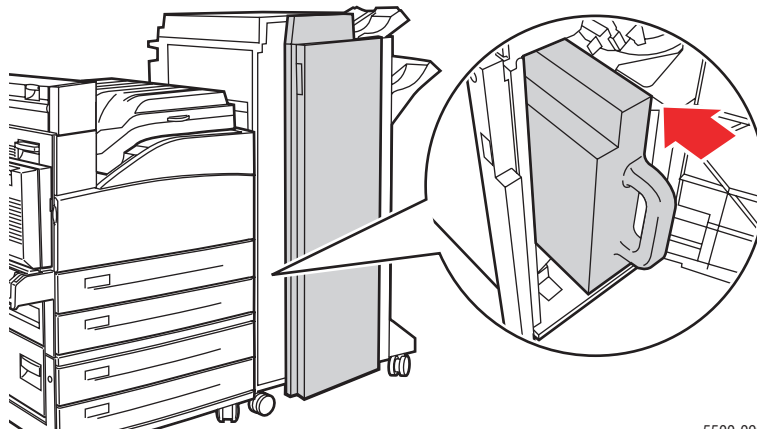

5500-099

4. Chiudere lo sportello G.

Fattori determinanti per le prestazioni della stampante

Il lavoro di stampa dipende da molti fattori. Questi includono la velocità di stampa (indicata in numero di pagine per minuto), i supporti utilizzati, il tempo di caricamento e il tempo di elaborazione della stampante.

Il tempo di caricamento del computer e il tempo di elaborazione della stampante dipendono da numerosi fattori tra cui:

- Memoria della stampante
- Tipo di connessione (in rete, parallela o USB)
- Sistema operativo della rete
- Configurazione della stampante
- Dimensioni del file e tipo di grafica
- Velocità del computer

Nota

L'aggiunta di memoria della stampante (RAM) può migliorare le funzioni generali della stampante, ma non ne aumenta le prestazioni in termini di numero di pagine per minuto (ppm).