

Transparentfolien

Dieses Thema hat folgenden Inhalt:

- „Richtlinien für Transparentfolien“ auf Seite 2-46
- „Drucken von Transparentfolien aus Fach 1 (MPT) oder Fach 6“ auf Seite 2-46
- „Drucken von Transparentfolien aus den Fächern 2 - 5“ auf Seite 2-47

Transparentfolien können von jedem Fach aus gedruckt werden. Sie sollten nur auf einer Seite bedruckt werden. Xerox Transparentfolien bestellen Sie bei Ihrem Händler vor Ort.

Richtlinien für Transparentfolien

- Nehmen Sie alle anderen Druckmedien aus dem Fach, bevor Sie die Transparentfolien einlegen.
- Legen Sie Transparentfolien nur bis zur Füllhöhenmarkierung ein, da sonst ein Stau auftreten kann.
- Fassen Sie Transparentfolien mit beiden Händen an den Rändern an, um zu vermeiden, dass Fingerabdrücke und zerknitterte Folien die Druckqualität beeinträchtigen.
- Verwenden Sie keine Transparentfolien mit Streifen auf der Seite.
- Ändern Sie am vorderen Bedienfeld die Papiersorte für alle Fächer.
- Verwenden Sie Xerox Transparentfolien. Bei Verwendung anderer Transparentfolien kann die Druckqualität schwanken.

Weitere Informationen zu den verschiedenen Papiersorten, -gewichten und -formaten finden Sie unter [Referenz/Drucken/Unterstütztes Papier](#) auf der *Benutzerdokumentations-CD*.

Drucken von Transparentfolien aus Fach 1 (MPT) oder Fach 6

1. Fächern Sie die Transparentfolien auf, um zusammenklebende Bogen zu trennen.

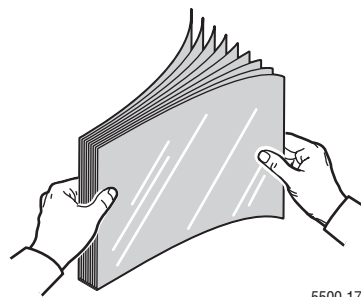

5500-170

- Legen Sie die Transparentfolien mit der langen Kante zuerst in das Fach 1 (MPT) oder Fach 6 ein.

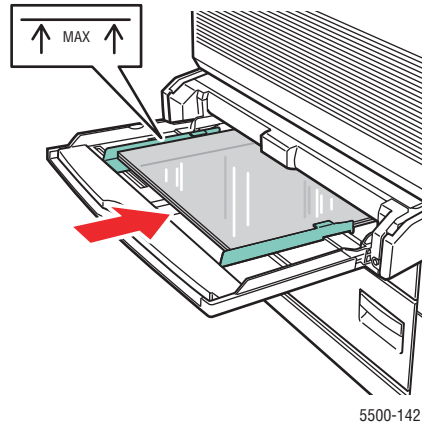

Fach 1 (MPT), lange Kante zuerst

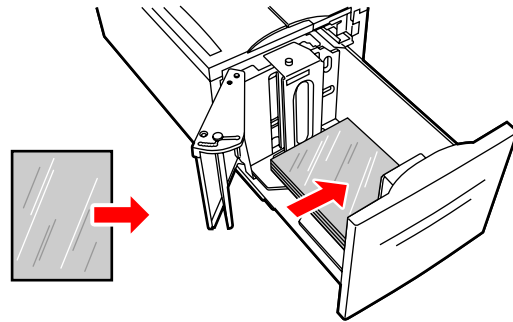

Fach 6, lange Kante zuerst

Hinweis

Legen Sie Papier nur bis zur Füllhöhenmarkierung in das Fach ein.

- Stellen Sie die Papierführungen bei Bedarf entsprechend dem verwendeten Folienformat ein.
- Drücken Sie bei der entsprechenden Aufforderung am vorderen Bedienfeld des Druckers die Taste **OK**, um das dort angezeigte Papierformat und die Papiersorte zu bestätigen. Wenn Sie Papiersorte oder -format geändert haben, gehen Sie folgendermaßen vor:
 - Wählen Sie **Ändern**. Drücken Sie danach die Taste **OK**.
 - Wählen Sie **Transparentfolie**, und drücken Sie die Taste **OK**.
 - Wählen Sie das Papierformat, und drücken Sie anschließend die Taste **OK**, um die Einstellung zu speichern.
- Wählen Sie im Druckertreiber entweder **Transparentfolie** als Papiersorte oder das verwendete Fach als Papierzufuhr.

Drucken von Transparentfolien aus den Fächern 2 - 5

- Fächern Sie die Transparentfolien auf, um zusammenklebende Bogen zu trennen.

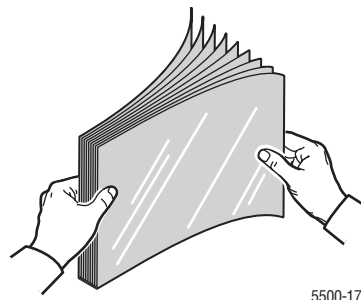

2. Legen Sie die Transparentfolien vorzugsweise mit der langen Kante zuerst in das Fach 2, 3, 4 oder 5 ein.

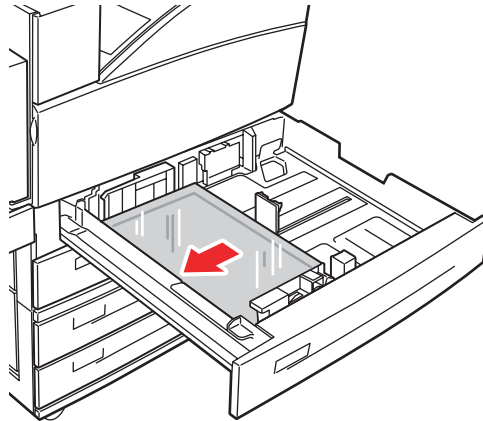

5500-143

Hinweis

Legen Sie Papier nur bis zur Füllhöhenmarkierung in das Fach ein.

3. Stellen Sie die Papierführungen entsprechend dem verwendeten Folienformat ein.
4. Drücken Sie bei der entsprechenden Aufforderung am vorderen Bedienfeld des Druckers die Taste **OK**, um das dort angezeigte Papierformat und die Papiersorte zu bestätigen. Wenn Sie Papiersorte oder -format geändert haben, gehen Sie folgendermaßen vor:
 - a. Wählen Sie **Ändern**. Drücken Sie danach die Taste **OK**.
 - b. Wählen Sie **Transparentfolie**, und drücken Sie die Taste **OK**.
 - c. Wählen Sie das Papierformat, und drücken Sie anschließend die Taste **OK**, um die Einstellung zu speichern.
5. Wählen Sie im Druckertreiber entweder **Transparentfolie** als Papiersorte oder das verwendete Fach als Papierzufuhr.