

## Aufkleber

Dieses Thema hat folgenden Inhalt:

- „Richtlinien für Aufkleber“ auf Seite 2-54
- „Drucken von Aufklebern“ auf Seite 2-54

Aufkleber bestellen Sie bei Ihrem Händler vor Ort.

### Richtlinien für Aufkleber

- Verwenden Sie keine Aufkleber aus Vinyl.
- Verwenden Sie keine Bogen, auf denen bereits Aufkleber fehlen, da dies die Druckerkomponenten beschädigen kann.
- Bewahren Sie nicht benutzte Aufkleber liegend in der Originalverpackung auf. Nehmen Sie die Medien erst aus der Originalverpackung, wenn sie benötigt werden. Legen Sie die unbenutzten Medien wieder in die Originalverpackung, und verschließen Sie diese.
- Bewahren Sie Aufkleber nicht in sehr trockener oder sehr feuchter Umgebung und auch nicht unter extremen Temperaturbedingungen auf. Andernfalls kann es zu Medienstaus oder Problemen mit der Druckqualität kommen.
- Tauschen Sie den Medienvorrat häufig aus. Lange Lagerungszeiten unter extremen Bedingungen können zu gewellten Aufklebern führen und einen Stau im Drucker verursachen.
- Bedrucken Sie nur eine Seite des Aufkleberbogens.

### Drucken von Aufklebern

Wenn in Ihrer Anwendung eine Einstellung für Aufkleber vorhanden ist, verwenden Sie diese als Vorlage. Aufkleber können von jedem Fach aus gedruckt werden.

1. Legen Sie die Aufkleber in ein Fach ein:

#### Fach 1 (MPT)

- Legen Sie die Aufkleberbogen mit der **langen Kante zuerst** (empfohlen) und der zu bedruckenden Seite **nach unten** in das Fach 1 (MPT) ein. Die **Oberkante** der Blätter muss zur **Vorderseite** des Druckers zeigen.

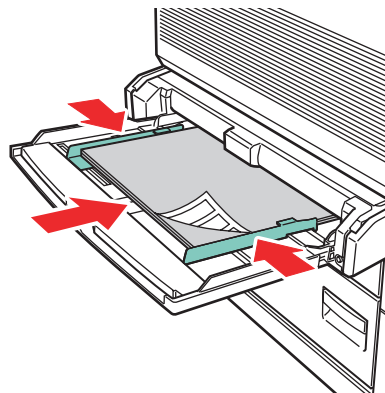

5500-146

### Fächer 2 - 5

- Legen Sie die Aufkleberbogen mit der **langen Kante zuerst** (empfohlen) und der zu bedruckenden Seite **nach oben** in die Fächer 2 - 5 ein. Die **Oberkante** des Bogens muss zur **Vorderseite** des Druckers zeigen.

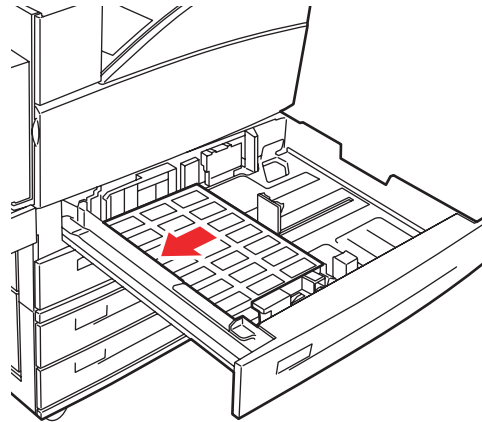

5500-260

### Fach 6

- Legen Sie die Aufkleberbogen mit der **langen Kante zuerst** und der zu bedruckenden Seite **nach unten** in Fach 6 ein. Die **Oberkante** des Blatts muss zur **Vorderseite** des Fachs zeigen.

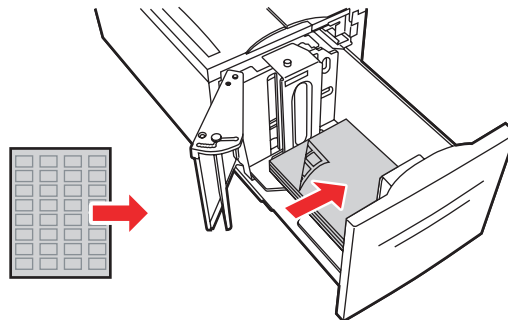

5500-259

2. Stellen Sie die Papierführungen entsprechend dem verwendeten Format der Aufkleberblätter ein.
3. Drücken Sie bei der entsprechenden Aufforderung am vorderen Bedienfeld des Druckers die Taste **OK**, um das dort angezeigte Papierformat und die Papiersorte zu bestätigen. Wenn Sie Papiersorte oder -format geändert haben, gehen Sie folgendermaßen vor:
  - a. Wählen Sie **Ändern**. Drücken Sie danach die Taste **OK**.
  - b. Wählen Sie **Aufkleber**, und drücken Sie die Taste **OK**.
  - c. Wählen Sie das Papierformat, und drücken Sie anschließend die Taste **OK**, um die Einstellung zu speichern.
4. Wählen Sie im Druckertreiber entweder **Aufkleber** oder das verwendete Fach als Papierzufuhr.