

Transparents

Cette rubrique aborde notamment les aspects suivants :

- « Instructions pour les transparents », page 2-46
- « Impression de transparents à partir du bac 1 (multisupport) ou du bac 6 », page 2-46
- « Impression de transparents à partir des bacs 2 à 5 », page 2-47

Vous pouvez imprimer des transparents à partir de n'importe quel bac. Il est impossible de les imprimer recto-verso. Pour commander des transparents Xerox, contactez votre revendeur local.

Instructions pour les transparents

- Retirez tout le papier avant de charger les transparents dans le bac.
- Ne chargez pas de transparents au-dessus de la ligne de remplissage pour éviter les bourrages.
- Manipulez les transparents des deux mains et par les bords pour éviter les traces de doigts et les pliures pouvant nuire à la qualité de l'impression.
- N'utilisez pas de transparents avec bandes latérales.
- Modifiez le type de papier sur le panneau avant pour tous les bacs.
- Utilisez des transparents Xerox ; la qualité d'impression pourrait être compromise avec d'autres transparents.

Pour plus d'informations sur les types, grammages et formats de papier, reportez-vous à [Référence/Impression/Papiers pris en charge](#) sur le *CD-ROM Documentation utilisateur*.

Impression de transparents à partir du bac 1 (multisupport) ou du bac 6

1. Ventilez les transparents pour éviter toute adhérence entre les feuilles.

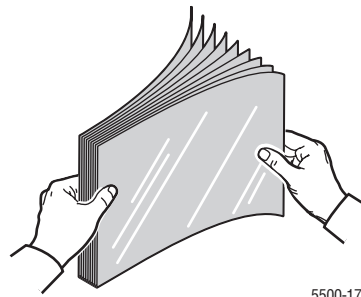

5500-170

2. Insérez les transparents en alimentation bord long dans le bac1 (multisupport) ou le bac 6.

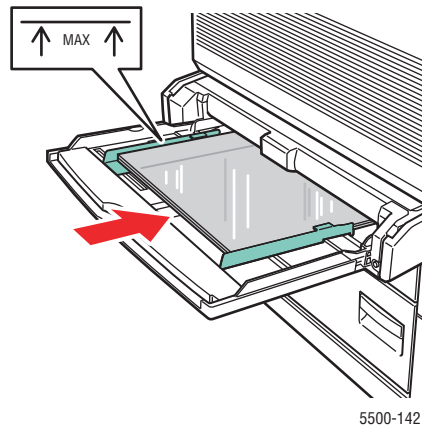

Bac1 (MPT), alimentation bord long

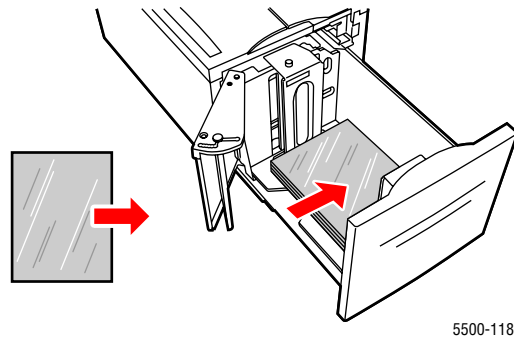

Bac 6, alimentation bord long

Remarque

Ne chargez pas de papier au-dessus de la ligne de remplissage du bac.

3. Réglez les guides papier en fonction du format des transparents, si nécessaire.
4. Si un message sur le panneau avant de l'imprimante vous y invite, appuyez sur le bouton **OK** pour accepter le format et le type de papier affichés. Si vous avez changé le type ou le format de papier, exécutez les étapes suivantes :
 - a. Sélectionnez **Modifier** et appuyez sur le bouton **OK**.
 - b. Sélectionnez **Transparent** et appuyez sur le bouton **OK**.
 - c. Sélectionnez le format de papier et appuyez sur le bouton **OK** pour enregistrer votre sélection.
5. Dans le pilote d'imprimante, sélectionnez **Transparent** comme type de papier ou bien le bac utilisé comme source de papier.

Impression de transparents à partir des bacs 2 à 5

1. Ventilez les transparents pour éviter toute adhérence entre les feuilles.

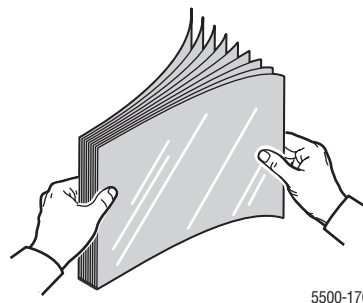

2. Insérez les transparents en alimentation bord long dans le bac 2, 3, 4 ou 5.

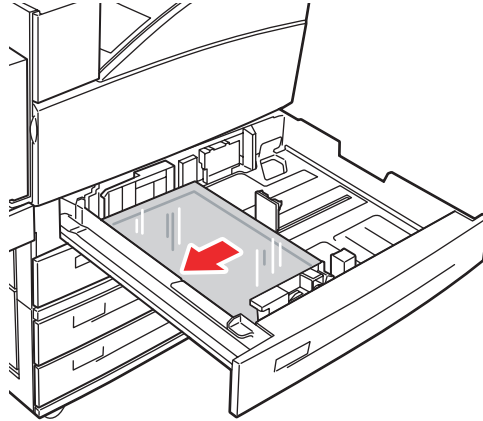

5500-143

Remarque

Ne chargez pas de papier au-dessus de la ligne de remplissage du bac.

3. Réglez les guides papier en fonction du format des transparents.
4. Si un message sur le panneau avant de l'imprimante vous y invite, appuyez sur le bouton **OK** pour accepter le format et le type de papier affichés. Si vous avez changé le type ou le format de papier, exécutez les étapes suivantes :
 - a. Sélectionnez **Modifier** et appuyez sur le bouton **OK**.
 - b. Sélectionnez **Transparent** et appuyez sur le bouton **OK**.
 - c. Sélectionnez le format de papier et appuyez sur le bouton **OK** pour enregistrer votre sélection.
5. Dans le pilote d'imprimante, sélectionnez **Transparent** comme type de papier ou bien le bac utilisé comme source de papier.