

## Enveloppes

Cette rubrique aborde notamment les aspects suivants :

- « Instructions relatives aux enveloppes », page 2-49
- « Impression d'enveloppes à partir du bac 1 (multisupport) », page 2-50
- « Impression d'enveloppes à partir du chargeur pour enveloppes en option », page 2-51

## Instructions relatives aux enveloppes

### Achat et stockage d'enveloppes

- Utilisez uniquement des enveloppes papier spécifiées dans le tableau Papiers pris en charge. Les résultats d'impression d'enveloppes sont largement tributaires de la qualité et de la fabrication des enveloppes. Utilisez des enveloppes spécialement destinées aux imprimantes laser.
- Il est recommandé de stocker et d'utiliser les enveloppes à des températures et à une humidité relative constantes.
- Conservez les enveloppes non utilisées dans leur emballage afin d'éviter que l'humidité ou la sécheresse ne modifie la qualité d'impression ou n'entraîne un froissement du support. Une humidité excessive pourrait provoquer la fermeture des enveloppes avant ou pendant l'impression.
- Evitez les enveloppes matelassées ; achetez des enveloppes parfaitement planes, sans courbure.
- Eliminez les « bulles » d'air des enveloppes avant de les charger en les plaçant sous un livre lourd.
- Si les enveloppes se froissent ou se plissent, utilisez une autre marque d'enveloppes destinée spécifiquement aux imprimantes laser.
- Pour plus d'informations, reportez-vous à [Référence/Impression/Papiers pris en charge](#) sur le *CD-ROM Documentation utilisateur*.

### Préparation à l'impression

Suivez ces instructions pour éviter les problèmes de froissement :

- Imprimez uniquement sur la face avant de l'enveloppe.
- Lors de l'utilisation d'une application qui inclut un outil permettant de créer un document d'enveloppe, procédez comme suit :
  - Sélectionnez **face dessous**.
  - Sélectionnez la méthode d'alimentation avec l'image centrée.
  - Désactivez Rotation de 180°.
- Chargez le récepteur d'une hauteur maximale de 10 mm (0,4 pouces) pour le bac 1 (multisupport) et de 43 mm pour le bac pour enveloppes, à la fois.
- Evitez d'imprimer sur les zones de jointure de l'enveloppe.
- Lors de l'utilisation d'enveloppes à rabat commerciales présentant des jointures latérales (et non des jointures diagonales), vérifiez que les jointures latérales sont bien coupées jusqu'au coin de l'enveloppe.

### Attention

N'utilisez jamais d'enveloppes à fenêtre ou à fermoir métallique ; elles risquent d'endommager l'imprimante.

## Impression d'enveloppes à partir du bac 1 (multisupport)

1. Chargez les enveloppes dans le bac 1 (multisupport).
  - Placez les enveloppes C4 **en alimentation bord court** dans le bac.
  - Placez les enveloppes Monarch, #10, C5 et DL **en alimentation bord long** dans le bac.
  - Placez le côté à imprimer **face dessous**.
  - Placez l'enveloppe le rabat entrant **en premier** dans l'imprimante.

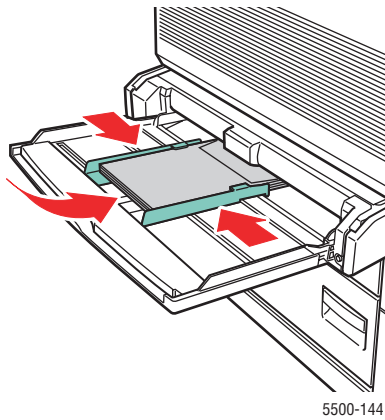

Alimentation bord court - Format C4 et formats personnalisés

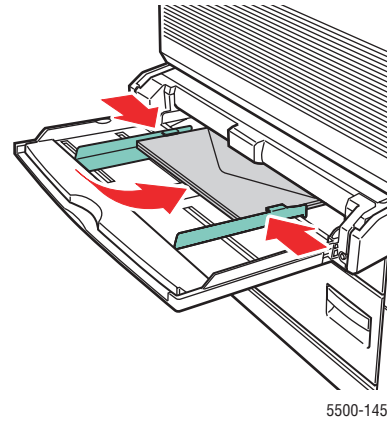

Alimentation bord long - Tous autres formats

2. Réglez les guides papier en fonction du format des enveloppes.
3. Si un message sur le panneau avant de l'imprimante vous y invite, appuyez sur le bouton **OK** pour accepter le format d'enveloppe affiché. Si vous avez changé le type ou le format de papier, exécutez les étapes suivantes :
  - a. Sélectionnez **Modifier** et appuyez sur le bouton **OK**.
  - b. Sélectionnez **Enveloppe** et appuyez sur le bouton **OK**.
  - c. Sélectionnez le format de papier et appuyez sur le bouton **OK** pour enregistrer votre sélection.
4. Dans le pilote de l'imprimante, sélectionnez **Enveloppe** comme type de papier ou **Bac 1 (MPT)** comme source de papier.

## Impression d'enveloppes à partir du chargeur pour enveloppes en option



Des vidéos présentent les procédures d'utilisation du bac à enveloppes. Vous trouverez les vidéos sur le *CD-ROM Documentation utilisateur* et à l'adresse Web [www.xerox.com/office/5500support](http://www.xerox.com/office/5500support).

### Attention

Introduisez le bac à enveloppes dans l'emplacement du bac 2 uniquement. L'insertion du bac à enveloppes dans un autre emplacement pourrait endommager ce dernier.

L'option Auto Sense (Déte t  automatiquement) ne doit jamais  tre s lectionn e dans le menu de format du bac 2 lorsque le bac   enveloppes se trouve dans l'imprimante, car ce bac ne peut d tecter aucun format automatiquement. Ne d finissez pas la source de papier par d faut sur le bac 2 lorsque le bac   enveloppes se trouve dans l'imprimante.

### 1. Ins rez les enveloppes dans le bac   enveloppes :

- Placez les enveloppes C4 **en alimentation bord court** dans le bac.
- Placez les enveloppes Monarch, #10, C5 et DL **en alimentation bord long** dans le bac.
- Placez le c t    imprimer **face dessus**.
- Placez l'enveloppe le rabat entrant **en premier** dans l'imprimante (du c t  **gauche** du bac).

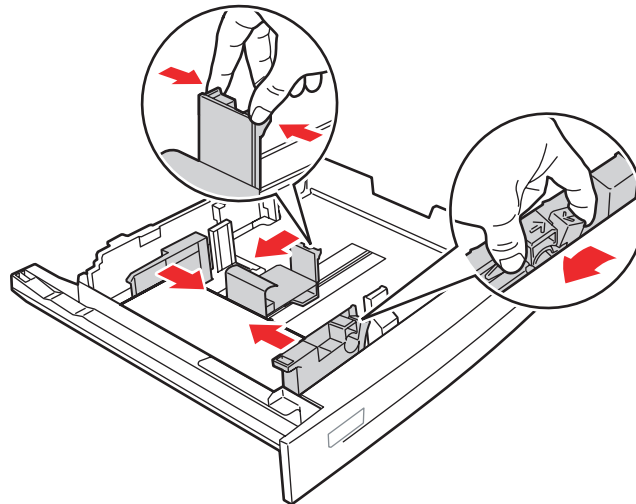

5500-203

### 2. R glez les guides papier en fonction du format des enveloppes.

3. Si un message sur le panneau avant de l'imprimante vous y invite, appuyez sur le bouton **OK** pour accepter le format et le type de papier affichés. Si vous avez changé le type ou le format de papier, exécutez les étapes suivantes :
  - a. Sélectionnez **Modifier** et appuyez sur le bouton **OK**.
  - b. Sélectionnez **Enveloppe** et appuyez sur le bouton **OK**.
  - c. Sélectionnez le format de papier et appuyez sur le bouton **OK** pour enregistrer votre sélection.
4. Dans le pilote de l'imprimante, sélectionnez **Enveloppe** comme type de papier ou **Bac 2** comme source de papier.