

Papier au format personnalisé

- « Instructions », page 2-65
- « Impression de papier au format personnalisé », page 2-65

Instructions

Imprimez le papier au format personnalisé uniquement à partir des bacs mentionnés.

	Entrée			Sortie		
	Bac 1 (multi- support)	Bacs 2 à 5	Bac pour enveloppes	Bac de sortie standard	Bac supérieur du module de réception	Bac inférieur du module de réception
Largeur	89 à 297 mm (3,5 à 11,70 pouces)	140 à 297 mm (5,50 à 11,70 pouces)	148 à 241 mm (5,82 à 9,50 pouces)	89 à 297 mm (3,5 à 11,70 pouces)	182 à 297 mm (7,16 à 11,70 pouces)	210 à 297 mm (8,27 à 11,70 pouces)
Hauteur	98 à 432 mm (3,87 à 17,0 pouces)	182 à 432 mm (7,16 à 17,0 pouces)	98 à 162 mm (3,87 à 6,38 pouces)	98 à 432 mm (3,87 à 17,0 pouces)	182 à 432 mm (7,16 à 17,0 pouces)	182 à 432 mm (7,16 à 17,0 pouces)

Pour plus d'informations sur les types, grammages et formats de papier, reportez-vous à [Référence/Impression/Papiers pris en charge](#) sur le *CD-ROM Documentation utilisateur*.

Impression de papier au format personnalisé

Chargement des bacs papier

1. Insérez du papier au format personnalisé dans le bac 1 (multisupport) ou le bac 2 à 5.

Bac 1 (MPT)

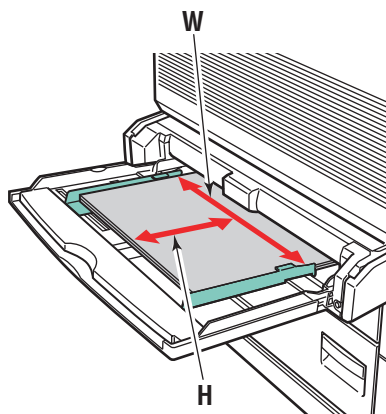

Alimentation bord long

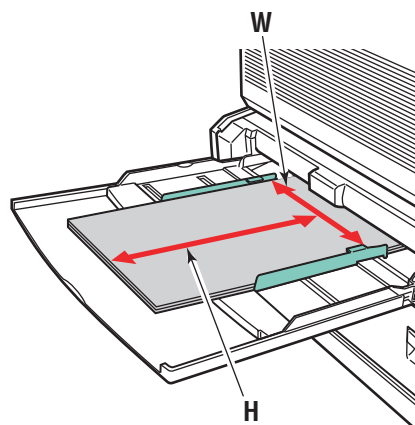

Alimentation bord court

Bacs 2 à 5

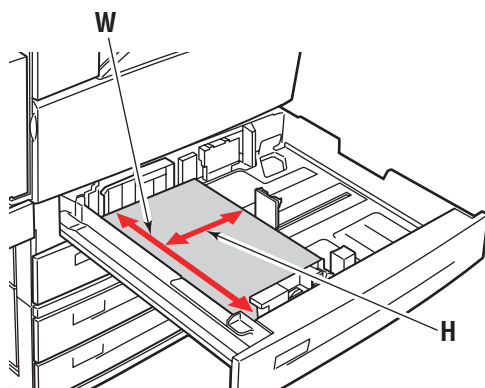

Alimentation bord long

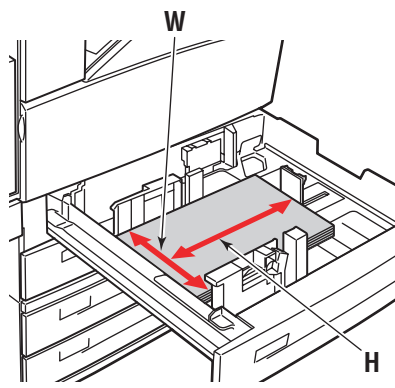

Alimentation bord court

2. Réglez les guides papier en fonction du format et de l'orientation du papier (alimentation bord long ou alimentation bord court). Les étiquettes à l'intérieur du bac papier fournissent des informations supplémentaires sur le chargement du papier en fonction de son format et de son orientation.

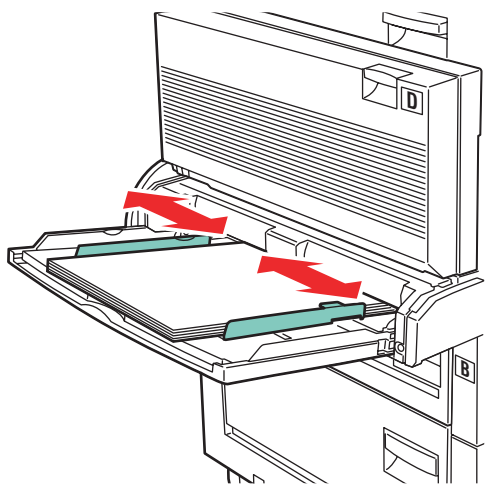

5500-125

Bac 1 (MPT)

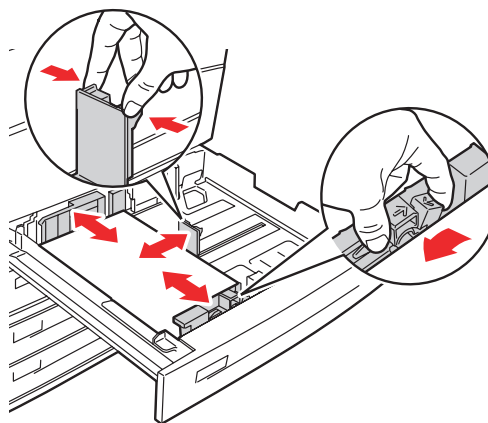

5500-136

Bacs 2 à 5

3. Insérez le bac à fond dans l'imprimante.

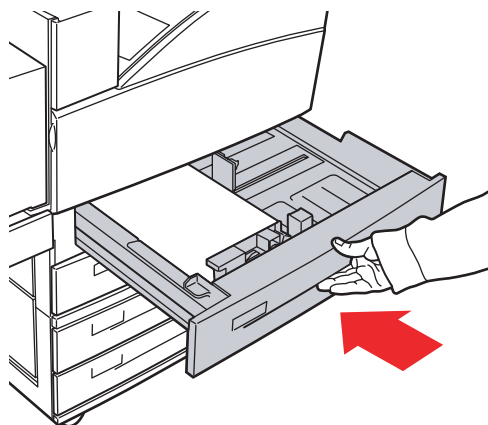

5500-065

4. Si un message sur le panneau avant de l'imprimante vous y invite, appuyez sur le bouton **OK** pour accepter le format et le type de papier affichés. Si vous avez changé le type ou le format de papier, exécutez les étapes suivantes :
 - Sélectionnez **Modifier** et appuyez sur le bouton **OK**.
 - Sélectionnez **Personnalisé**, puis appuyez sur le bouton **OK**. Un message vous demande d'entrer les largeur et hauteur personnalisées.

Remarque

Lors du réglage de la **largeur personnalisée (W)** et de la **hauteur personnalisée (H)** sur le panneau avant, vérifiez que vous sélectionnez des valeurs de largeur et de hauteur appropriées au format et à l'orientation du papier (alimentation bord long ou alimentation bord court).

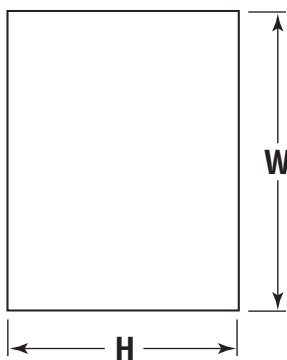

5500-153

Alimentation bord long

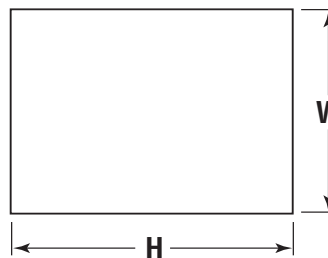

5500-154

Alimentation bord court

5. Sélectionnez **Largeur personnalisée (W)**, appuyez sur le bouton **Flèche haut** ou **Flèche bas** pour sélectionner une valeur et appuyez sur le bouton **OK**.
6. Sélectionnez **Hauteur personnalisée (H)**, appuyez sur le bouton **Flèche haut** ou **Flèche bas** pour sélectionner une valeur et appuyez sur le bouton **OK**.
7. Appuyez deux fois sur le bouton **Précédent**, puis appuyez sur le bouton **OK**.

8. Dans le pilote de l'imprimante :
 - a. Sélectionnez **Propriétés** et sélectionnez l'onglet **Papier/Qualité**.
 - b. Sélectionnez soit le type de papier et le format personnalisé, soit le bac chargé avec du papier personnalisé comme source de papier.
9. Cliquez sur le bouton **OK** pour lancer l'impression.

Remarque

Si vous remplacez le format personnalisé dans un bac par un format non personnalisé, assurez-vous de bien définir le nouveau format dans le panneau avant (ou d'utiliser la Sélection automatique pour les formats pouvant être détectés automatiquement).

Après avoir retiré le papier au format personnalisé

Sélection des paramètres sur le panneau avant

1. Sur le panneau avant de l'imprimante, sélectionnez **Configuration de l'imprimante** et appuyez sur le bouton **OK**.
2. Sélectionnez **Configuration de la gestion du papier** et appuyez sur le bouton **OK**.
3. Sélectionnez le menu de configuration de ce bac et appuyez sur le bouton **OK**.
4. Sélectionnez **Modifier le format** et appuyez sur le bouton **OK**.
5. Sélectionnez un type de papier et appuyez sur le bouton **OK**.
 - Sélectionnez un format papier dans la liste affichée et appuyez sur le bouton **OK**.
 - La sélection doit être automatique pour les formats qui sont détectés dans ce bac. En cas de doute sur l'état de la fonction de détection automatique, vérifiez sur le panneau avant si elle est sélectionnée ou non. Le format correct doit être affiché sur la ligne "OK" du menu Configuration.
6. Appuyez deux fois sur le bouton **Précédent**, puis appuyez sur le bouton **OK**.