

Impression de base

Cette rubrique aborde notamment les aspects suivants :

- « Chargement de papier dans le bac 1 (multisupport) pour l'impression recto », page 2-9
- « Chargement du papier dans les bacs 2 à 5 pour l'impression recto », page 2-13
- « Chargement de papier dans le bac 6 pour l'impression recto », page 2-17
- « Chargement de papier dans le bac 1 (multisupport) pour l'impression recto-verso », page 2-19
- « Chargement de papier dans les bacs 2 à 5 pour l'impression recto-verso », page 2-22
- « Chargement de papier dans le bac 6 pour l'impression recto-verso », page 2-26
- « Utilisation de l'agrafeuse », page 2-28
- « Utilisation de la perforatrice », page 2-32

Pour imprimer cette procédure générale, procédez comme suit :

1. Chargez du papier dans le bac.
2. Réglez les guides du bac.
3. Si le panneau avant vous y invite, confirmez le type et le format de papier et modifiez ces informations le cas échéant.

Remarque

Lors de l'impression d'enveloppes, accédez à [Référence/Impression/Enveloppes](#) sur le *CD-ROM Documentation utilisateur* ; lors de l'impression d'étiquettes, accédez à [Référence/Impression/Etiquettes](#) sur le *CD-ROM Documentation utilisateur* ; lors de l'impression de cartes postales, accédez à [Référence/Impression/Cartes postales](#) sur le *CD-ROM Documentation utilisateur*.

4. Envoyez le travail à l'imprimante depuis la boîte de dialogue **Imprimer** de l'application.

Chargement de papier dans le bac 1 (multisupport) pour l'impression recto

Tous les formats et les types de papier peuvent être utilisés dans le bac 1 (multisupport).

Attention

Si vous changez le type ou le format de papier dans un bac, vous **devez** changer le type et le format de papier sur le panneau avant afin qu'il corresponde au papier chargé. **Dans le cas contraire, des problèmes de qualité d'impression peuvent se produire et le fuser peut être endommagé.**



5500-123



Des vidéos présentent les procédures d'utilisation du bac 1 (multisupport). Vous trouverez les vidéos sur le *CD-ROM Documentation utilisateur* et à l'adresse Web www.xerox.com/office/5500support.

1. Bac inférieur 1 (multisupport).

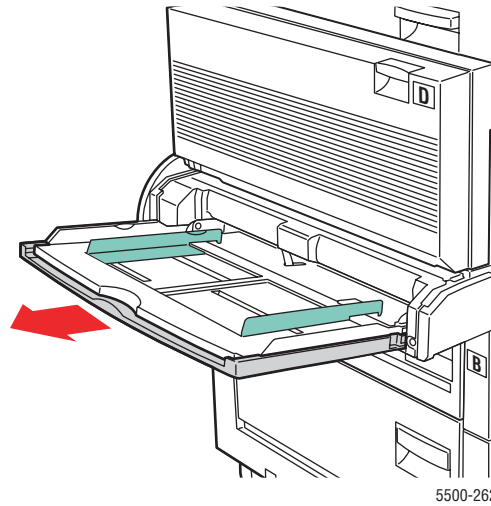

2. Réglez les guides papier en fonction du format du papier.

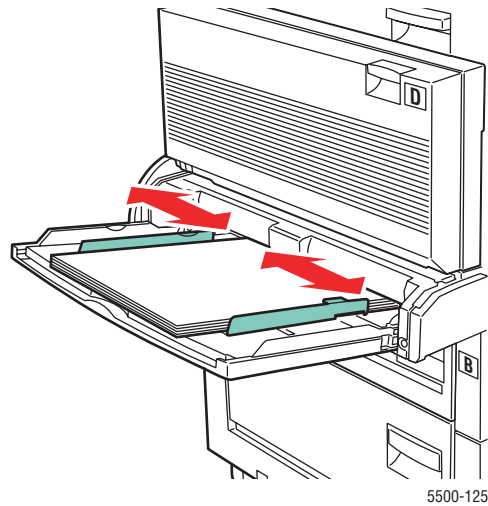

3. Ventilez le papier pour éliminer toute adhérence entre les feuilles.

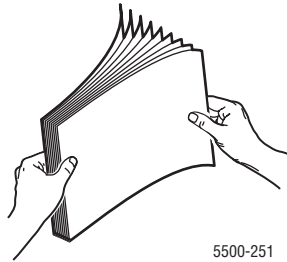

4. Insérez le papier dans le bac en **alimentation bord long** ou en **alimentation bord court**. Réglez les guides papier en fonction du format du papier, si nécessaire.

Alimentation bord long

- Recommandé pour les formats Letter, A4, B5 JIS, Carte postale US grand format, ainsi que pour de nombreux formats papier personnalisés.
- Ne chargez pas de papier au-dessus de la ligne de remplissage.

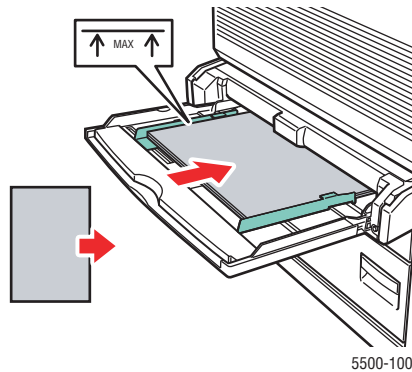

- Placez le côté à imprimer **face dessous**.
- Placez le papier pré-perforé, les trous entrant dans l'imprimante **en dernier**.
- Placez le papier à en-tête (ou le **haut** de la page) vers **l'avant** de l'imprimante.

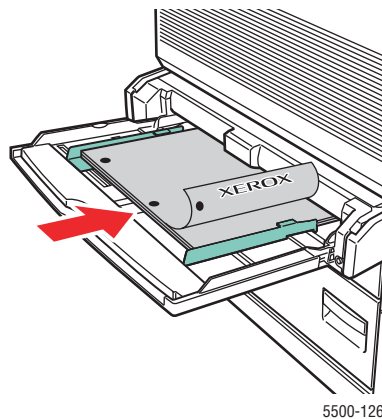

Alimentation bord court

- Placez le papier Letter (retourné), Legal, Statement, Tabloid, A3, A4 (retourné), A5, US Folio, B4 JIS, B5 JIS (retourné), B6 JIS, et Carte postale US petit format **alimentation bord court** dans le bac 1 (multisupport).

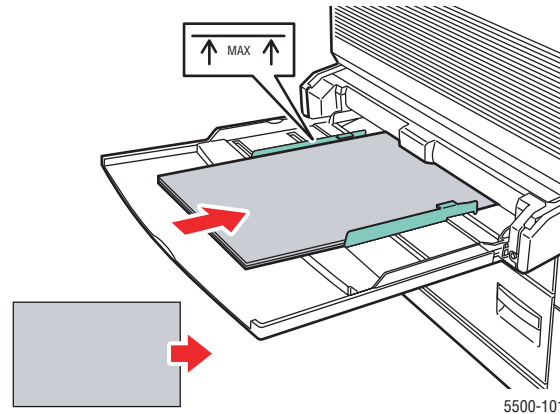

- Placez le côté à imprimer **face dessous**.
- Placez le papier pré-perforé, les trous orientés vers **l'arrière** de l'imprimante.
- Placez l'en-tête (ou le haut de la page) de sorte qu'il entre en dernier dans l'imprimante.

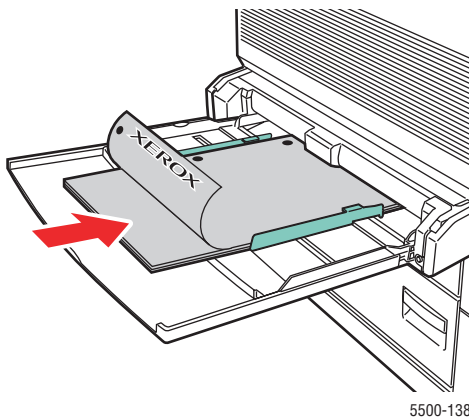

5. Si un message sur le panneau avant de l'imprimante vous y invite, appuyez sur le bouton **OK** pour accepter le format et le type de papier affichés. Si vous avez changé le type ou le format de papier, exécutez les étapes suivantes :
 - a. Sélectionnez **Modifier** et appuyez sur le bouton **OK**.
 - b. Sélectionnez le format de papier et appuyez sur le bouton **OK** pour enregistrer votre sélection.
6. Dans le pilote de l'imprimante, sélectionnez le type de papier ou le **bac 1 (MPT)** comme source de papier.

Remarque

Pour plus d'informations sur l'impression sur format personnalisé, consultez [Référence/Impression/Format personnalisés](#) sur le *CD-ROM Documentation utilisateur*.

Chargement du papier dans les bacs 2 à 5 pour l'impression recto

Utilisez les bacs 2 à 5 pour tous types de papiers, transparents et supports spéciaux. Pour des formats inférieurs à 140 mm (5,5 pouces) de largeur ou 182 mm (7,16 pouces) de hauteur, utilisez l'impression recto uniquement.

Attention

Si vous changez le type de papier dans un bac, vous **devez** changer le type de papier sur le panneau avant afin qu'il corresponde au papier chargé. **Dans le cas contraire, des problèmes de qualité d'impression peuvent se produire et le fuser peut être endommagé.**



5500-123

1. Sortez le bac.

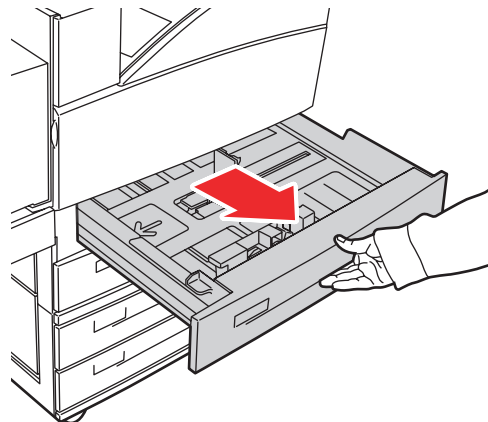

5500-156

2. Si vous chargez du papier d'une largeur ou d'une longueur différente, réglez les guides de largeur et de longueur.

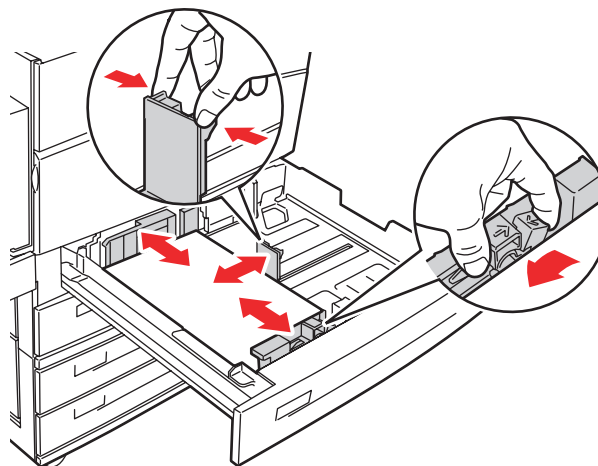

5500-136

3. Ventilez le papier pour éliminer toute adhérence entre les feuilles.

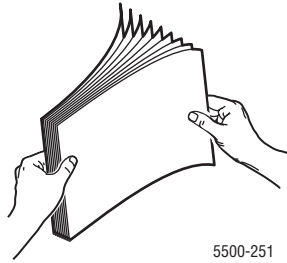

5500-251

4. Insérez le papier dans le bac en **alimentation bord long** ou en **alimentation bord court**.

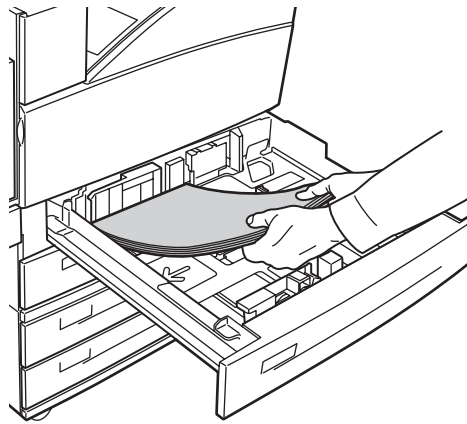

5500-129

Alimentation bord long

- Placez le papier de format Letter, A4, B5 JIS, ainsi que de nombreux autres formats de papier en **alimentation bord long** dans le bac.
- Placez le côté à imprimer **face vers le haut**.
- Placez le papier pré-perforé, les trous orientés vers le côté **droit** du bac.
- Placez le papier à en-tête (ou le **haut** de la page) vers **l'avant** du bac.

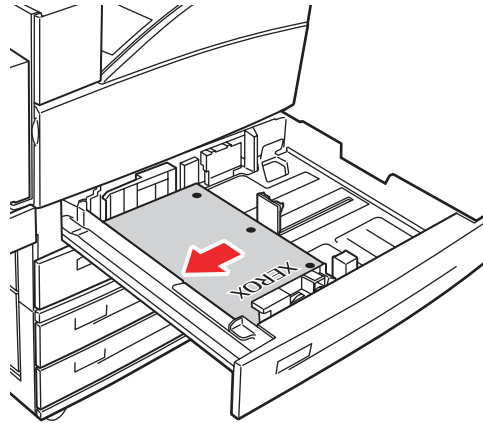

5500-130

Alimentation bord court

- Placez le papier Letter (retourné), Legal, Tabloid, A3, A5, A4 (retourné), B4, JIS, B5 JIS (retourné), US Folio, Statement, ainsi que de nombreux autres formats de papier en **alimentation bord court** dans le bac.
- Placez le côté à imprimer **face vers le haut**.
- Placez le papier pré-perforé, les trous orientés vers **l'avant** du bac.
- Placez l'en-tête (ou le **haut** de la page) vers le côté **gauche** du bac.

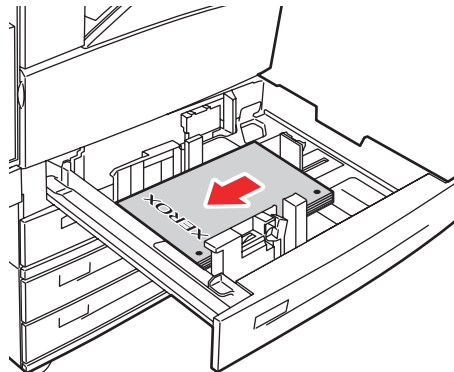

5500-254

5. Réglez les guides papier en fonction du format du papier, si nécessaire.

Ajustez les guides papier en fonction du format et de l'orientation du papier (alimentation bord long ou alimentation bord court). Les étiquettes à l'intérieur du bac papier fournissent des informations supplémentaires sur le chargement du papier en fonction de son format et de sa direction d'alimentation.

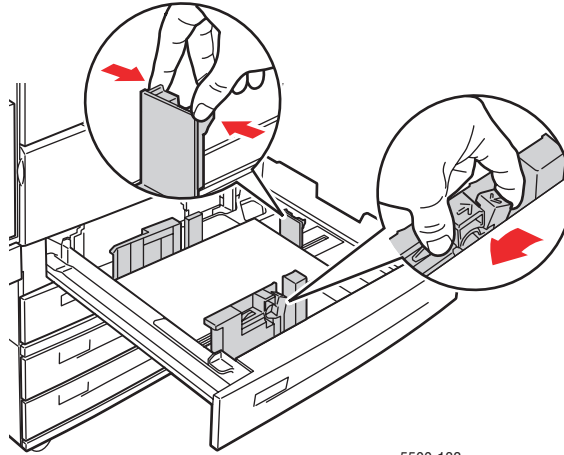

5500-132

6. Insérez le bac à fond dans l'imprimante.

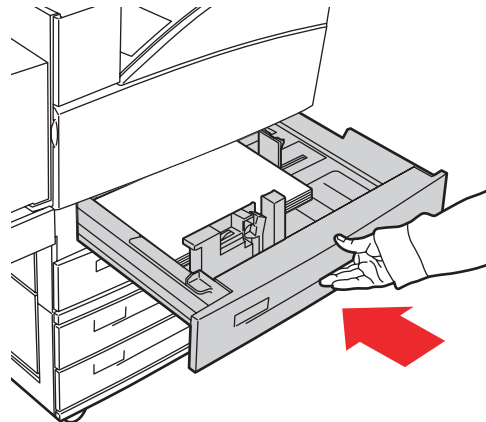

5500-032

7. Si un message sur le panneau avant de l'imprimante vous y invite, appuyez sur le bouton **OK** pour accepter le format et le type de papier affichés. Si vous avez changé le type ou le format de papier, exécutez les étapes suivantes :
 - a. Sélectionnez **Modifier** et appuyez sur le bouton **OK**.
 - b. Sélectionnez le format de papier et appuyez sur le bouton **OK** pour enregistrer votre sélection.
8. Dans le pilote d'imprimante, sélectionnez le type de papier ou le bac utilisé comme source de papier.

Remarque

Pour plus d'informations sur l'impression sur format personnalisé, consultez [Référence/Impression/Format personnalisés](#) sur le *CD-ROM Documentation utilisateur*.

Chargement de papier dans le bac 6 pour l'impression recto

Utilisez le bac 6 comme chargeur de grande capacité pour les formats de papier Letter, A4, Executive et B5 JIS. Dans le bac 6, le papier peut uniquement être chargé en alimentation bord long.

1. Sortez le bac.

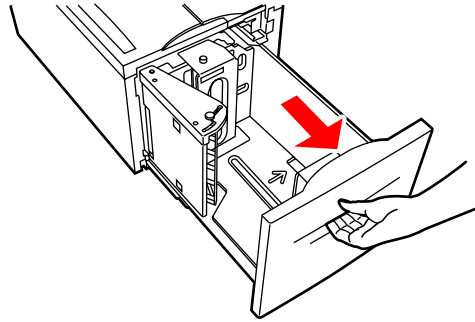

5500-112

2. Si vous chargez du papier d'une largeur ou d'une longueur différente, réglez les guides de largeur et de longueur.

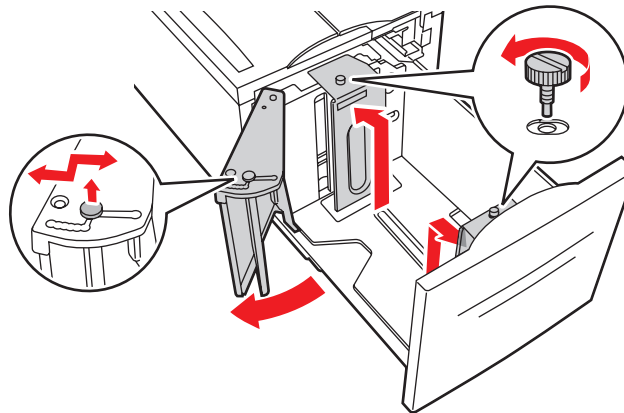

5500-241

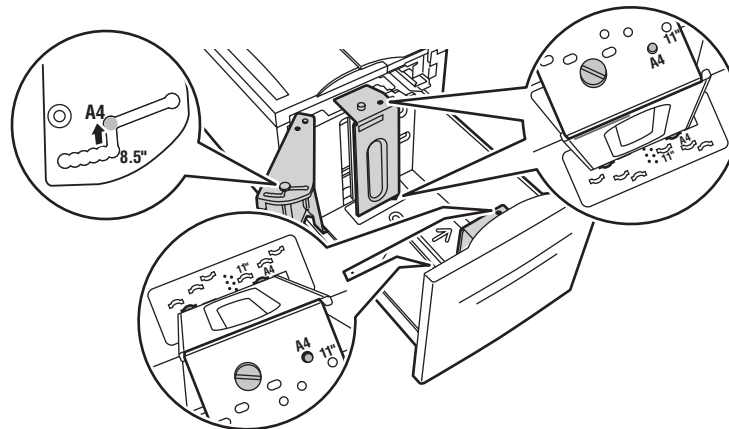

5500-240

3. Ventilez le papier pour éliminer toute adhérence entre les feuilles.

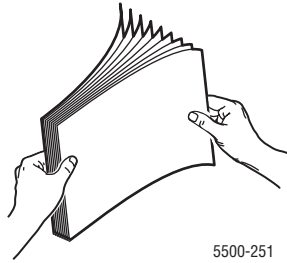

- Placez le papier Letter, A4, Executive et B5 JIS en **alimentation bord long** dans le bac.
- Placez le côté à imprimer **face dessous**.
- Placez le papier pré-perforé, les trous orientés vers le côté **gauche** du bac.
- Placez le papier à en-tête (ou le **haut** de la page) vers **l'avant** du bac.

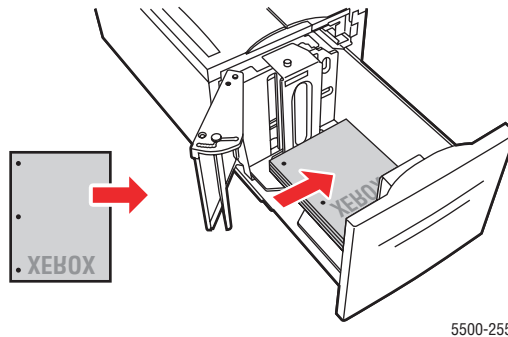

3. Insérez le bac à fond dans l'imprimante.

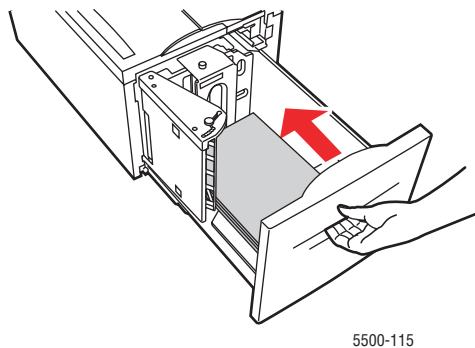

4. Si un message sur le panneau avant de l'imprimante vous y invite, appuyez sur le bouton **OK** pour accepter le format et le type de papier affichés. Si vous avez changé le type ou le format de papier, exécutez les étapes suivantes :
 - a. Sélectionnez **Modifier** et appuyez sur le bouton **OK**.
 - b. Sélectionnez le format de papier et appuyez sur le bouton **OK** pour enregistrer votre sélection.
5. Dans le pilote de l'imprimante, sélectionnez le type de papier ou le **bac 6** comme source de papier.

Chargement de papier dans le bac 1 (multisupport) pour l'impression recto-verso

Tous les formats de papier standards - à l'exception des formats carte postale, B6 JIS et enveloppes - et la plupart des formats papier personnalisés peuvent être utilisés dans le bac 1 (multisupport) pour l'impression recto-verso.

Attention

Si vous changez le type ou le format de papier dans un bac, vous **devez** changer le type et le format de papier sur le panneau avant afin qu'il corresponde au papier chargé. **Dans le cas contraire, des problèmes de qualité d'impression peuvent se produire et le fuser peut être endommagé.**



5500-123

Attention

Si vous changez le type ou le format de papier dans un bac, vous **devez** changer le type et le format de papier sur le panneau avant afin qu'il corresponde au papier chargé. **Dans le cas contraire, des problèmes de qualité d'impression peuvent se produire et le fuser peut être endommagé.**

Attention

1. Bac inférieur 1 (multisupport).

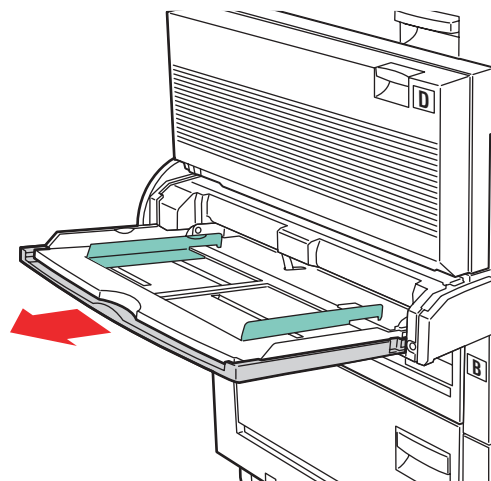

5500-262

2. Réglez les guides papier en fonction du format du papier.

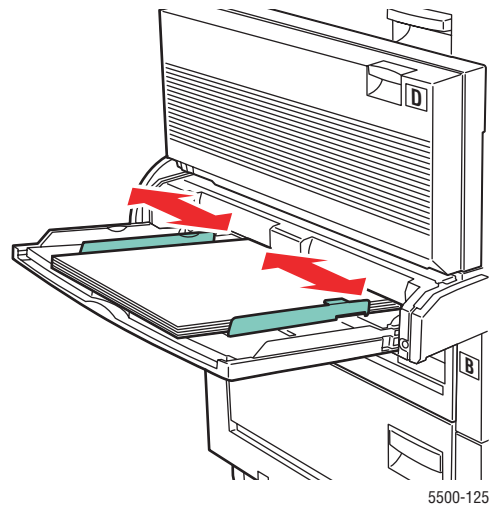

3. Ventilez le papier pour éliminer toute adhérence entre les feuilles.

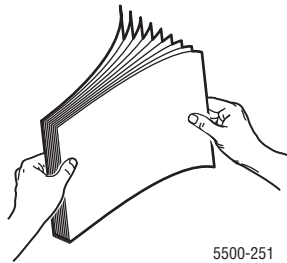

4. Insérez le papier dans le bac en **alimentation bord long** ou en **alimentation bord court**. Réglez les guides papier en fonction du format du papier, si nécessaire.

Alimentation bord long

- Recommandé pour les formats de papier Letter, A4 et B5 JIS.
- Ne chargez pas de papier au-dessus de la ligne de remplissage.

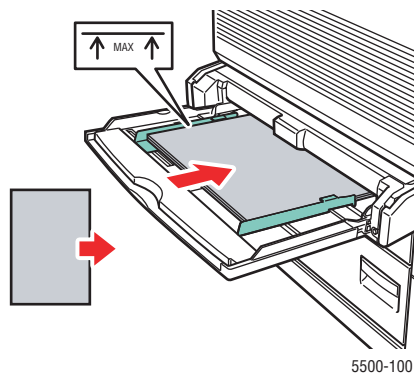

- Placez le côté à imprimer en premier (page 1) **face vers le haut**.
- Placez le papier pré-perforé, les trous entrant dans l'imprimante **en premier**.

- Placez le papier à en-tête (ou le **haut** de la page) vers **l'avant** de l'imprimante.

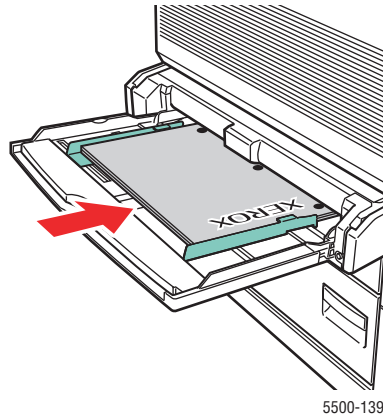

Alimentation bord court

- Pour les formats de papier Letter (retourné), Legal, Statement, Tabloid, A3, A4 (retourné), A5, US Folio, B4 JIS et B5 JIS (retourné).
- Placez le côté à imprimer en premier (page 1) **face vers le haut**.
- Placez le papier pré-perforé, les trous orientés vers **l'avant** de l'imprimante.
- Placez l'en-tête (ou le haut de la page) de sorte qu'il entre en dernier dans l'imprimante.

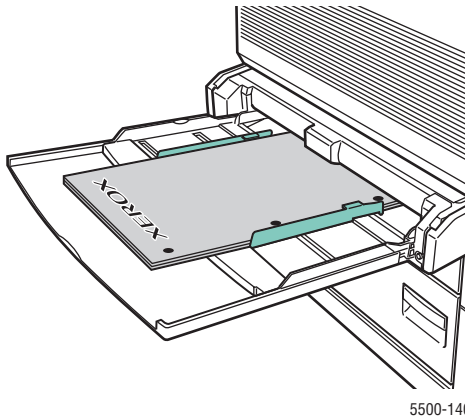

5. Si un message sur le panneau avant de l'imprimante vous y invite, appuyez sur le bouton **OK** pour accepter le format et le type de papier affichés. Si vous avez changé le type ou le format de papier, exécutez les étapes suivantes :
 - a. Sélectionnez **Modifier** et appuyez sur le bouton **OK**.
 - b. Sélectionnez le format de papier et appuyez sur le bouton **OK** pour enregistrer votre sélection.
6. Dans le pilote de l'imprimante, sélectionnez le type de papier ou le **bac 1 (MPT)** comme source de papier.

Chargement de papier dans les bacs 2 à 5 pour l'impression recto-verso

Utilisez les bacs 2 à 5 pour l'impression recto-verso de tous les formats papier standard, à l'exception des formats carte postale, B6 JIS, enveloppes et des formats de papier personnalisés inférieurs à 140 mm (5,5 pouces) de largeur ou 182 mm (7,16 pouces) de hauteur.

Attention

Si vous changez le type de papier dans un bac, vous **devez** changer le type de papier sur le panneau avant afin qu'il corresponde au papier chargé. **Dans le cas contraire, des problèmes de qualité d'impression peuvent se produire et le fuser peut être endommagé.**



5500-123

Attention

1. Sortez le bac.

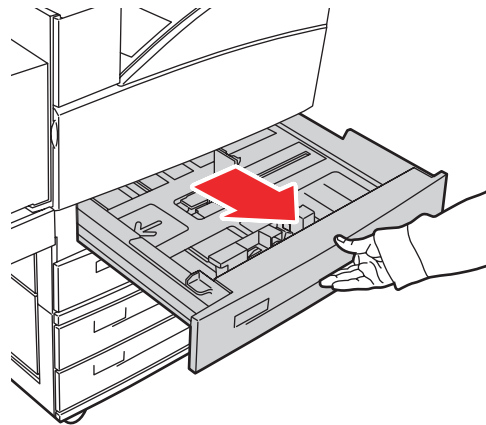

5500-156

2. Si vous chargez du papier d'une largeur ou d'une longueur différente, réglez les guides de largeur et de longueur.

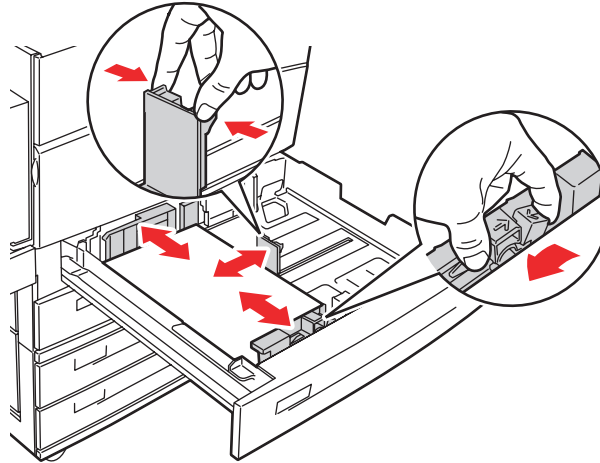

5500-136

3. Ventilez le papier pour éliminer toute adhérence entre les feuilles.

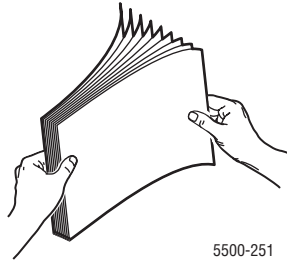

5500-251

4. Insérez le papier dans le bac en **alimentation bord long** ou en **alimentation bord court**.

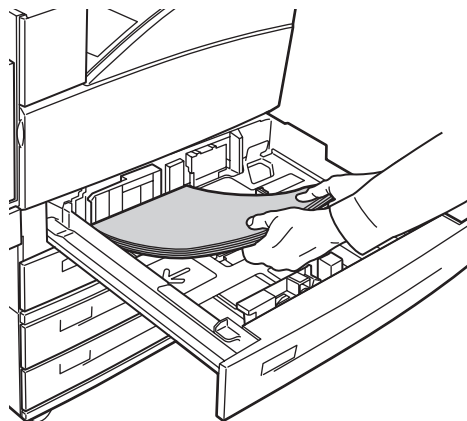

5500-129

Alimentation bord long

- Recommandé pour les formats Letter, Executive, A4, B5 JIS, ainsi que pour de nombreux formats papier personnalisés.
- Placez le côté à imprimer en premier (page 1) **face vers le bas**.
- Placez le papier pré-perforé, les trous orientés vers le côté **gauche** du bac.
- Placez le papier à en-tête (ou le **haut** de la page) vers **l'avant** du bac.

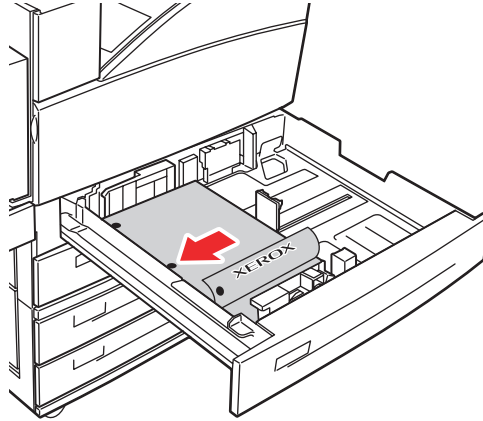

5500-134

Alimentation bord court

- Recommandé pour les formats de papier Letter (retourné), Legal, Tabloid, A3, A5, A4 (retourné), B4 JIS, B5 JIS (retourné), US Folio, Statement et pour certains formats de papier personnalisés.
- Placez le côté à imprimer en premier (page 1) **face vers le bas**.
- Placez le papier pré-perforé, les trous orientés vers **l'avant** du bac.
- Placez l'en-tête (ou le **haut** de la page) vers le côté **droit** du bac.

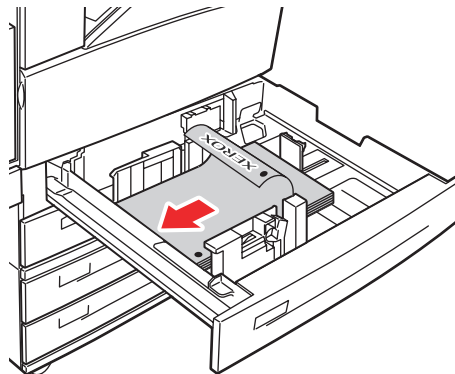

5500-135

5. Réglez les guides papier en fonction du format du papier, si nécessaire.

Ajustez les guides papier en fonction du format et de l'orientation du papier (alimentation bord long ou alimentation bord court). Les étiquettes à l'intérieur du bac papier fournissent des informations supplémentaires sur le chargement du papier en fonction de son format et de sa direction d'alimentation.

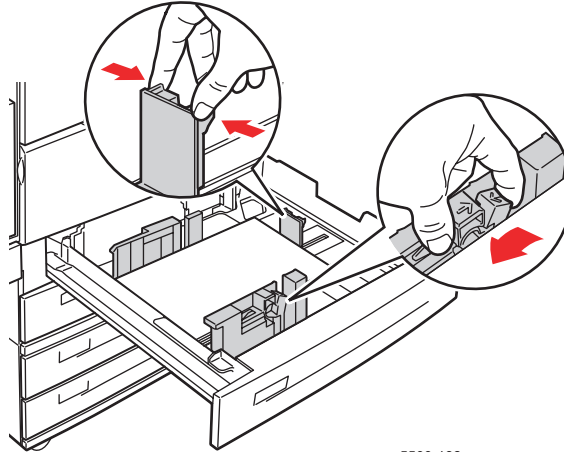

5500-132

6. Insérez le bac à fond dans l'imprimante.

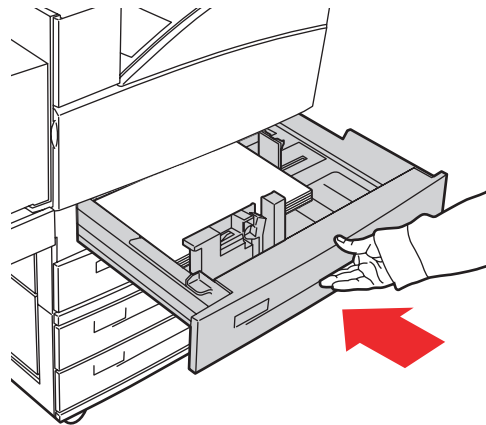

5500-032

7. Si un message sur le panneau avant de l'imprimante vous y invite, appuyez sur le bouton **OK** pour accepter le format et le type de papier affichés. Si vous avez changé le type ou le format de papier, exécutez les étapes suivantes :
 - a. Sélectionnez **Modifier** et appuyez sur le bouton **OK**.
 - b. Sélectionnez le format de papier et appuyez sur le bouton **OK** pour enregistrer votre sélection.
8. Dans le pilote d'imprimante, sélectionnez le type de papier ou le bac utilisé comme source de papier.

Pour plus d'informations sur l'impression sur format personnalisé, consultez [Référence/Impression/Format personnalisés](#) sur le *CD-ROM Documentation utilisateur*.

Chargement de papier dans le bac 6 pour l'impression recto-verso

Utilisez le bac 6 comme chargeur de grande capacité pour l'impression recto-verso avec les formats de papier Letter, A4, Executive et B5 JIS. Dans le bac 6, le papier peut uniquement être chargé en alimentation bord long.

1. Sortez le bac.

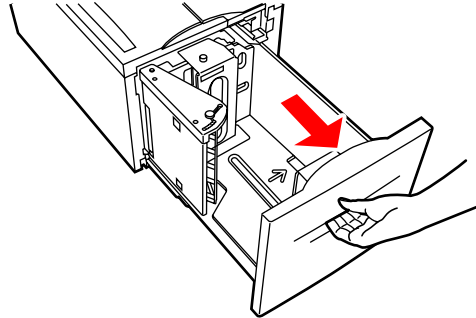

5500-112

2. Si vous chargez du papier d'une largeur ou d'une longueur différente, réglez les guides de largeur et de longueur.

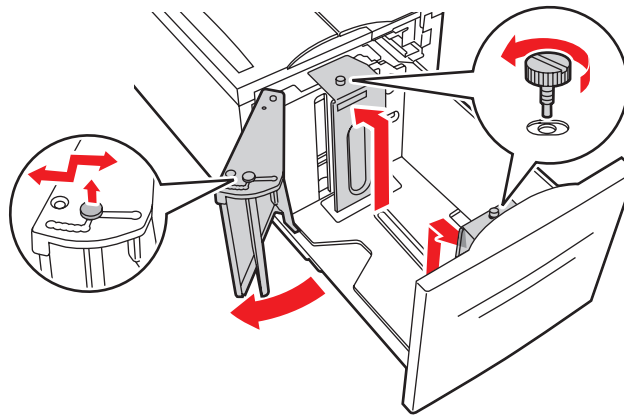

5500-241

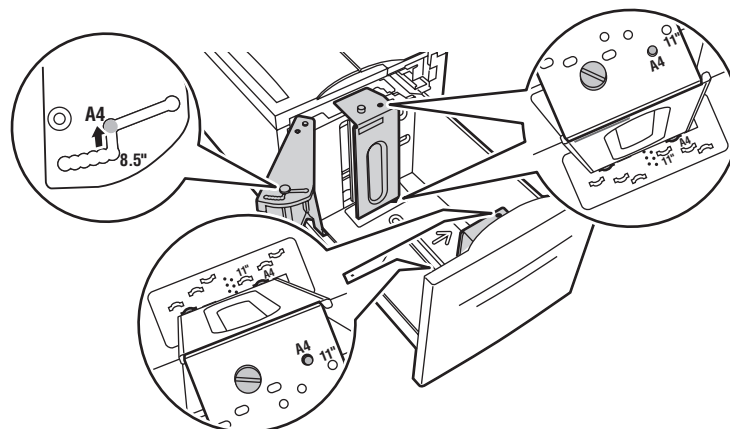

5500-240

3. Ventilez le papier pour éliminer toute adhérence entre les feuilles.

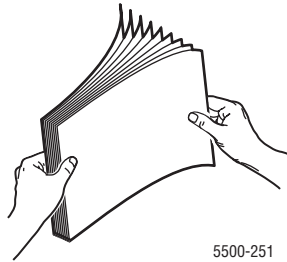

- Placez le papier Letter, A4 et B5 JIS en **alimentation bord long** dans le bac.
- Placez le côté à imprimer en premier (page 1) **face vers le haut**.
- Placez le papier pré-perforé, les trous orientés vers le côté **droit** du bac.
- Placez le papier à en-tête (ou le **haut** de la page) vers **l'avant** du bac.

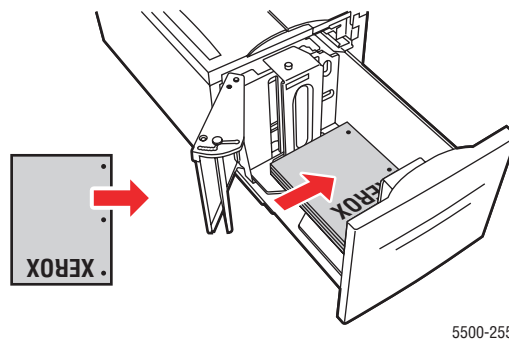

3. Insérez le bac à fond dans l'imprimante.

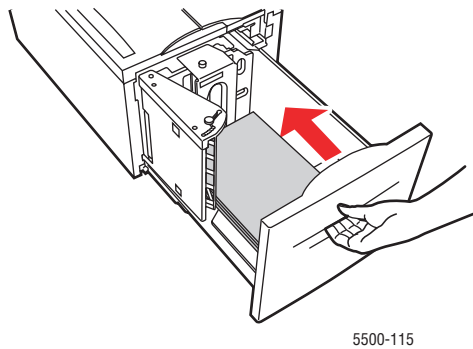

4. Si un message sur le panneau avant de l'imprimante vous y invite, appuyez sur le bouton **OK** pour accepter le format et le type de papier affichés. Si vous avez changé le type ou le format de papier, exécutez les étapes suivantes :
 - a. Sélectionnez **Modifier** et appuyez sur le bouton **OK**.
 - b. Sélectionnez le format de papier et appuyez sur le bouton **OK** pour enregistrer votre sélection.
5. Dans le pilote de l'imprimante, sélectionnez le type de papier ou le **bac 6** comme source de papier.

Utilisation de l'agrafeuse

Options d'agrafage

Plusieurs options d'agrafage sont disponibles dans le pilote de l'imprimante Phaser 5500 :

- **Aucun** : C'est l'option par défaut. Lorsque cette option est sélectionnée, les impressions ne sont pas agrafées.
- **Avant** : Insère une agrafe dans chaque jeu de copies. Consultez le tableau ci-dessous.
- **Arrière** : Insère une agrafe dans chaque jeu de copies. Consultez le tableau ci-dessous.
- **Double** : Insère deux agrafes dans chaque jeu de copies. Consultez le tableau ci-dessous.

Pour sélectionner une option d'agrafage dans un pilote pris en charge :

- **Pilote PostScript Windows 98, Windows Me, Windows 2000, Windows XP, Windows Server 2003, Windows NT** :

Dans l'onglet **Options de sortie**, sélectionnez une option dans la liste déroulante **Agrafage**, puis choisissez **Bac inférieur du récepteur** dans la liste déroulante **Destination du papier**.







- **Pilote Mac OS 9** :

Dans la boîte de dialogue **Imprimer**, sélectionnez **Options de finition** dans la liste déroulante, puis choisissez l'une des options d'agrafage affichées. La sortie est dirigée vers le **Bac inférieur du récepteur**.

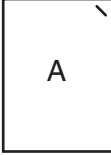
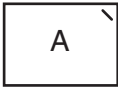
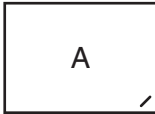
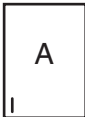
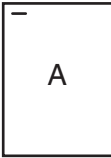
- **Pilote Mac OS X (version 10.1 et ultérieure)** :

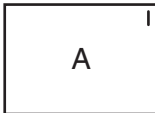
Dans la boîte de dialogue **Imprimer**, sélectionnez **Options de finition** dans la liste déroulante, puis choisissez l'une des options d'agrafage affichées. La sortie est dirigée vers le **Bac inférieur du récepteur**.

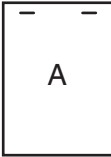
Reportez-vous au tableau suivant pour déterminer la position des agrafes :

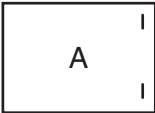
Agrafage	Orientation	Direction d'alimentation du papier	
		Alimentation bord long	Alimentation bord court
Avant	Portrait		
	Paysage		
Arrière	Portrait		
	Paysage		
Double *	Portrait		
	Paysage		

* Le papier doit être au format Letter, A4 (SEF ou LEF), B4 JIS, A3, Legal, US Folio, Tabloid, Executive, ou B5 JIS (LEF).

Ajout d'agrafes

1. Ouvrez le capot G.

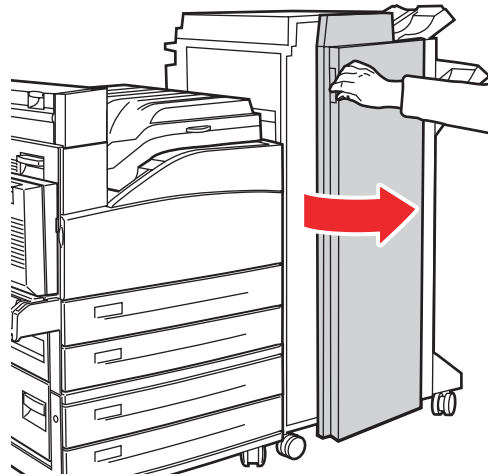

5500-186

Remarque

Référez-vous aux instructions situées à l'intérieur du capot G.

2. Faites glisser l'agrafeuse vers vous, puis vers la droite.

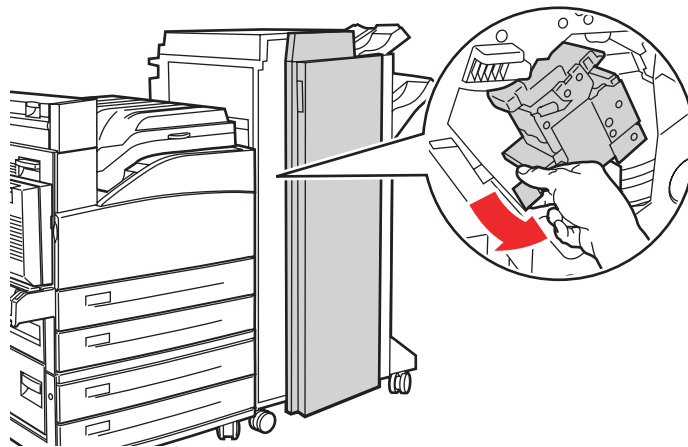

5500-243

3. Soulevez l'agrafeuse pour l'extraire du module de finition.

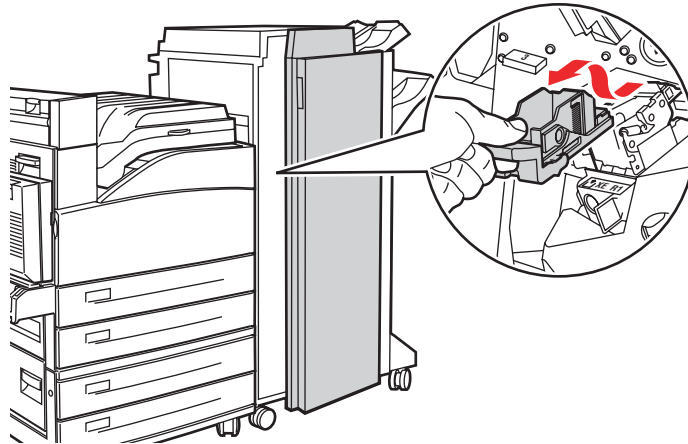

5500-244

4. Le cas échéant, retirez la cartouche d'agrafes vide.
5. Insérez une nouvelle cartouche d'agrafes.
6. Insérez l'agrafeuse dans le finisseur.

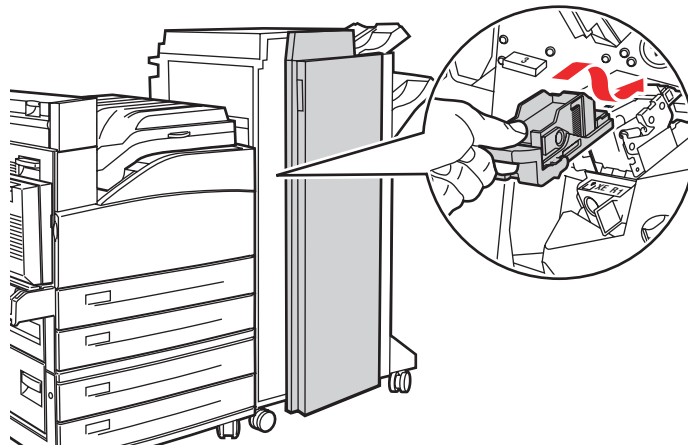

5500-245

7. Fermez le capot G.

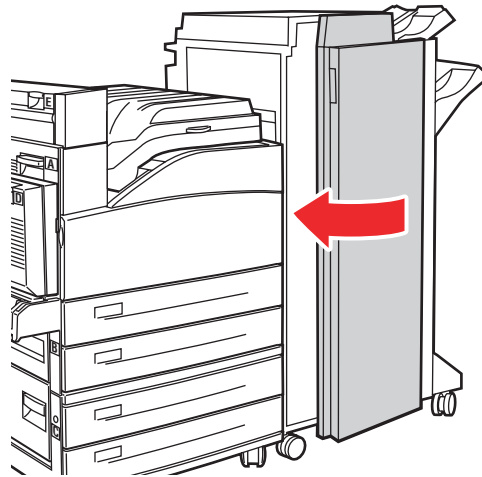

5500-018

Utilisation de la perforatrice

Selon la région, les finisseurs sont équipés soit d'une perforatrice à 3 trous, soit d'une perforatrice à 2 ou 4 trous. Pour vérifier quelle option est installée sur l'imprimante, imprimez une page de configuration depuis le panneau avant.

- Lorsque l'option de perforation est activée, les feuilles envoyées vers le bac supérieur ou le bac inférieur du récepteur sont perforées.
- Lorsque l'option de perforation est désactivée, le papier n'est pas perforé.
- Lorsque la perforatrice à 2 ou 4 trous est installée et activée et que l'option de perforation est définie sur 2, le papier est perforé de 2 trous.
- Lorsque la perforatrice à 2 ou 4 trous est installée et activée et que l'option de perforation est définie sur 4, le papier est perforé de 4 trous.
- Lorsque l'imprimante détecte que le compartiment à débris est plein, un avertissement est affiché sur le panneau avant et l'impression continue sans perforation.

L'option de perforation peut être sélectionnée depuis le panneau avant, dans le pilote d'imprimante, ou dans CentreWare IS.

Panneau avant

1. Sur le panneau avant de l'imprimante, sélectionnez **Installation de l'imprimante** et appuyez sur le bouton **OK**.
2. Sélectionnez **Configuration de la manipulation du papier** et appuyez sur le bouton **OK**.
3. Sélectionnez l'option **Perforation** et appuyez sur le bouton **OK** pour activer ou désactiver cette option.
4. Si une perforatrice à 2 ou 4 trous est installée, sélectionnez l'option de perforation à 2 ou 4 trous.

Pilote d'imprimante (Windows)

1. Dans le menu **Démarrer**, sélectionnez **Paramètres**, puis **Imprimantes**.
2. Cliquez avec le bouton droit sur l'imprimante **5500**, puis sélectionnez **Préférences d'impression**.
3. Sélectionnez l'onglet **Options de sortie**.
4. Sélectionnez **Perforatrice** dans le menu déroulant.
5. Sélectionnez l'option désirée.

CentreWare IS

1. Lancez votre navigateur Web.
2. Entrez l'adresse IP de l'imprimante dans le champ **Adresse** du navigateur (http://xxx.xxx.xxx.xxx).
3. Cliquez sur **Propriétés**.
4. Sélectionnez **Valeurs par défaut de l'imprimante** dans l'arborescence de navigation situé à gauche. Développez l'option **Général** pour afficher **Valeur par défaut d'imprimante**.
5. Sélectionnez **Activer** ou **Désactiver** dans le menu déroulant **Perforatrice**.
6. Sélectionnez le nombre désiré de trous dans le menu déroulant **Perforatrice**.
7. Cliquez sur le bouton **Enregistrer les modifications**.

Pour activer ou désactiver la perforatrice dans un pilote pris en charge :

- **Pilote PostScript Windows 98, Windows Me, Windows 2000, Windows XP, Windows Server 2003, Windows NT :**

Dans l'onglet **Options de sortie**, sélectionnez **Activé** ou **Désactivé** dans la liste déroulante **Perforatrice**, puis sélectionnez **Bac supérieur du récepteur** ou **Bac inférieur du récepteur** dans la liste déroulante **Destination du papier**.

- **Pilote Mac OS 9 :**

Dans la boîte de dialogue **Imprimer**, sélectionnez **Options de finition** dans la liste déroulante, puis choisissez le nombre de perforations dans **Trous à perforer**.

- **Pilote Mac OS X (version 10.1 et ultérieure) :**

Dans la boîte de dialogue **Imprimer**, sélectionnez **Options de finition** dans la liste déroulante, puis choisissez le nombre de perforations dans **Perforatrice**.

Vidage du Compartiment à débris

1. Ouvrez le capot G.
2. Retirez le compartiment à débris et videz son contenu.

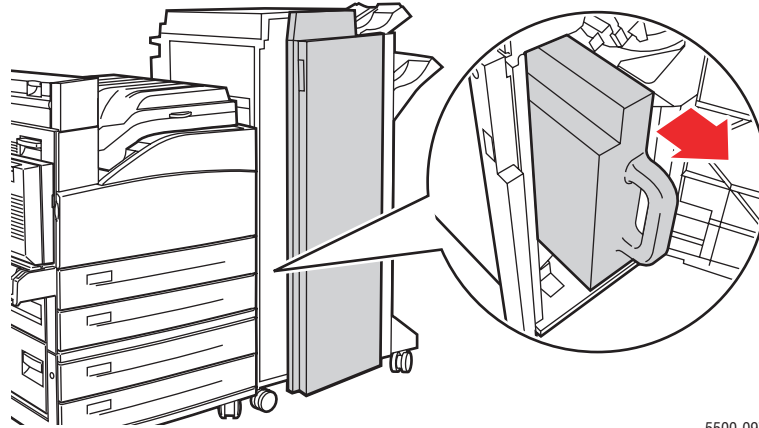

5500-097

3. Remettez le compartiment à débris en place dans le finisseur.

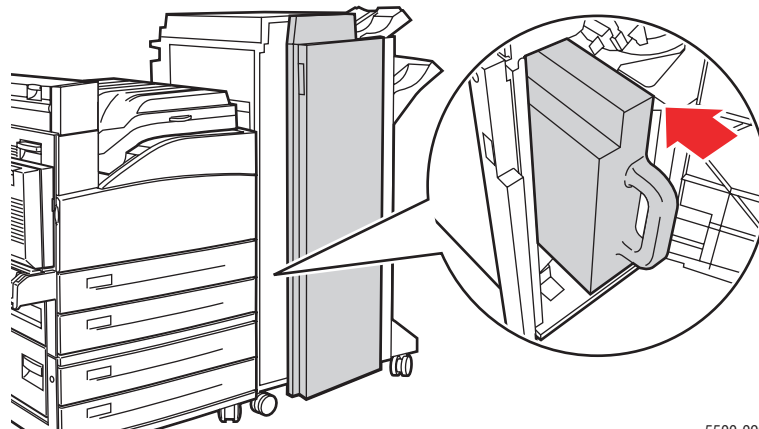

5500-099

4. Fermez le capot G.

Facteurs ayant une incidence sur les performances de l'imprimante

Plusieurs facteurs ont une incidence sur un travail d'impression. Ces facteurs incluent notamment la vitesse d'impression (exprimée en nombre de pages par minute), le support utilisé, le temps de téléchargement et le temps de traitement par l'imprimante.

Le temps de téléchargement depuis l'ordinateur et le temps de traitement par l'imprimante varient en fonction de plusieurs facteurs :

- Capacité de mémoire de l'imprimante
- Type de connexion (réseau, parallèle ou USB)
- Système d'exploitation réseau
- Configuration de l'imprimante
- Taille de fichier et type de graphiques
- Vitesse de l'ordinateur

Remarque

Une augmentation de la capacité de mémoire de l'imprimante (RAM) peut améliorer plusieurs fonctions de l'imprimante, mais n'augmente pas le nombre de pages produites par minute (ppm) par l'imprimante.

Plusieurs facteurs ont une incidence sur un travail d'impression. Ces facteurs incluent notamment la vitesse d'impression (exprimée en nombre de pages par minute), le support utilisé, le temps de téléchargement et le temps de traitement par l'imprimante.

Le temps de téléchargement depuis l'ordinateur et le temps de traitement par l'imprimante varient en fonction de plusieurs facteurs :

- Capacité de mémoire de l'imprimante
- Type de connexion (réseau, parallèle ou USB)
- Système d'exploitation réseau
- Configuration de l'imprimante
- Taille de fichier et type de graphiques
- Vitesse de l'ordinateur

Remarque

Une augmentation de la capacité de mémoire de l'imprimante (RAM) peut améliorer plusieurs fonctions de l'imprimante, mais n'augmente pas le nombre de pages produites par minute (ppm) par l'imprimante.