

Transparencias

Este tema incluye:

- “Directrices” en la página 2-31
- “Impresión de transparencias desde las bandejas 1 a 4” en la página 2-31

Puede imprimir con transparencias claras de Xerox desde cualquiera de las bandejas. Deben imprimirse por una cara solamente. Para pedir transparencias claras de Xerox, póngase en contacto con el distribuidor local.

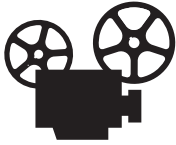

Existen vídeos disponibles con instrucciones para la carga de las transparencias. Estos vídeos se encuentran en el *CD-ROM de la documentación del usuario* y en el sitio web de Xerox en www.xerox.com/office/4500support.

Directrices

- Retire todo el papel antes de cargar transparencias en la bandeja.
- No cargue transparencias por encima de la línea de llenado, ya que podría causar un atasco en la impresora.
- Manipule las transparencias por los bordes con ambas manos, para evitar huellas y dobleces que puedan producir una mala calidad de impresión.
- No utilice transparencias con rayas en el lateral.
- Cambie el tipo de papel para todas las bandejas en el panel frontal.
- Utilice transparencias claras de Xerox; la calidad de impresión puede variar con otras transparencias.

Para obtener más información sobre tipos, pesos y tamaños de papel, consulte [Referencia/Impresión/Papeles admitidos](#) en el *CD-ROM de la documentación del usuario*.

Impresión de transparencias desde las bandejas 1 a 4

1. Extraiga totalmente la bandeja de la impresora.

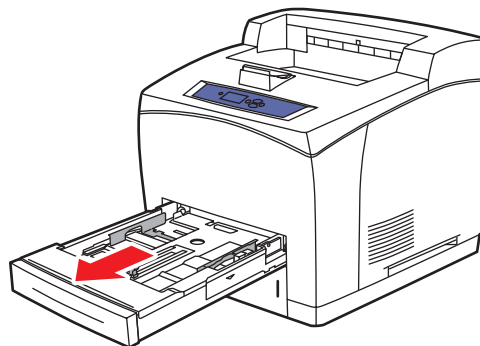

4500-001

2. Introduzca las transparencias en la bandeja.

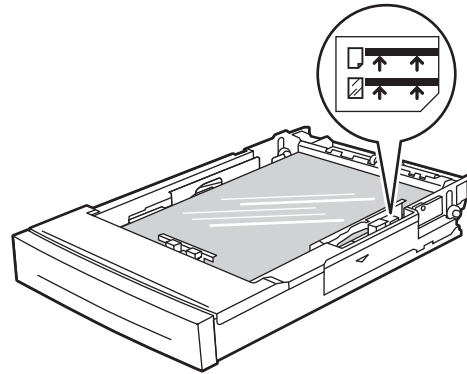

4500-081

Nota

No cargue transparencias por encima de la línea de llenado para transparencias, ya que podría causar un atasco en la impresora.

3. Ajuste las guías de ancho y largo de papel hasta que coincidan con el tamaño de las transparencias.

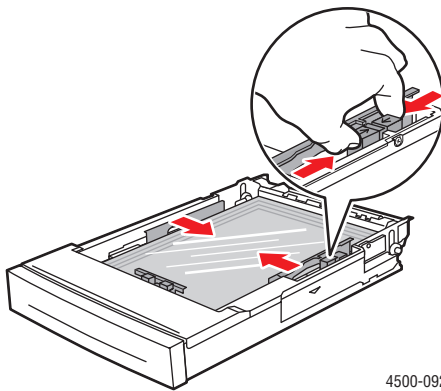

4500-092

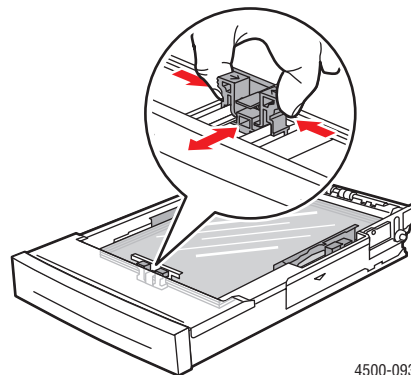

4500-093

4. Introduzca la bandeja en la ranura de la impresora y presiónela hasta llegar al fondo.

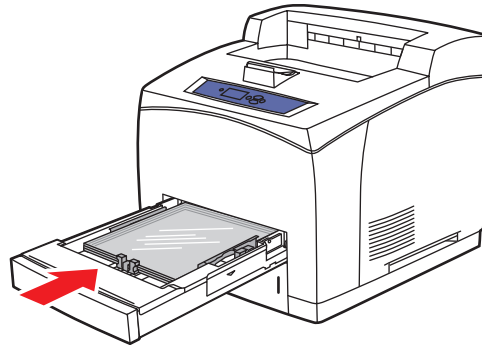

4500-098

5. En el panel frontal de la impresora, pulse el botón **OK** para aceptar el tamaño y tipo de papel seleccionado en el panel.

Siga estas instrucciones si el tamaño y tipo de papel cargado difiere del seleccionado en el panel frontal:

- a. Seleccione **Cambiar el tamaño del papel**, y pulse el botón **OK**.
 - b. Seleccione **Carta (8,5 x 11 pulg.) detectada automáticamente** y pulse el botón **OK**.
 - c. Pulse el botón **Retroceder**.
 - d. Seleccione **Cambiar el tipo del papel**, y pulse el botón **OK**.
 - e. Seleccione **Transparencia** y, a continuación, pulse el botón **OK** para guardar su selección.
6. En el controlador de impresora, seleccione el tipo o la bandeja de papel correspondiente.
Para obtener más información, consulte la sección [Referencia/Impresión/Impresión básica](#) en el *CD-ROM de la documentación del usuario*.