

Atascos de papel

Este tema incluye:

- “Atasco en la salida y atasco en la parte trasera” en la página 4-3
- “Atasco en la salida y atasco en la parte trasera (con Unidad de impresión a dos caras)” en la página 4-5
- “Atasco en la salida: abra la puerta superior para despejar” en la página 4-7
- “Atasco en la bandeja” en la página 4-10
- “Atasco en la puerta superior” en la página 4-14
- “Atasco en la Unidad de impresión a dos caras” en la página 4-18
- “Atasco en la apiladora” en la página 4-19
- “Atasco por tamaño de papel” en la página 4-20

Atasco en la salida y atasco en la parte trasera

1. Abra la puerta posterior.



Precaución

Tenga cuidado, algunos componentes de la puerta posterior pueden estar calientes.

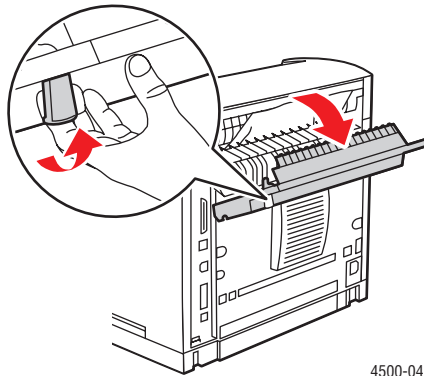

4500-041

2. Retire el papel atascado. Asegúrese de retirar todos los fragmentos de papel.

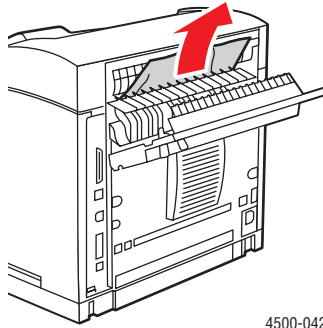

4500-042

3. Si no encuentra papel atascado en el paso 2, abra la puerta situada sobre la salida y extraiga por completo el papel atascado de la impresora.

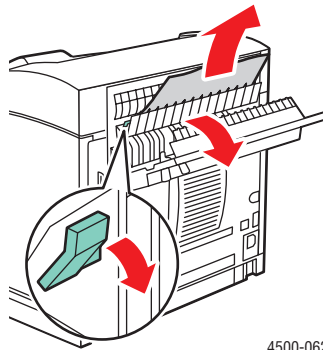

4500-062

4. Cierre la puerta posterior.

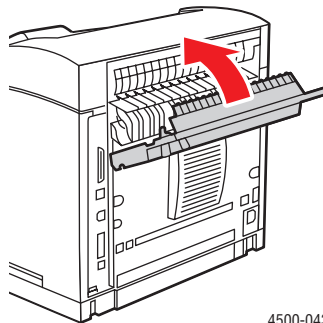

4500-043

Para obtener información adicional, visite www.phaserSMART.com.

PhaserSMART es una potente herramienta de diagnóstico basada en Internet que suministra automáticamente las soluciones de asistencia más recientes con sólo unos clics de ratón. (Sólo en inglés).

Atasco en la salida y atasco en la parte trasera (con Unidad de impresión a dos caras)

1. Abra la puerta de la unidad de impresión a 2 caras.

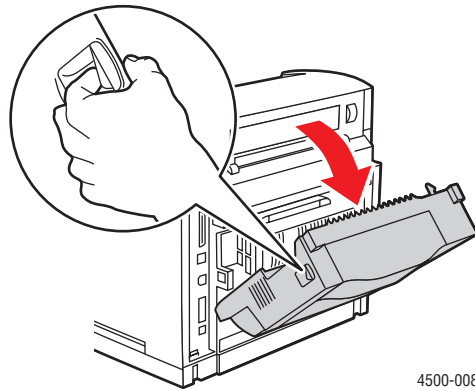

2. Abra la puerta posterior.



Precaución

Tenga cuidado, algunos componentes de la puerta posterior pueden estar calientes.

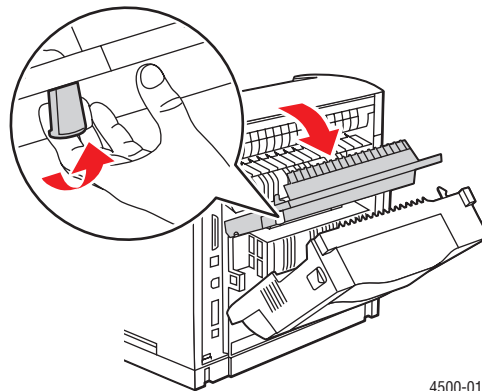

3. Retire el papel atascado. Asegúrese de retirar todos los fragmentos de papel.

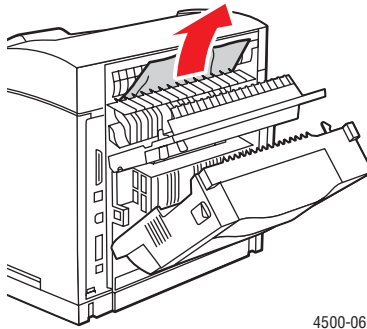

4. Si no encuentra papel atascado en el paso 3, abra la puerta situada sobre la salida y extraiga por completo el papel atascado de la impresora.

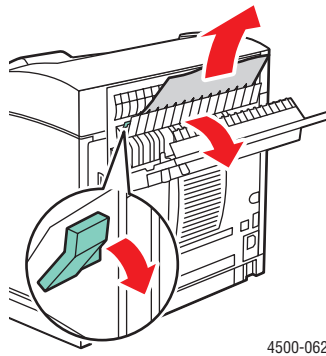

5. Cierre la puerta posterior.

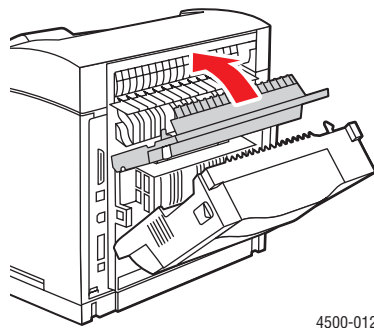

6. Cierre la puerta de la unidad de impresión a 2 caras.

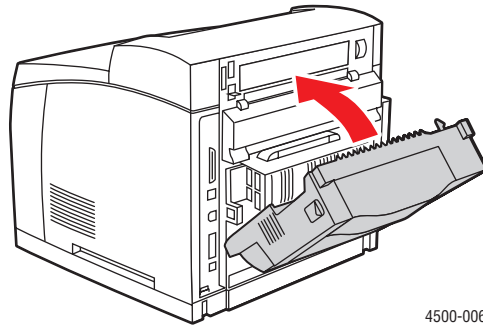

Para obtener información adicional, visite www.phaserSMART.com.

PhaserSMART es una potente herramienta de diagnóstico basada en Internet que suministra automáticamente las soluciones de asistencia más recientes con sólo unos clics de ratón. (Sólo en inglés).

Atasco en la salida: abra la puerta superior para despejar

1. Si dispone de una apiladora, retire el papel de la misma y levante su bandeja.

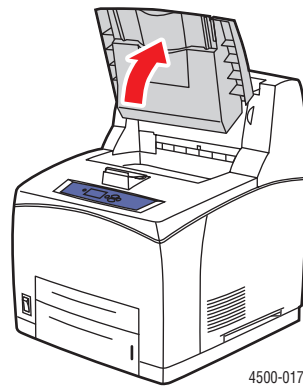
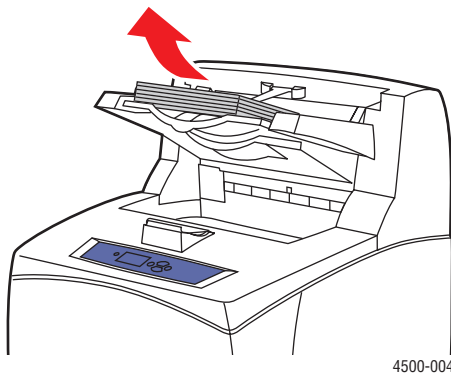

2. Retire el papel atascado de la salida. Asegúrese de retirar todos los fragmentos de papel.

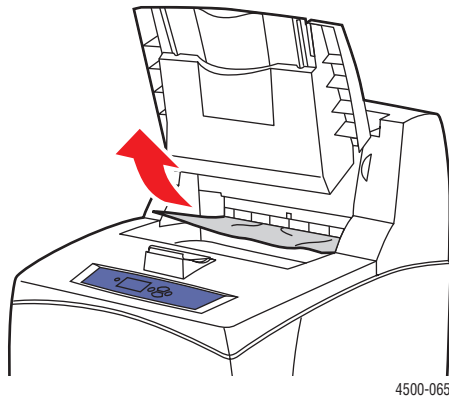

3. Abra la puerta superior.

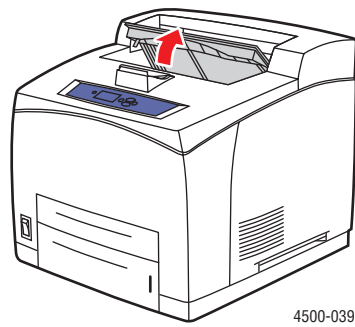

4. Cierre la puerta superior.

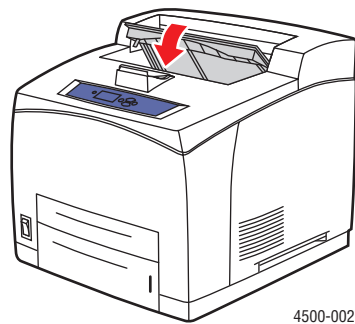

5. Si dispone de una apiladora, baje la bandeja de la misma.

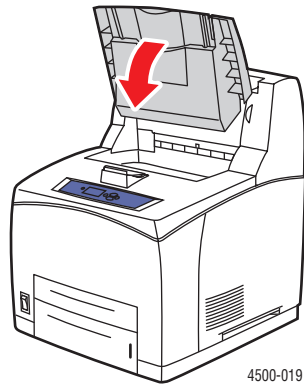

Para obtener información adicional, visite www.phaserSMART.com.

PhaserSMART es una potente herramienta de diagnóstico basada en Internet que suministra automáticamente las soluciones de asistencia más recientes con sólo unos clics de ratón. (Sólo en inglés).

Atasco en la bandeja

1. Extraiga las bandejas especificadas en el panel frontal totalmente fuera de la impresora.

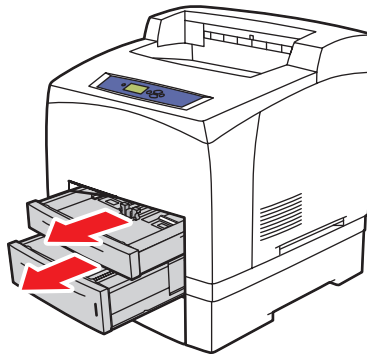

4500-099

Nota

Para todas las bandejas, excepto la bandeja 2, extraiga la bandeja especificada y todas las que estén por encima de ella. Por ejemplo, si el atasco está en la bandeja 3, extraiga las bandejas 1, 2, y 3. Si hay un atasco en la bandeja 2, extraiga la bandeja 2 únicamente. En este caso, no es necesario extraer todas las bandejas. Si hay un atasco en la bandeja 1, extraiga las bandejas 1 y 2.

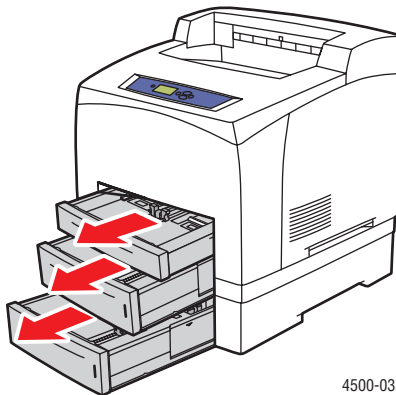

4500-033

2. Retire el papel atascado de la ranura de la bandeja de la impresora.

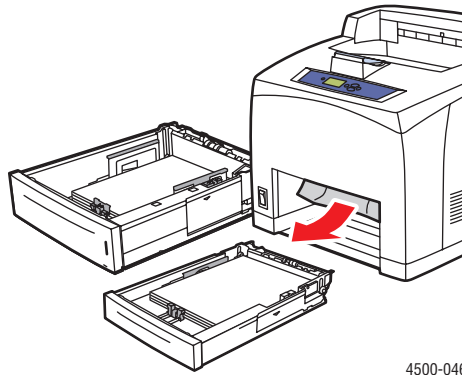

3. Retire el papel arrugado de la bandeja.

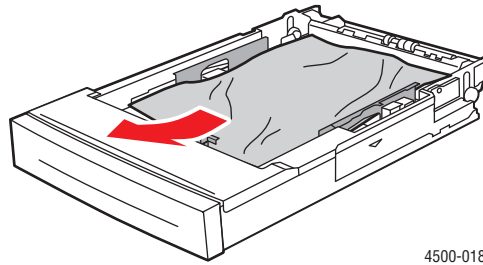

4. Si dispone de una apiladora, retire el papel de la misma y levántela.

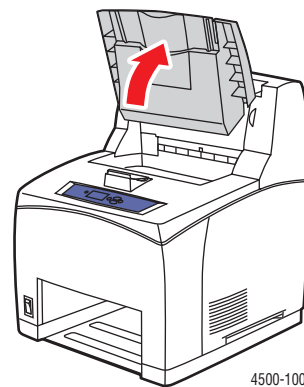
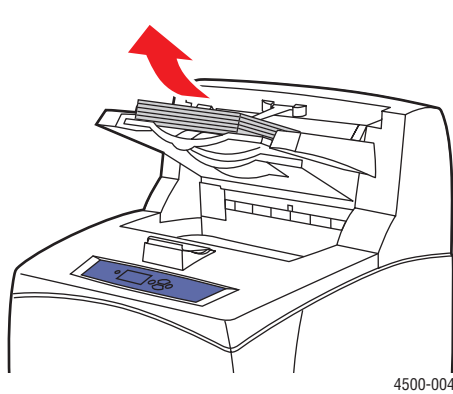

5. Abra la puerta superior.

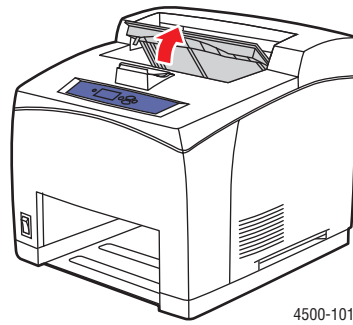

4500-101

6. Saque el cartucho de impresión.

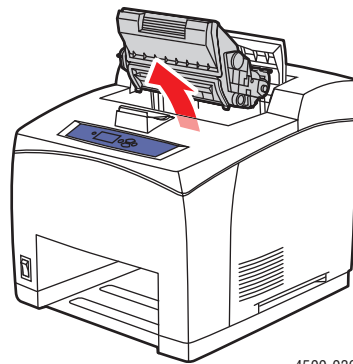

4500-036

7. Retire el papel atascado. Asegúrese de retirar todos los fragmentos de papel.

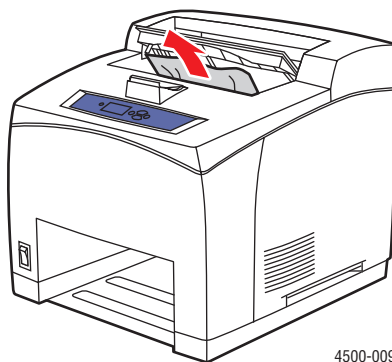

4500-009

8. Introduzca el cartucho de impresión.

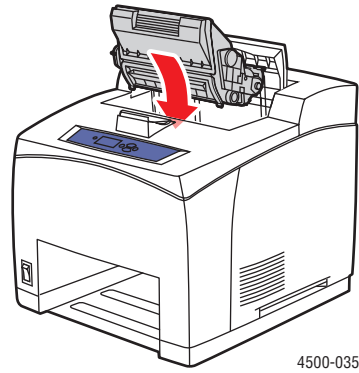

4500-035

9. Introduzca las bandejas en la ranura de la impresora hasta que queden totalmente dentro.

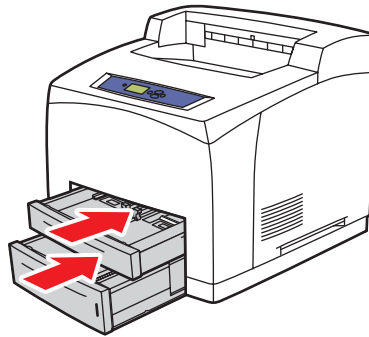

4500-034

10. Cierre la puerta superior.

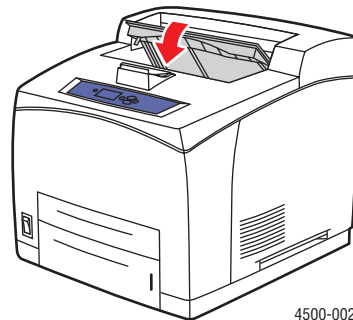

4500-002

11. Si dispone de una apiladora, bájela.

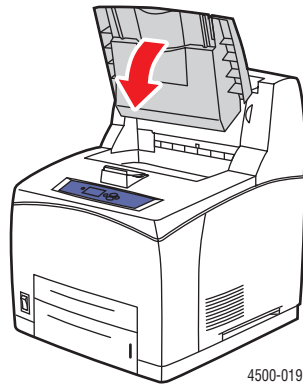

Para obtener información adicional, visite www.phaserSMART.com.

PhaserSMART es una potente herramienta de diagnóstico basada en Internet que suministra automáticamente las soluciones de asistencia más recientes con sólo unos clics de ratón. (Sólo en inglés).

Atasco en la puerta superior

1. Si dispone de una apiladora, retire el papel de la misma y levántela.

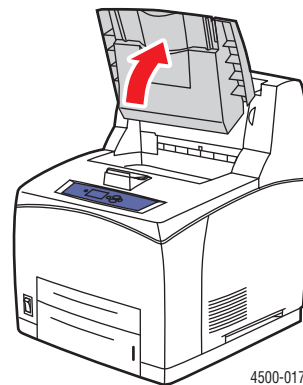
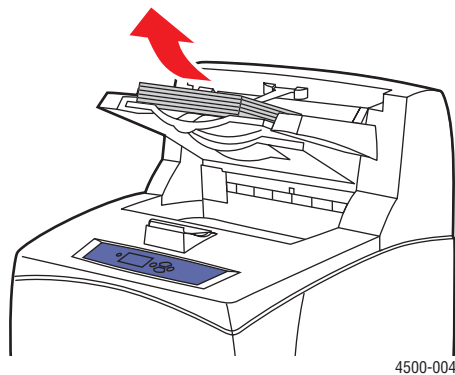

2. Abra la puerta superior.

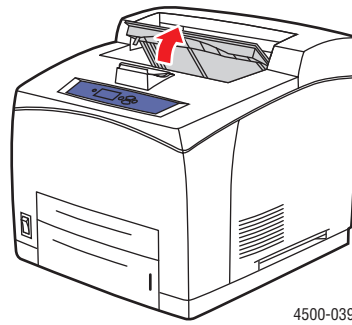

4500-039

3. Saque el cartucho de impresión.

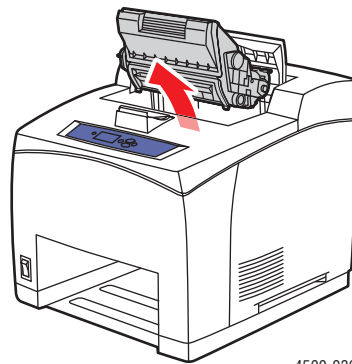

4500-036

4. Gire los rodillos verdes para sacar con cuidado el papel atascado de los rodillos, y tire suavemente del papel.

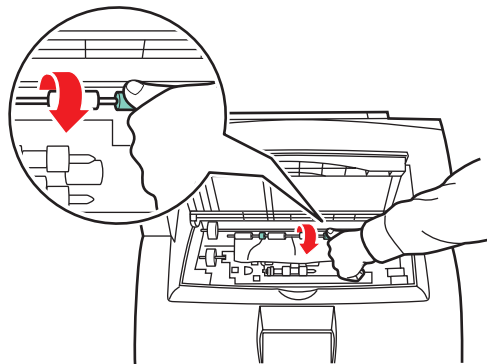

4500-037

5. Si no puede mover el papel atascado, extraiga las bandejas 1 y 2 completamente de la impresora.

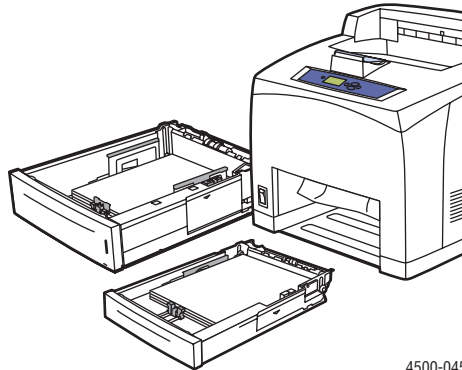

4500-045

6. Gire los rodillos verdes y retire el papel atascado. Asegúrese de retirar todos los fragmentos de papel.

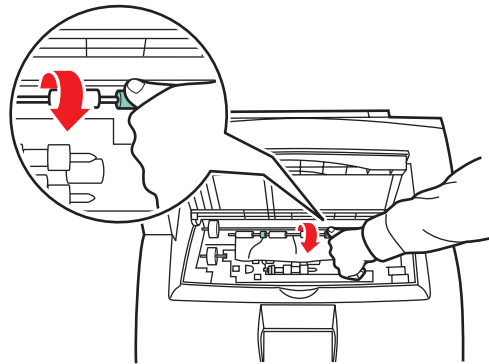

4500-037

7. Introduzca las bandejas en la ranura de la impresora hasta que queden totalmente dentro.

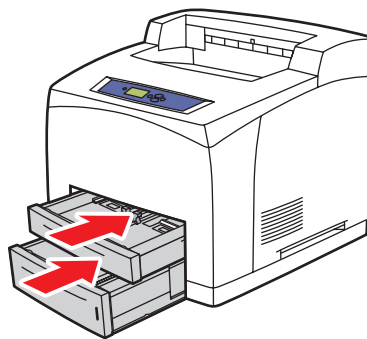

4500-034

8. Introduzca el cartucho de impresión.

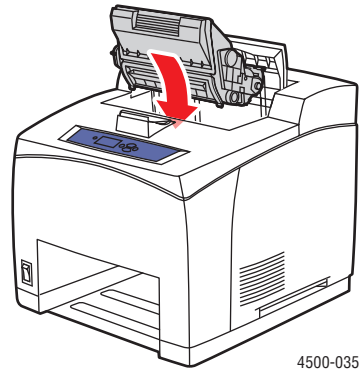

9. Cierre la puerta superior.

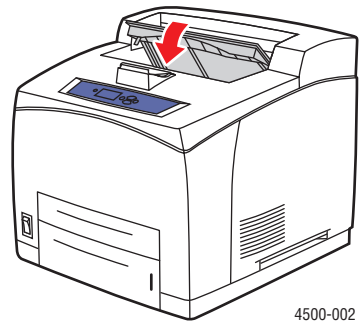

10. Si dispone de una apiladora, bájela.

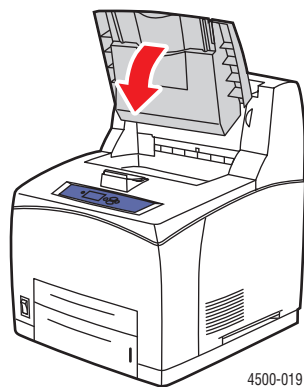

Para obtener información adicional, visite www.phaserSMART.com.

PhaserSMART es una potente herramienta de diagnóstico basada en Internet que suministra automáticamente las soluciones de asistencia más recientes con sólo unos clics de ratón. (Sólo en inglés).

Atasco en la Unidad de impresión a dos caras

1. Abra la puerta de la unidad de impresión a 2 caras.

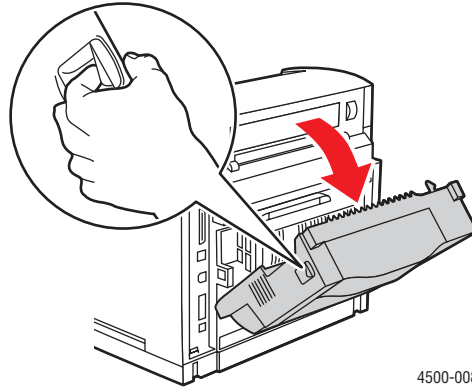

2. Retire el papel atascado. Asegúrese de retirar todos los fragmentos de papel.

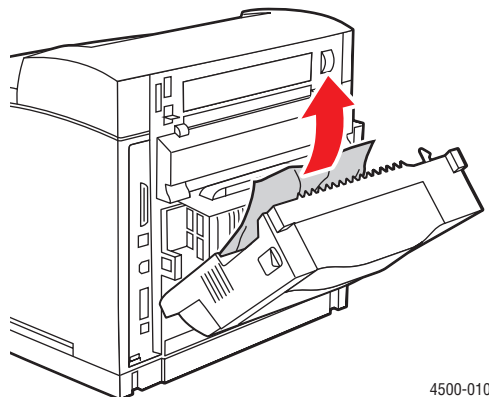

3. Cierre la puerta de la unidad de impresión a 2 caras.

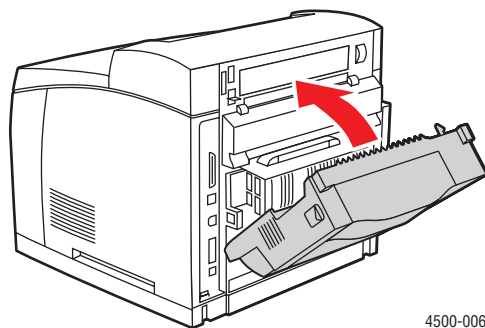

Para obtener información adicional, visite www.phaserSMART.com.

PhaserSMART es una potente herramienta de diagnóstico basada en Internet que suministra automáticamente las soluciones de asistencia más recientes con sólo unos clics de ratón. (Sólo en inglés).

Atasco en la apiladora

1. Abra la puerta posterior de la apiladora.

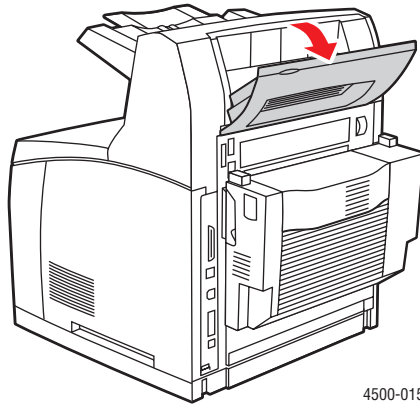

2. Retire el papel atascado. Asegúrese de retirar todos los fragmentos de papel.

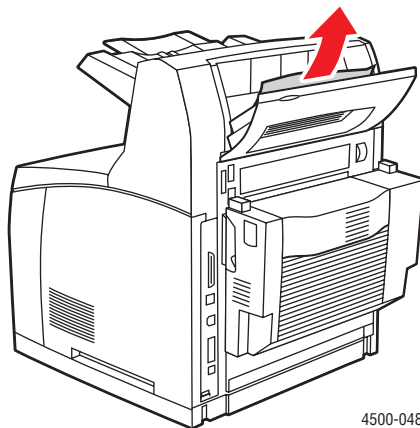

3. Cierre la puerta posterior de la apiladora.

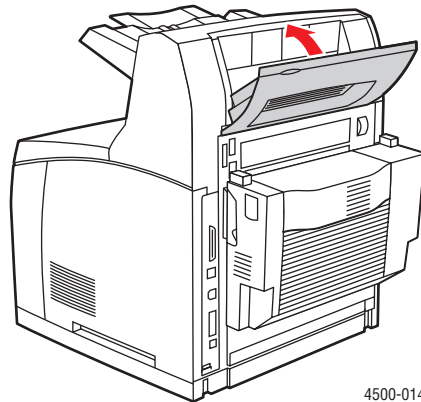

Para obtener información adicional, visite www.phaserSMART.com.

PhaserSMART es una potente herramienta de diagnóstico basada en Internet que suministra automáticamente las soluciones de asistencia más recientes con sólo unos clics de ratón. (Sólo en inglés).

Atasco por tamaño de papel

1. Extraiga totalmente la bandeja de la impresora.

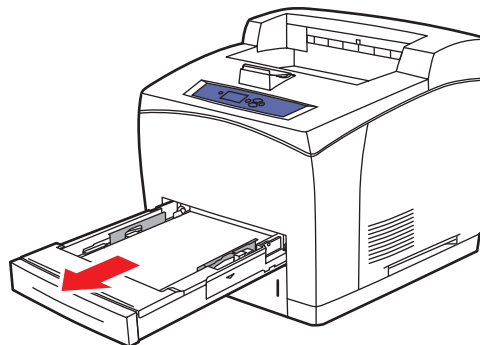

2. Compruebe que las guías del papel están firmemente apoyadas contra el papel.

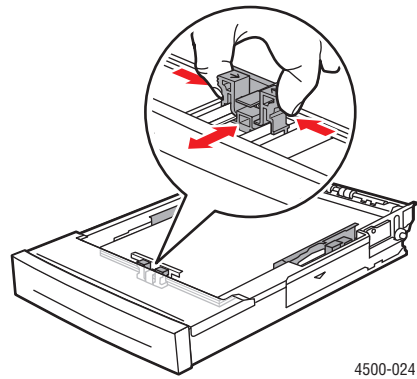
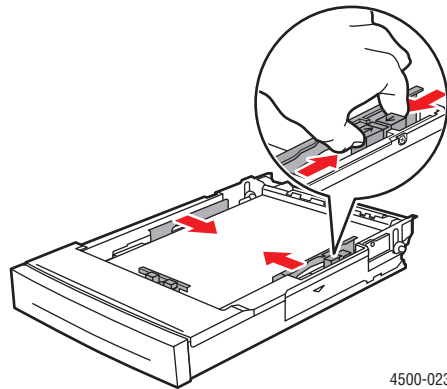

3. Introduzca la bandeja en la ranura de la impresora hasta que quede totalmente dentro.

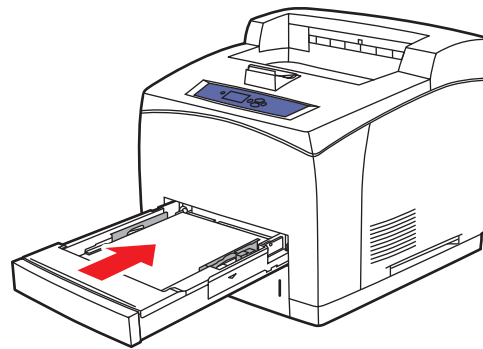

4. Cuando aparezca el mensaje **Confirmar papel de la bandeja #** (en el que # es el número de la bandeja especificada en el panel frontal), compruebe que el tamaño y tipo de papel coinciden con el de la bandeja.
 - Si el tamaño y tipo de papel del mensaje coinciden con el del papel en la bandeja, presione el botón **OK**.
 - Si el tamaño y tipo de papel del mensaje no coinciden con el del papel en la bandeja, seleccione el tamaño y tipo adecuado en el panel frontal.

5. Si tiene una unidad de impresión a dos caras, abra la puerta de la unidad.

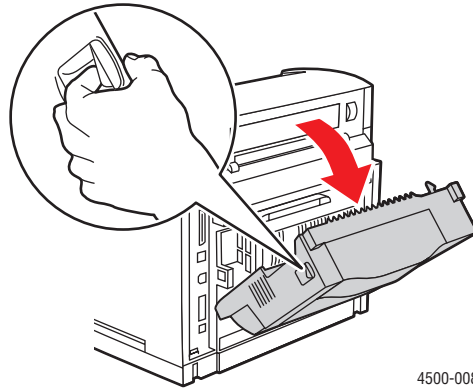

6. Abra la puerta posterior.



Precaución

Tenga cuidado, algunos componentes de la puerta posterior pueden estar calientes.

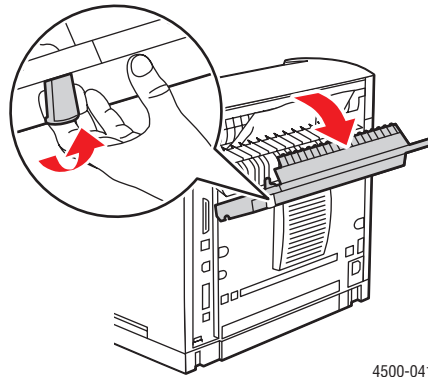

7. Retire el papel atascado. Asegúrese de retirar todos los fragmentos de papel.

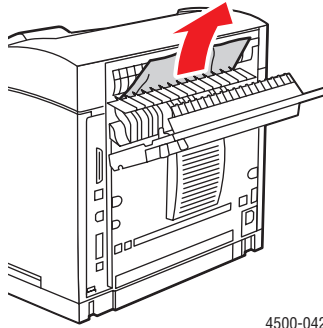

4500-042

8. Cierre la puerta posterior.

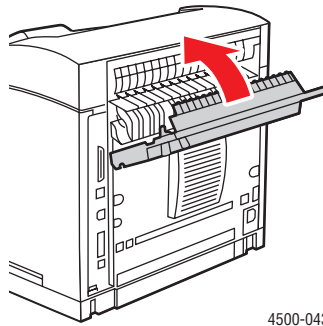

4500-043

9. Si tiene una unidad de impresión a dos caras, cierre la puerta de la unidad.

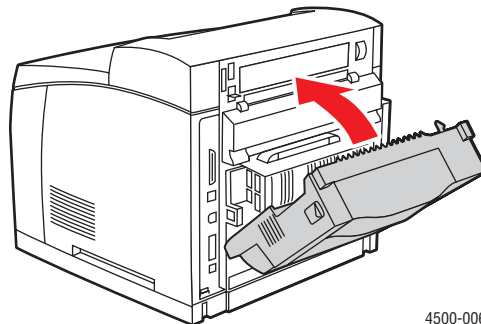

4500-006

Para obtener información adicional, visite www.phaserSMART.com.

PhaserSMART es una potente herramienta de diagnóstico basada en Internet que suministra automáticamente las soluciones de asistencia más recientes con sólo unos clics de ratón. (Sólo en inglés).