

## Aufkleber, Karteikarten und Grußkarten

Dieses Thema hat folgenden Inhalt:

- „Richtlinien“ auf Seite 2-35
- „Drucken von Karteikarten aus Fach 1“ auf Seite 2-36
- „Drucken von Aufklebern aus den Fächern 1 - 4“ auf Seite 2-38

Die Xerox Aufkleber können von jedem Fach aus gedruckt werden. Sie sollten nur auf einer Seite bedruckt werden. Karteikarten (3 x 5 Zoll) können nur aus Fach 1 bedruckt werden. Sie sollten nur auf einer Seite bedruckt werden. Aufkleber, Karteikarten, Grußkarten und andere Papier- oder Spezialmedien können Sie bei Ihrem örtlichen Händler bestellen.

### Richtlinien

- Verwenden Sie keine Aufkleber aus Vinyl.
- Verwenden Sie keine Aufkleber oder Karten auf unvollständigen Bögen, da dies die Druckerkomponenten beschädigen kann.
- Bewahren Sie nicht benutzte Aufkleber oder Karten liegend in der Originalverpackung auf. Nehmen Sie die Medien erst aus der Originalverpackung, wenn sie benötigt werden. Legen Sie die unbenutzten Medien wieder in die Originalverpackung, und verschließen Sie diese.
- Bewahren Sie Aufkleber oder Karten nicht in sehr trockener oder sehr feuchter Umgebung und auch nicht unter extremen Temperaturbedingungen auf. Andernfalls kann es zu Medienstaus oder Problemen mit der Druckqualität kommen.
- Tauschen Sie den Medienvorrat häufig aus. Lange Lagerungszeiten unter extremen Bedingungen können zu gewellten Aufklebern oder Karten führen und einen Stau im Drucker verursachen.
- Bedrucken Sie nur eine Seite des Aufkleberbogens.

## Drucken von Karteikarten aus Fach 1

1. Ziehen Sie das Fach vollständig aus dem Drucker heraus.

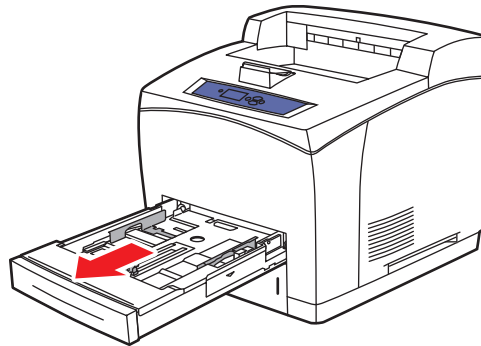

4500-001

2. Legen Sie die Karteikarten (3 x 5 Zoll) in das Fach mit der zu bedruckenden Seite **nach oben** ein. Der **obere** Kartenrand muss zur **Rückseite** des Fachs zeigen.

### Hinweis

Legen Sie Papier nur bis zur Füllhöhenmarkierung in das Fach ein.

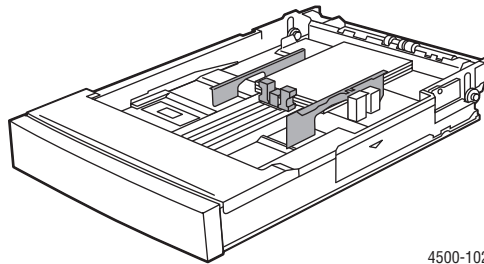

4500-102

3. Stellen Sie die Papierführungen so ein, dass sie an den Karteikarten anliegen.

4. Setzen Sie das Fach in die Druckerfachöffnung ein, und schieben Sie es vollständig in den Drucker.

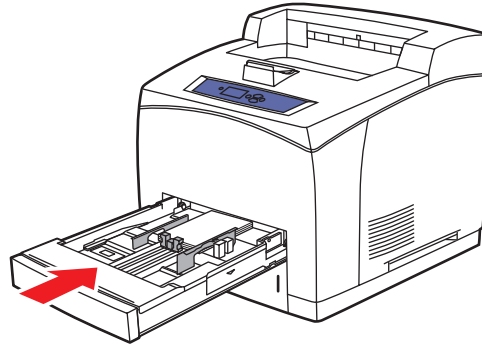

4500-105

5. Drücken Sie am vorderen Bedienfeld des Druckers die Taste **OK**, um das dort angezeigte Papierformat und die Papiersorte zu bestätigen.

Gehen Sie wie folgt vor, wenn sich das eingelegte Papierformat und der eingelegte Papiertyp von Format und Typ unterscheiden, die auf dem vorderen Bedienfeld angezeigt werden:

- a. Wählen Sie **Papierformat ändern**, und drücken Sie anschließend die Taste **OK**.
  - b. Wählen Sie **Karteikarte (3,0 x 5,0 Zoll)**, und drücken Sie anschließend die Taste **OK**.
  - c. Drücken Sie die Taste **Zurück**.
  - d. Wählen Sie **Papiersorte ändern**, und drücken Sie anschließend die Taste **OK**.
  - e. Wählen Sie **Karton**, und drücken Sie die Taste **OK**, um die Einstellung zu speichern.
6. Wählen Sie im Druckertreiber das entsprechende Fach oder die Papiersorte.

Weitere Informationen finden Sie unter [Referenz/Drucken/Grundlegende Informationen zum Drucken](#) auf der *Benutzerdokumentations-CD-ROM*.

## Drucken von Aufklebern aus den Fächern 1 - 4

1. Ziehen Sie das Fach vollständig aus dem Drucker heraus.

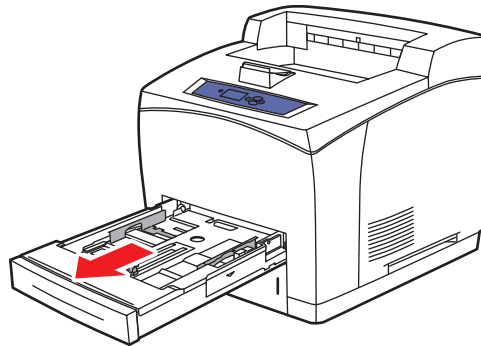

4500-001

2. Legen Sie die Aufkleber in das Fach mit der zu bedruckenden Seite **nach oben** ein. Der **obere** Seitenrand muss zur **Rückseite** des Fachs zeigen.

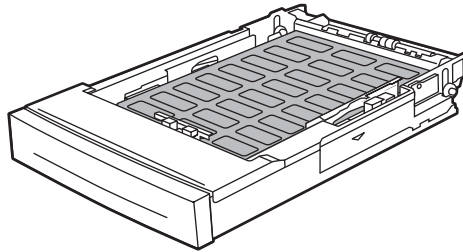

4500-083

3. Stellen Sie die Papierführungen entsprechend dem Folienformat ein.
4. Setzen Sie das Fach in die Druckerfachöffnung ein, und schieben Sie es vollständig in den Drucker.

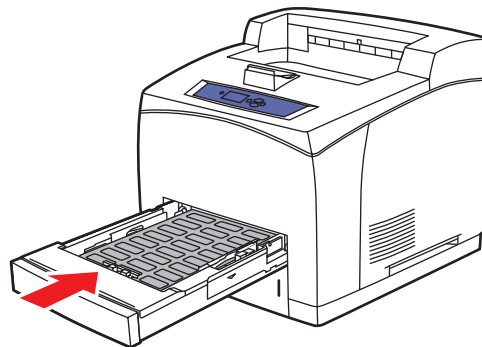

4500-103

5. Drücken Sie am vorderen Bedienfeld des Druckers die Taste **OK**, um das dort angezeigte Papierformat und die Papiersorte zu bestätigen.

Gehen Sie wie folgt vor, wenn sich das eingelegte Papierformat und der eingelegte Papiertyp von Format und Typ unterscheiden, die auf dem vorderen Bedienfeld angezeigt werden:

- a. Wählen Sie **Papierformat ändern**, und drücken Sie anschließend die Taste **OK**.
  - b. Wählen Sie **Automatische Erkennung Letter (8,5 x 11 Zoll)**, und drücken Sie anschließend die Taste **OK**.
  - c. Drücken Sie die Taste **Zurück**.
  - d. Wählen Sie **Papiersorte ändern**, und drücken Sie anschließend die Taste **OK**.
  - e. Wählen Sie **Aufkleber**, und drücken Sie anschließend die Taste **OK**, um die Auswahl zu speichern.
6. Wählen Sie im Druckertreiber das entsprechende Fach oder die Papiersorte.

Weitere Informationen finden Sie unter [Referenz/Drucken/Grundlegende Informationen zum Drucken](#) auf der *Benutzerdokumentations-CD-ROM*.

## Drucken von Grußkarten aus den Fächern 1 - 4

1. Ziehen Sie das Fach vollständig aus dem Drucker heraus.

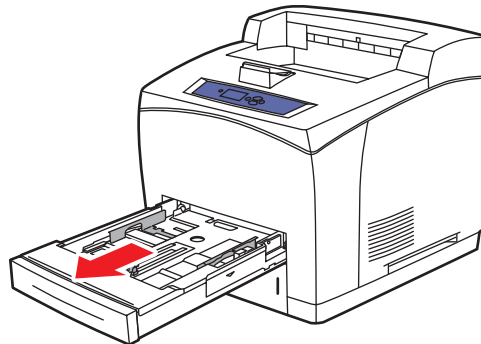

4500-001

2. Legen Sie die Grußkarten in das Fach mit der zu bedruckenden Seite **nach oben** ein. Der **obere** Seitenrand muss zur **Rückseite** des Fachs zeigen.

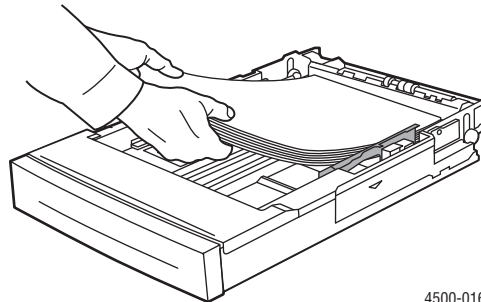

4500-016

3. Stellen Sie die Papierführungen entsprechend dem Papierformat ein.
4. Setzen Sie das Fach in die Druckerfachöffnung ein, und schieben Sie es vollständig in den Drucker.
5. Drücken Sie am vorderen Bedienfeld des Druckers die Taste **OK**, um das dort angezeigte Papierformat und die Papiersorte zu bestätigen.

Gehen Sie wie folgt vor, wenn sich das eingelegte Papierformat und der eingelegte Papiertyp von Format und Typ unterscheiden, die auf dem vorderen Bedienfeld angezeigt werden:

- a. Wählen Sie **Papierformat ändern**, und drücken Sie anschließend die Taste **OK**.
  - b. Wählen Sie **Automatische Erkennung Letter (8,5 x 11 Zoll)**, und drücken Sie anschließend die Taste **OK**.
  - c. Drücken Sie die Taste **Zurück**.
  - d. Wählen Sie **Papiersorte ändern**, und drücken Sie anschließend die Taste **OK**.
  - e. Wählen Sie **Karton**, und drücken Sie die Taste **OK**, um die Einstellung zu speichern.
6. Wählen Sie im Druckertreiber das entsprechende Fach oder die Papiersorte.