

## Anpassad pappersstorlek

Skriv bara ut anpassade pappersstorlekar inom följande intervall från listade fack.

	Inmatning		Utmatning	
	Fack 1	Fack 2 – 4	Standardfack	Staplingsenhet för 500 ark
<b>Simplex (enkelsidig utskrift)</b>				
Bredd	76 – 216 mm 3,0 – 8,5 tum	98 – 216 mm 3,9 – 8,5 tum	76 – 216 mm 3,0 – 8,5 tum	90 – 216 mm 3,5 – 8,5 tum
Höjd	127 – 356 mm 5,0 – 14,0 tum	148 – 356 mm 5,8 – 14,0 tum	127 – 356 mm 5,0 – 14,0 tum	140 – 356 mm 5,5 – 14,0 tum
<b>Duplex (tvåsidig utskrift)</b>				
Bredd	90 – 216 mm 3,5 – 8,5 tum	98 – 216 mm 3,9 – 8,5 tum	Samma som inmatning	
Höjd	140 – 356 mm 5,5 – 14,0 tum	148 – 356 mm 5,8 – 14,0 tum	Samma som inmatning	

Mer information om papperstyper, vikter och storlekar hittar du under [Referens/Skriva ut/ Papper som stöds](#) på *Cd-romskivan Användardokumentation*.

## Ladda papper med anpassad storlek i fack 1 – 4

1. Dra ut facket helt från skrivaren.

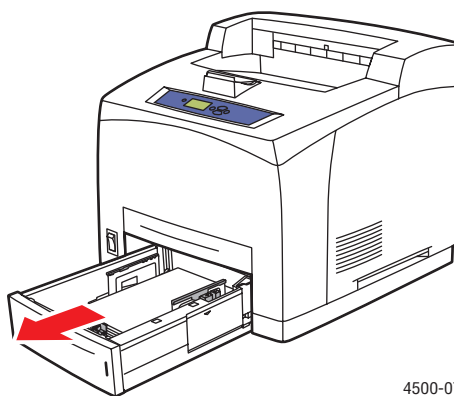

4500-078

2. Ladda anpassad pappersstorlek i fack 1, 2, 3 eller 4.

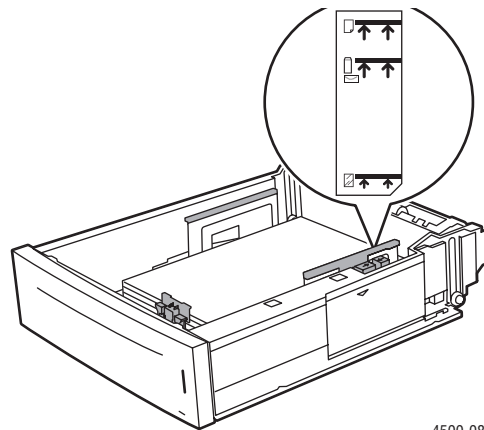

4500-086

**Obs!**

Ladda inte papper, OH – film eller specialmaterial ovanför maxstrecken i facket. Använd endast slätt papper, OH – film eller specialmaterial. Om stopp ofta uppstår med kortpapp eller tyngre papper som är kortare än 175 mm (7 tum) ska du minska antalet ark i facket.

3. Justera bredd – och längdstyrskenorerna så att de passar papprets storlek.

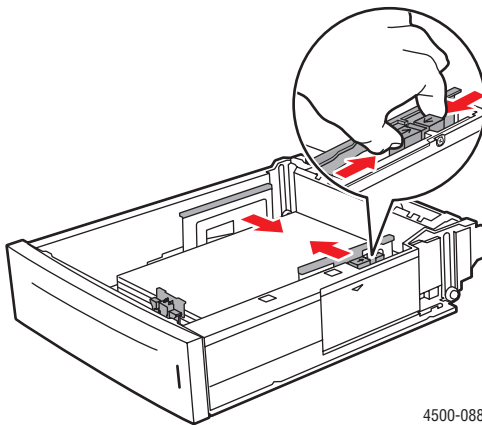

4500-088

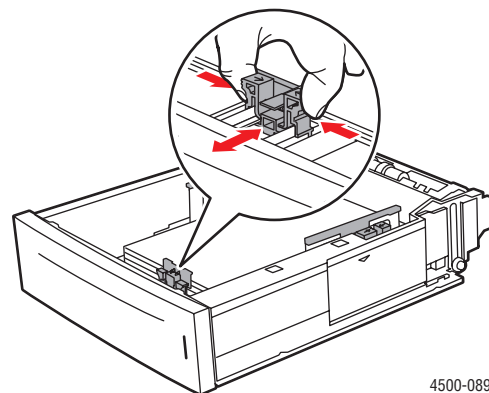

4500-089

4. Sätt tillbaka facket i skrivarfacksluckan och tryck in det helt i skrivaren.

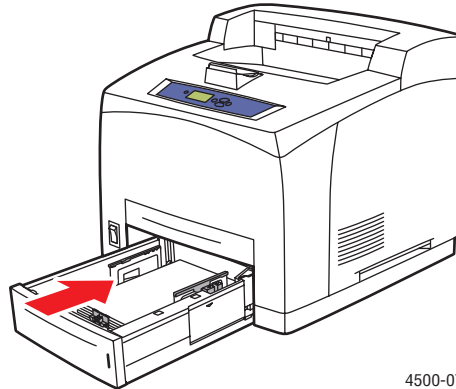

4500-077

5. På skrivarens frontpanel:
  - a. Välj **Ändra pappersstorlek** och tryck sedan på **OK**.
  - b. Välj **Anpassad** och klicka sedan på **OK** – knappen.
  - c. **Anpassad bredd** är markerad. Tryck på **OK** och tryck på **Nedpil** för att ändra bredden. Tryck sedan på **OK** för att spara ändringen.
  - d. Välj **Anpassad höjd** och klicka sedan på **OK**.
  - e. Tryck på **Nedpil** för att ändra höjden och tryck sedan på **OK** för att spara ändringen.
  - f. Tryck på **Tillbaka**.
  - g. Välj **Papperstyp** och klicka sedan på **OK**.
  - h. Välj den papperstyp som laddats i facket och tryck sedan på **OK** för att spara ditt val.
6. Välj lämpligt fack eller lämplig papperstyp i skrivardrivrutinen.

Mer information finns i [Referens/Skriva ut/Vanlig utskrift](#) på *Cd-romskivan Användardokumentation*.