

Papier de format personnalisé

Imprimez le papier au format personnalisé uniquement à partir des bacs mentionnés.

	Entrée			Sortie
	Bac 1	Bacs 2-4	Bac standard	Récepteur 500 feuilles
Recto (impression recto)				
Largeur	76 - 216 mm 3,0 - 8,5 po.	98 - 216 mm 3,9 - 8,5 po.	76 - 216 mm 3,0 - 8,5 po.	90 - 216 mm 3,5 - 8,5 po.
Hauteur	127 - 356 mm 5,0 - 14,0 po.	148 - 356 mm 5,8 - 14,0 po.	127 - 356 mm 5,0 - 14,0 po.	140 - 356 mm 5,5 - 14,0 po.
Recto-verso (impression recto-verso)				
Largeur	90 - 216 mm 3,5 - 8,5 po.	98 - 216 mm 3,9 - 8,5 po.	Identique à l'entrée	
Hauteur	140 - 356 mm 5,5 - 14,0 po.	148 - 356 mm 5,8 - 14,0 po.	Identique à l'entrée	

Pour plus d'informations sur les types, grammages et formats de papier, reportez-vous à [Référence/Impression/Papiers pris en charge](#) sur le *CD-ROM Documentation utilisateur*.

Chargement du papier de format personnalisé dans les bacs 1 à 4

1. Sortez complètement le bac de l'imprimante.

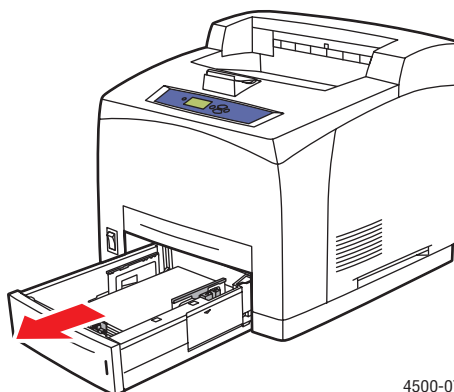

4500-078

2. Insérez le papier de format personnalisé dans le bac 1, 2, 3 ou 4.

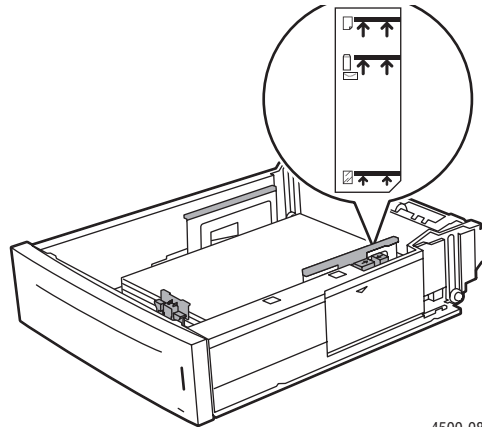

4500-086

Remarque

Ne chargez pas de papier, transparent ou support spécial au-dessus des lignes de remplissage du bac. Utilisez uniquement du papier, des transparents ou du support spécial plat. Si la fréquence de bourrages est élevée avec des cartes ou du papier plus lourd qui mesure moins de 175 mm (7 po.) de long, réduisez le nombre de feuilles dans le bac.

3. Réglez les guides papier de largeur et de longueur pour les adapter au format du papier.

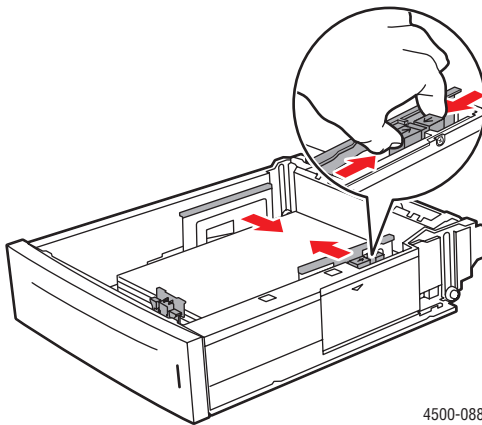

4500-088

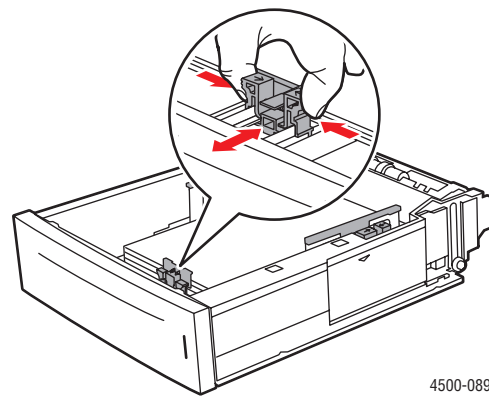

4500-089

4. Insérez le bac dans la fente de bac et poussez-le à fond vers l'arrière de l'imprimante.

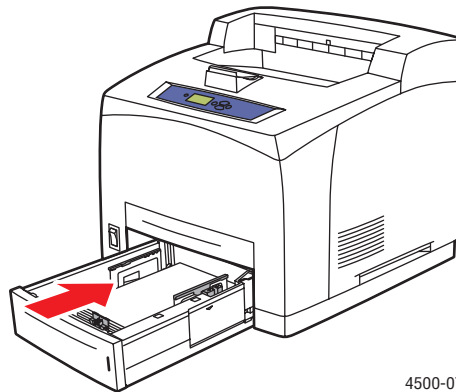

4500-077

5. Sur le panneau avant de l'imprimante :
 - a. Sélectionnez **Changer le format de papier**, puis appuyez sur la touche **OK**.
 - b. Sélectionnez **Personnalisé** et appuyez sur la touche **OK**.
 - c. **Largeur personnalisée** s'affiche en surbrillance. Appuyez sur la touche **OK**, sur la touche **Flèche bas** pour modifier la largeur, puis sur la touche **OK** pour enregistrer votre modification.
 - d. Sélectionnez **Hauteur personnalisée** et appuyez sur la touche **OK**.
 - e. Appuyez sur la touche **Flèche bas** pour modifier la hauteur, puis sur la touche **OK** pour enregistrer votre modification.
 - f. Appuyez sur la touche **Précédent**.
 - g. Sélectionnez **Type de papier** et appuyez sur la touche **OK**.
 - h. Sélectionnez le type de papier chargé dans le bac et appuyez sur la touche **OK** pour enregistrer votre sélection.
6. Dans le pilote de l'imprimante, sélectionnez le bac ou le type de papier approprié.

Pour plus d'informations, reportez-vous à [Référence/Impression/Impression de base](#) sur le *CD-ROM Documentation utilisateur*.