

Papel de tamaño personalizado

Imprima con papel de tamaño personalizado dentro de los rangos siguientes, y desde las bandejas de la lista.

	Entrada		Salida	
	Bandeja 1	Bandejas 2 a 4	Bandeja estándar	Apiladora para 500 hojas
Sencilla (impresión a una cara)				
Ancho	76 – 216 mm 3,0 – 8,5 pulg.	98 – 216 mm 3,9 – 8,5 pulg.	76 – 216 mm 3,0 – 8,5 pulg.	90 – 216 mm 3,5 – 8,5 pulg.
Altura	127 – 356 mm 5,0 – 14,0 pulg.	148 – 356 mm 5,8 – 14,0 pulg.	127 – 356 mm 5,0 – 14,0 pulg.	140 – 356 mm 5,5 – 14,0 pulg.
Impresión a dos caras				
Ancho	90 – 216 mm 3,5 – 8,5 pulg.	98 – 216 mm 3,9 – 8,5 pulg.	Igual que entrada	
Altura	140 – 356 mm 5,5 – 14,0 pulg.	148 – 356 mm 5,8 – 14,0 pulg.	Igual que entrada	

Para obtener más información sobre tipos, pesos y tamaños de papel, consulte [Referencia/Impresión/Papeles admitidos](#) en el *CD-ROM de la documentación del usuario*.

Carga del papel de tamaño personalizado en las bandejas 1 a 4

1. Extraiga totalmente la bandeja de la impresora.

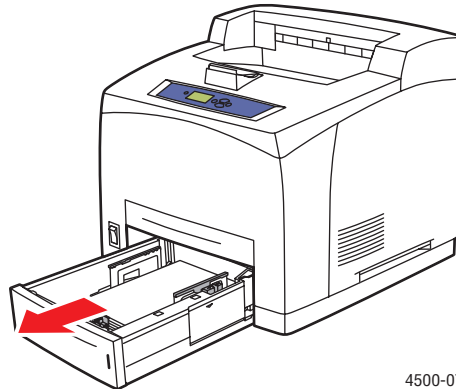

2. Introduzca papel de tamaño personalizado en la bandeja 1, 2, 3 o 4.

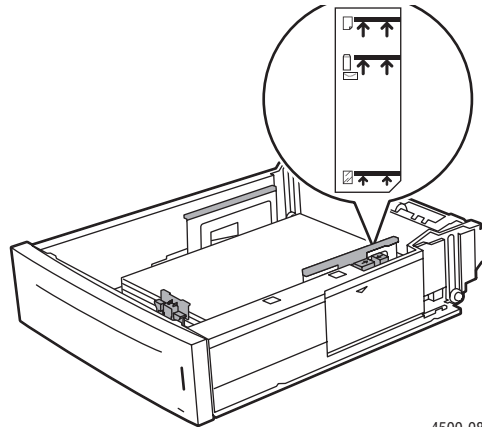

4500-086

Nota

No cargue papel, transparencias, o soportes especiales por encima de la línea de llenado que se encuentra dentro de la bandeja. Utilice sólo papel, transparencias o soportes especiales planos. Si se producen atascos a menudo con cartoncillo o papel más pesado de menos de 175 mm (7 pulg.) de largo, reduzca el número de hojas en la bandeja.

3. Ajuste las guías de ancho y largo de papel hasta que coincidan con el tamaño del mismo.

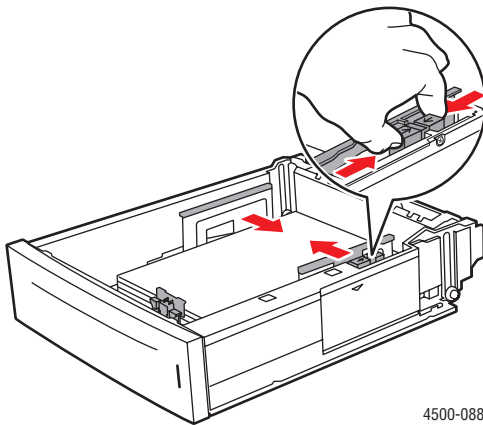

4500-088

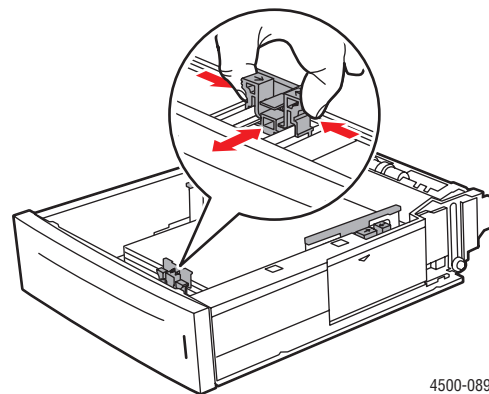

4500-089

4. Introduzca la bandeja en la ranura de la impresora y presiónela hasta llegar al fondo.

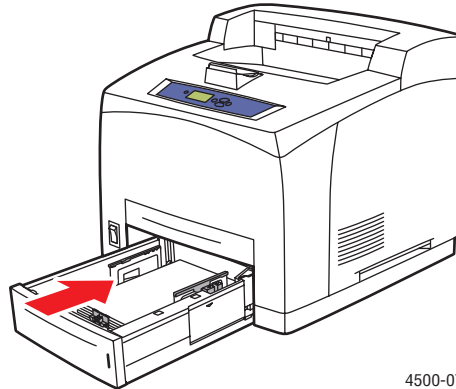

4500-077

5. En el panel frontal de la impresora:
 - a. Seleccione **Cambiar el tamaño del papel**, y pulse el botón **OK**.
 - b. Seleccione **Personalizado** y pulse el botón **OK**.
 - c. Aparece seleccionado **Ancho personalizado**. Pulse el botón **OK** y con el botón **Desplazar hacia abajo** cambie el ancho, finalmente pulse el botón **OK** para guardar la selección.
 - d. Seleccione **Altura personalizada** y pulse el botón **OK**.
 - e. Pulse el botón **Desplazar hacia abajo** para cambiar la altura y a continuación **OK** para guardar la selección.
 - f. Pulse el botón **Retroceder**.
 - g. Seleccione **Tipo del papel** y pulse el botón **OK**.
 - h. Seleccione el tipo de papel cargado en la bandeja y, a continuación, pulse el botón **OK** para guardar su selección.
6. En el controlador de impresora, seleccione el tipo o la bandeja de papel correspondiente.
Para obtener más información, consulte la sección [Referencia/Impresión/Impresión básica](#) en el *CD-ROM de la documentación del usuario*.