

Benutzerdefiniertes Papierformat

Drucken Sie benutzerdefinierte Papierformate nur aus den aufgeführten Fächern, und halten Sie sich an folgende Medienangaben:

	Einzug		Ausgabe	
	Fach 1	Fächer 2 - 4	Standardfach	500-Blatt-Stapler
Einseitiger Druck				
Breite	76 - 216 mm 3,0 - 8,5 Zoll	98 - 216 mm 3,9 - 8,5 Zoll	76 - 216 mm 3,0 - 8,5 Zoll	90 - 216 mm 3,5 - 8,5 Zoll
Höhe	127 - 356 mm 5,0 - 14,0 Zoll	148 - 356 mm 5,8 - 14,0 Zoll	127 - 356 mm 5,0 - 14,0 Zoll	140 - 356 mm 5,5 - 14,0 Zoll
Duplexdruck (beidseitiger Druck)				
Breite	90 - 216 mm 3,5 - 8,5 Zoll	98 - 216 mm 3,9 - 8,5 Zoll	Wie Einzug	
Höhe	140 - 356 mm 5,5 - 14,0 Zoll	148 - 356 mm 5,8 - 14,0 Zoll	Wie Einzug	

Weitere Informationen zu den verschiedenen Papiersorten, -gewichten und -formaten finden Sie unter [Referenz/Drucken/Unterstütztes Papier](#) auf der *Benutzerdokumentations-CD-ROM*.

Einlegen benutzerdefinierter Papierformate in Fächer 1 -4

1. Ziehen Sie das Fach vollständig aus dem Drucker heraus.

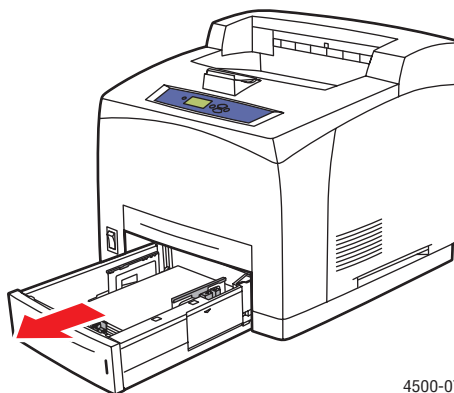

2. Legen Sie das benutzerdefinierte Papier in die Fächer 1, 2, 3 oder 4 ein.

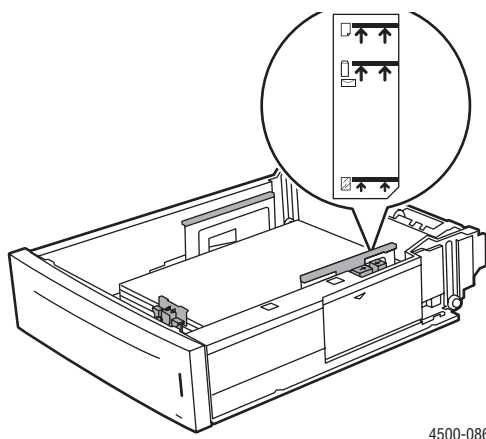

Hinweis

Legen Sie Papier, Transparentfolien oder Spezialmedien nur bis zur Füllhöhenmarkierung in das Fach ein. Verwenden Sie ausschließlich glattes Papier bzw. glatte Transparentfolien oder Spezialmedien. Treten bei Karton oder schwererem Papier mit einer Länge von weniger als 175 mm (7 Zoll) häufig Staus auf, sollten Sie weniger Blätter in das Fach einlegen.

3. Stellen Sie die Papierführungen entsprechend dem Papierformat ein.

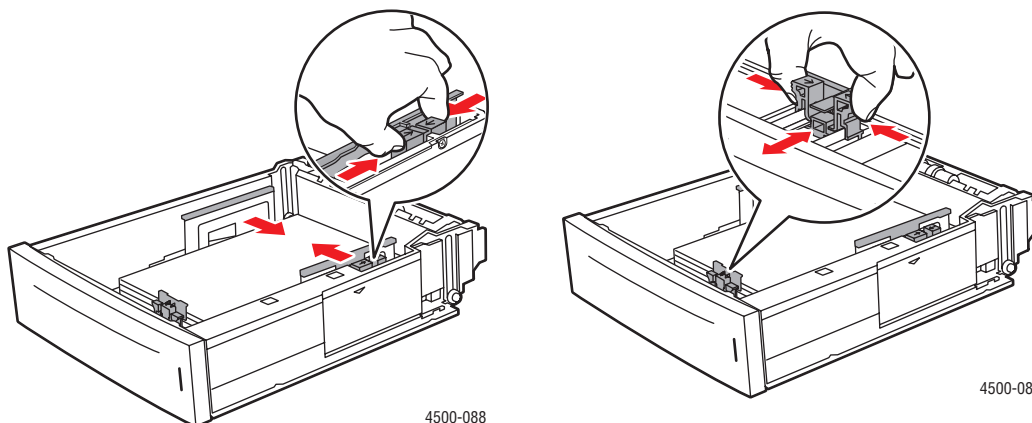

4. Setzen Sie das Fach in die Druckerfachöffnung ein, und schieben Sie es vollständig in den Drucker.

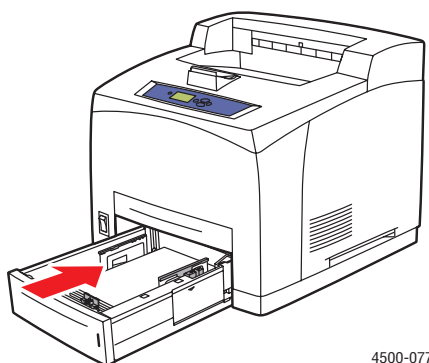

5. Führen Sie am vorderen Bedienfeld folgende Schritte durch:
- Wählen Sie **Papierformat ändern**, und drücken Sie anschließend die Taste **OK**.
 - Wählen Sie **Benutzerdefiniert**, und drücken Sie die Taste **OK**.
 - Benutzerdefinierte Breite** wird markiert. Drücken Sie die Taste **OK** und drücken Sie dann die Taste **Pfeil nach unten**, um die Breite zu ändern. Drücken Sie anschließend die Taste **OK**, um Ihre Änderungen zu speichern.
 - Wählen Sie **Benutzerdefinierte Höhe**, und drücken Sie dann die Taste **OK**.
 - Drücken Sie die Taste **Pfeil nach unten**, um die Höhe zu ändern, und anschließend die Taste **OK**, um Ihre Änderungen zu speichern.
 - Drücken Sie die Taste **Zurück**.
 - Wählen Sie **Papiersorte**, und drücken Sie dann die Taste **OK**.
 - Wählen Sie die im Papierfach eingelegte Papiersorte, und drücken Sie die Taste **OK**, um die Einstellung zu speichern.
6. Wählen Sie im Druckertreiber das entsprechende Fach oder die Papiersorte.

Weitere Informationen finden Sie unter [Referenz/Drucken/Grundlegende Informationen zum Drucken](#) auf der *Benutzerdokumentations-CD-ROM*.