

Wechseln der Papiersorte

Dieses Thema hat folgenden Inhalt:

- „Richtlinien“ auf Seite 2-2
- „Facheinrichtung“ auf Seite 2-2

Die Papierfächer sind für die meisten Formate und Sorten von Papier, Transparentfolien oder anderen Spezialmedien ausgelegt. Weitere Informationen zum Einlegen von Papier finden Sie unter [Referenz/Drucken/Grundlegende Informationen zum Drucken](#) auf der *Benutzerdokumentations-CD-ROM*.

Vorsicht

Wenn Sie eine andere Papiersorte in ein Fach einlegen, **müssen** Sie Papiersorte und-format am vorderen Bedienfeld entsprechend ändern. **Andernfalls können Probleme mit der Druckqualität oder Schäden an der Fixiereinheit entstehen.**

Richtlinien

Stellen Sie am vorderen Bedienfeld Papiersorte und -format ein, nachdem Sie Papier eingelegt und die Papierführungen angepasst haben. Für alle Fächer müssen am vorderen Bedienfeld Papiersorte und Papierformat eingestellt werden.

- Legen Sie nicht zu viel Papier in das Fach ein. Achten Sie darauf, dass die Markierung für die Papierfüllhöhe nicht überschritten wird.
- Wenn häufig Staus auftreten, drehen Sie das Papier oder Druckmedium um. Wenn die Staus weiterhin auftreten, verwenden Sie Papier, Transparentfolien oder andere Spezialmedien aus einem neuen Paket.
- Verwenden Sie nur Papierumschläge. Verwenden Sie keine Umschläge mit Plastikfenstern oder Metallklammern.

Facheinrichtung

1. Wenn Sie Papier, Transparentfolien oder andere Spezialmedien in ein Fach einlegen, ziehen Sie dieses vollständig aus dem Drucker heraus.

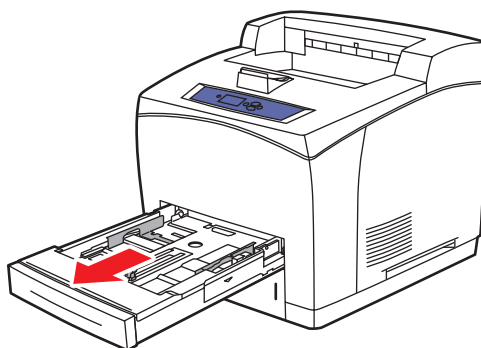

4500-001

2. Wenn Sie Papier mit einem anderen Format einlegen, müssen Sie die Breiten- und Längsführung entsprechend anpassen.

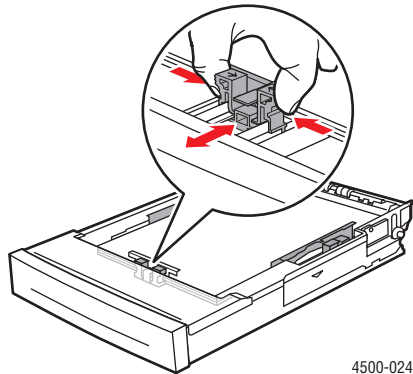

Papierlängsführung

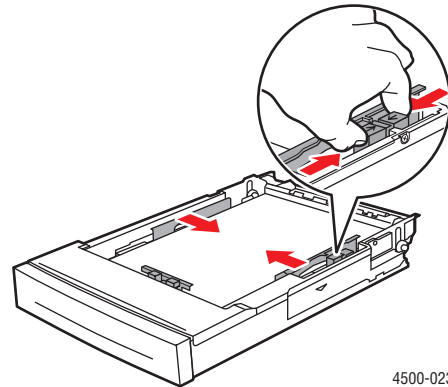

Papierbreitenführung

3. Zur Anpassung an die größeren Papierformate Legal oder US Folio (Legal 13) schieben Sie die Verriegelungen zu den Seiten des Fachs und ziehen die Vorderseite des Fachs heraus. Wenn das Fach verkleinert werden muss, schieben Sie die Verriegelungen zu den Seiten des Fachs und schieben die Vorderseite des Fachs ein.

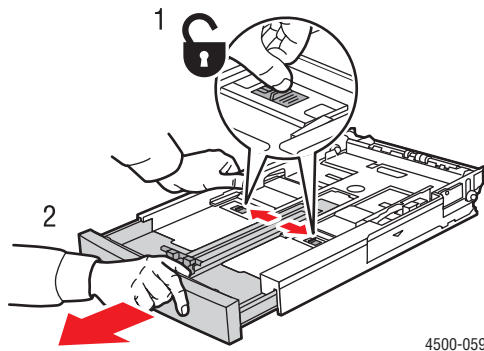

Fach vergrößern

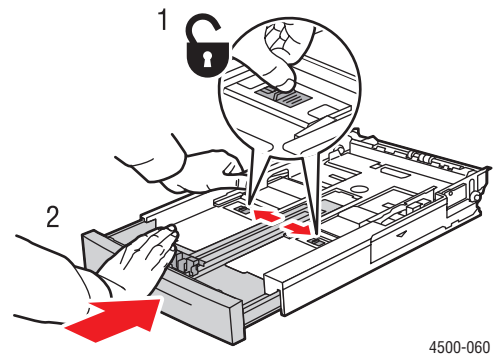

Fach verkleinern

4. Legen Sie Papier, Transparentfolien oder andere Spezialmedien in das Fach ein. Legen Sie Papier nur bis zur Füllhöhenmarkierung in das Fach ein.

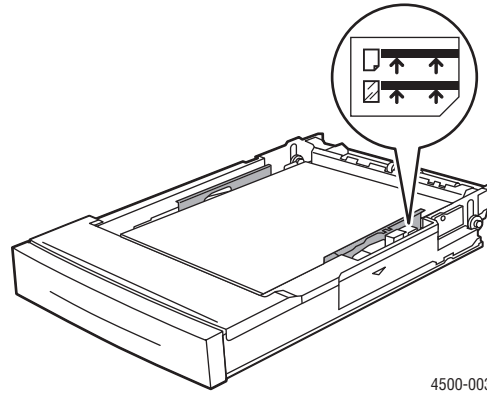

4500-003

Füllhöhenmarkierung für Papier und Transparentfolien

5. Schieben Sie die Breitenführungen gegen das Papier bzw. die Spezialmedien.

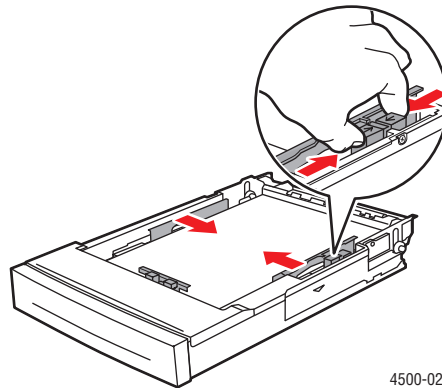

4500-023

6. Setzen Sie das Fach in die vorgesehene Druckeröffnung ein, und schieben Sie es vollständig in den Drucker.

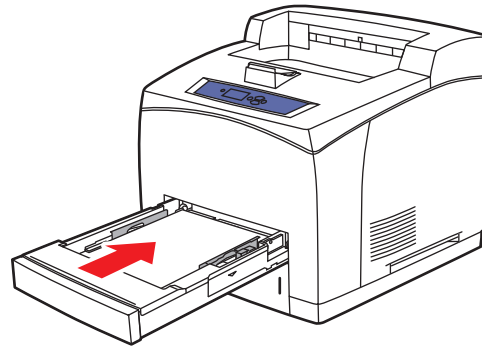

4500-040

7. Wählen Sie das Papierformat und die Papiersorte aus, wenn Sie am vorderen Bedienfeld dazu aufgefordert werden.



4500-020

Vorsicht

Schäden, die durch ungeeignetes Papier, nicht unterstützte Transparentfolien oder andere Spezialmedien verursacht wurden, fallen nicht unter die Xerox Garantie, den Servicevertrag oder die umfassende Garantie. Die umfassende Garantie mit der Bezeichnung "Total Satisfaction Guarantee" ist in den USA und in Kanada verfügbar. Die Gewährleistungsbedingungen in anderen Ländern können von der Beschreibung in diesem Dokument abweichen. Details erfahren Sie bei einer Vertriebsniederlassung in Ihrer Nähe.

Online-Support finden Sie unter www.xerox.com/office/4500support.