

Impression de base

Cette rubrique aborde notamment les aspects suivants :

- « Chargement du papier dans le bac 1 », page 2-11
- « Chargement du papier dans les bacs 2 à 4 », page 2-15
- « Facteurs ayant une incidence sur les performances de l'imprimante », page 2-18

Pour imprimer des travaux, procédez comme suit :

1. Chargez du papier dans le bac.
2. Réglez les guides du bac.
3. Si le panneau avant vous y invite, confirmez le type et/ou le format de papier et modifiez ces informations le cas échéant.
4. Sélectionnez **Fichier/Imprimer** pour régler les options d'impression dans le pilote de l'imprimante.
5. Envoyez le travail à l'imprimante depuis la boîte de dialogue **Imprimer** de l'application.

Pour plus d'informations sur les types, grammages et formats de papier, reportez-vous à [Référence/Impression/Papiers pris en charge](#) sur le *CD-ROM Documentation utilisateur*.

Chargement du papier dans le bac 1

Le bac 1 peut être utilisé pour tous les types de papier, transparents et supports spéciaux ainsi que les cartes d'index de 3 x 5 po.

Attention

Si vous changez le type de papier dans un bac, vous **devez** changer le type et le format de papier sur le panneau avant afin qu'il corresponde au papier chargé. **Dans le cas contraire, des problèmes de qualité d'impression peuvent se produire et le fuser peut être endommagé.**



4500-020

Pour plus d'informations sur les types, grammages et formats de papier, reportez-vous à [Référence/Impression/Papiers pris en charge](#) sur le *CD-ROM Documentation utilisateur*.

1. Extrayez complètement le bac de l'imprimante.

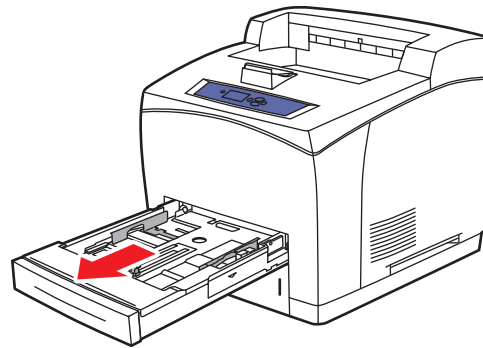

4500-001

2. Si vous chargez du papier d'une largeur ou d'une longueur différente, réglez les guides de largeur et de longueur.

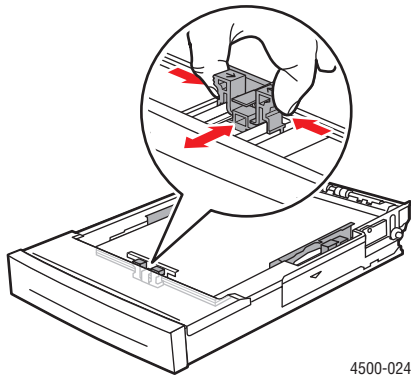

4500-024

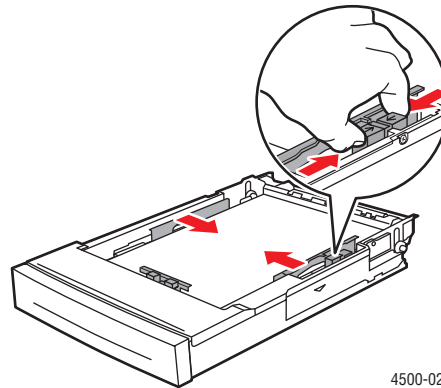

4500-023

3. Allongez le bac pour recevoir du papier de format Legal ou US Folio (Legal 13) en poussant les pattes de dégagement vers les côtés du bac et en tirant sur l'avant du bac. Pour contracter le bac, poussez les pattes de dégagement vers les côtés du bac et poussez l'avant du bac vers l'intérieur.

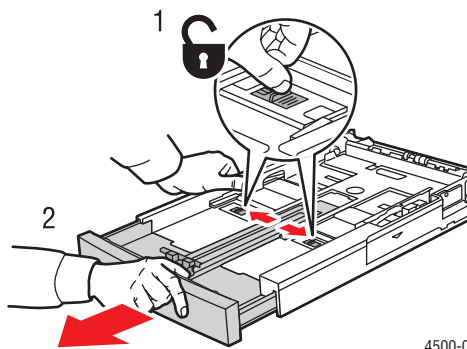

4500-0

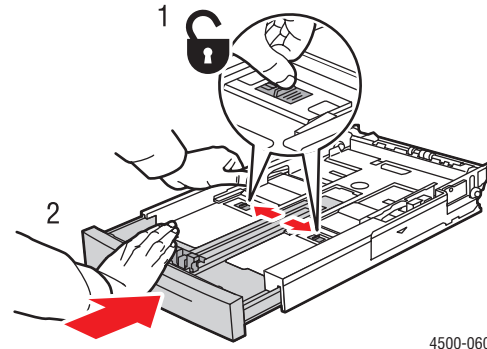

4500-060

4. Chargez le papier, les transparents ou tout autre support spécial dans le bac.

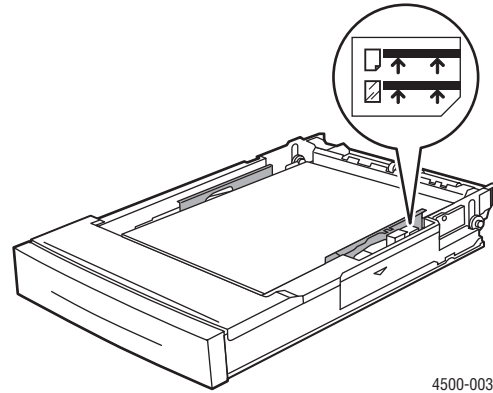
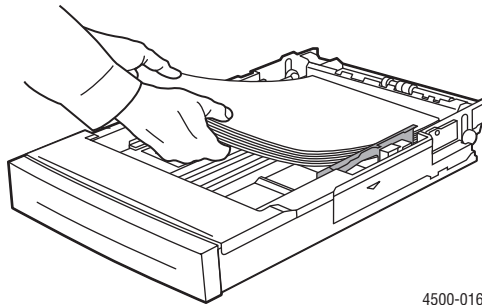

Remarque

Ne chargez pas de papier, transparent ou support spécial au-dessus des lignes de remplissage du bac. Utilisez uniquement du papier, des transparents ou du support spécial plat. Si la fréquence de bourrages est élevée avec des cartes ou du papier plus lourd qui mesure moins de 175 mm (7 po.) de long, réduisez le nombre de feuilles dans le bac.

5. Poussez fermement le guide latéral contre le papier ou un autre support spécial.

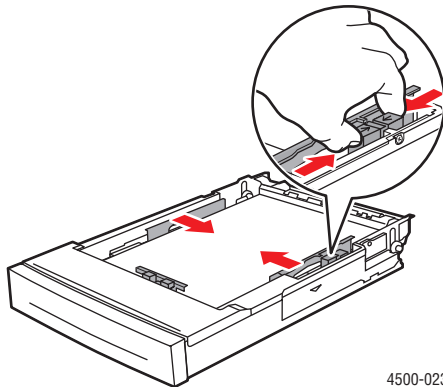

6. Insérez le bac dans la fente de l'imprimante et poussez-le à fond vers l'arrière de l'imprimante.

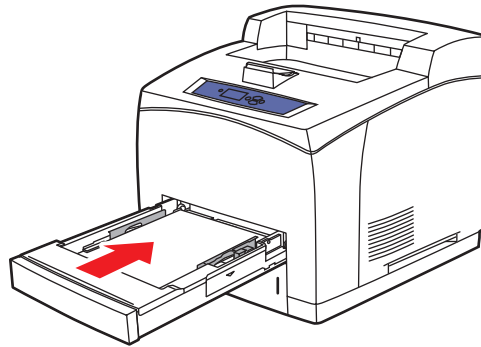

4500-040

7. Confirmez ou modifiez le format et le type de papier lorsqu'un message vous y invite sur le panneau avant.



4500-020

Chargement du papier dans les bacs 2 à 4

Les bacs 2 à 4 peuvent être utilisés pour tous les types de papier, transparents et supports spéciaux *excepté* les cartes d'index de 3 x 5 po.

Attention

Si vous changez le type de papier dans un bac, vous **devez** changer le type de papier sur le panneau avant afin qu'il corresponde au papier chargé. **Dans le cas contraire, des problèmes de qualité d'impression peuvent se produire et le fuser peut être endommagé.**



4500-020

1. Sortez complètement le bac de l'imprimante.

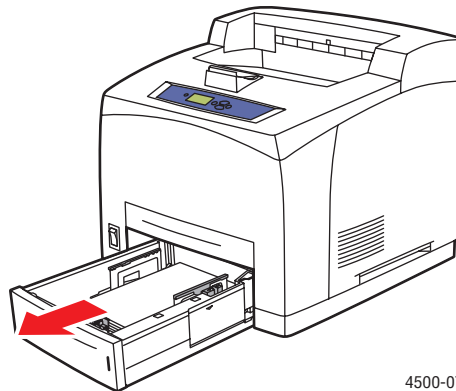

4500-078

2. Si vous chargez du papier d'une largeur ou d'une longueur différente, réglez les guides de largeur et de longueur.

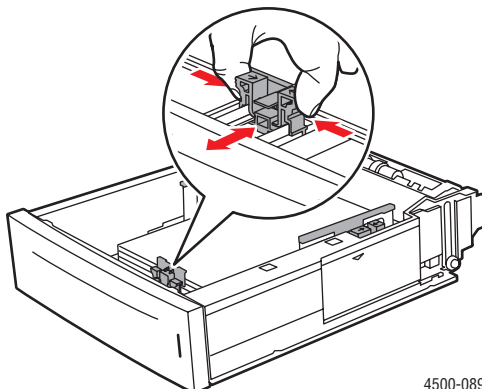

4500-089

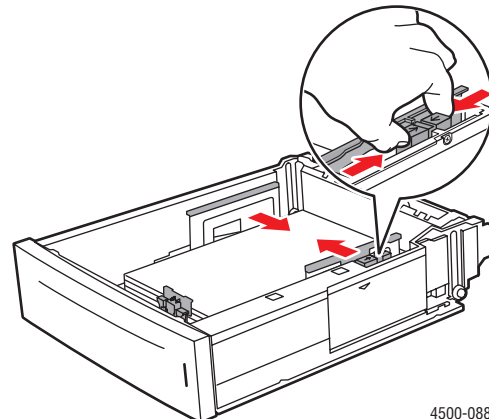

4500-088

3. Allongez le bac pour recevoir du papier de format Legal ou US Folio (Legal 13) en poussant les pattes de dégagement vers les côtés du bac et en tirant sur l'avant du bac. Pour contracter le bac, poussez les pattes de dégagement vers les côtés du bac et poussez l'avant du bac vers l'intérieur.

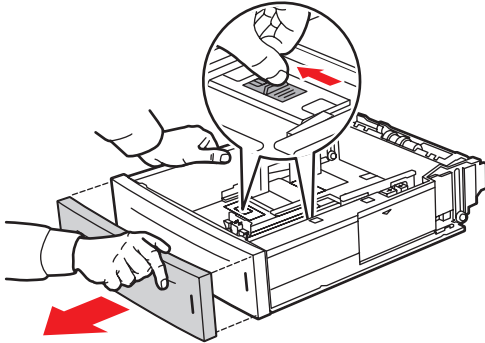

4500-090

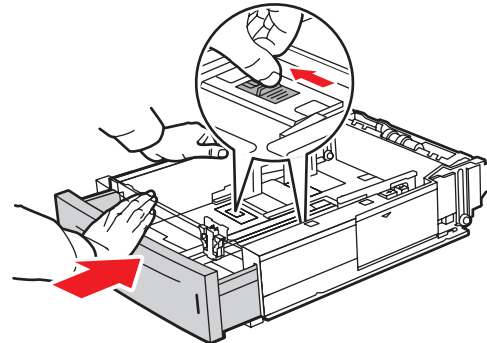

4500-091

4. Chargez le papier, les transparents ou tout autre support spécial dans le bac.

Remarque

Ne chargez pas de papier, transparent ou support spécial au-dessus des lignes de remplissage du bac. Utilisez uniquement du papier, des transparents ou du support spécial plat. Si la fréquence de bourrages est élevée avec des cartes ou du papier plus lourd qui mesure moins de 175 mm (7 po.) de long, réduisez le nombre de feuilles dans le bac.

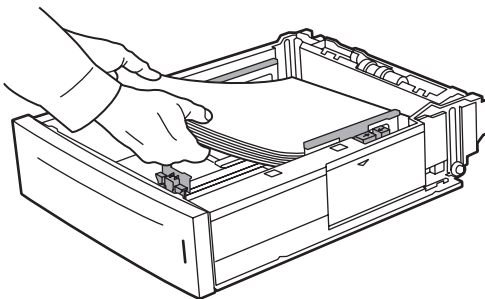

4500-087

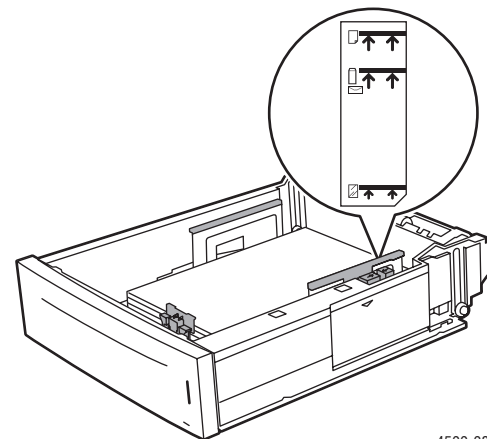

4500-086

5. Poussez fermement le guide latéral contre le papier ou un autre support spécial.

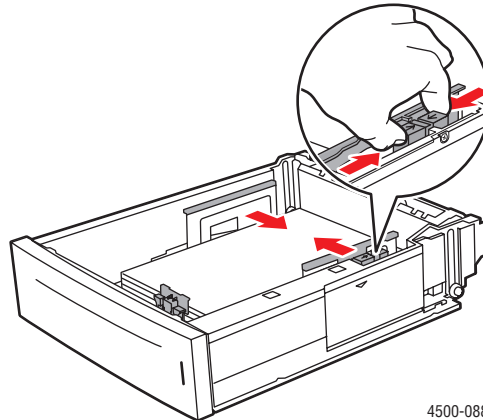

4500-088

6. Insérez le bac dans la fente de l'imprimante et poussez-le à fond vers l'arrière de l'imprimante.

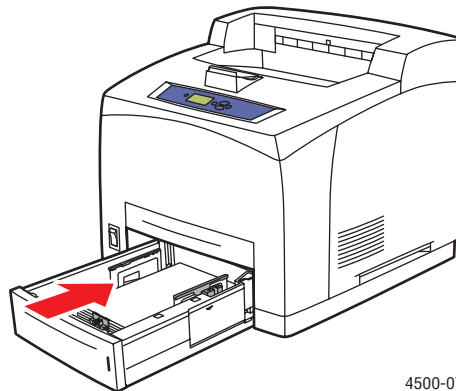

4500-077

7. Choisissez le format et le type de papier lorsqu'un message vous y invite sur le panneau avant.



4500-020

Remarque

Pour plus d'informations sur les options d'impression et autres sélections, cliquez sur le bouton **Aide** sur l'onglet du pilote d'imprimante pour afficher l'aide en ligne.

Facteurs ayant une incidence sur les performances de l'imprimante

Plusieurs facteurs ont une incidence sur un travail d'impression. Ces facteurs incluent notamment la vitesse d'impression (exprimée en nombre de pages par minute), le support utilisé, le temps de téléchargement et le temps de traitement par l'imprimante.

Le temps de téléchargement depuis l'ordinateur et le temps de traitement par l'imprimante varient en fonction de plusieurs facteurs :

- Capacité de mémoire de l'imprimante
- Type de connexion (réseau, parallèle ou USB)
- Système d'exploitation réseau
- Configuration de l'imprimante
- Taille de fichier et type de graphiques
- Vitesse de l'ordinateur

Remarque

Une augmentation de la capacité de mémoire de l'imprimante (RAM) peut améliorer plusieurs fonctions de l'imprimante, mais n'augmente pas le nombre de pages produites par minute (ppm) par l'imprimante.